



Møteinnkalling

BKF - Bergen kirkelige fellesråd

Møtedato: 09.03.2022 kl. 18:30

Møtested: Kirkens hus, Marken 34

Arkivsak: 19/04444

BERGEN, 01.03.2022

Siri Hoff Austgulen
Sekretær

**DEN NORSKE KIRKE**

Bergen kirkelige fellesråd

SAKSFRAMLEGG

Saksbehandler	Klasse	Saksmappe	Gradering
Siri Hoff Austgulen	414	19/04444-163	Ugradert

Råd/utvalg	Saksnummer	Møtedato
BKF - Bergen kirkelige fellesråd	1/22	09.03.2022

Godkjenning av innkalling og saksliste

Saksframlegg

Godkjenning av innkalling og saksliste til møte 09.03.22

Kirkevergens forslag til vedtak

Innkalling godkjennes

Saksliste godkjennes slik den foreligger



DEN NORSKE KIRKE

BKF - Bergen kirkelige fellesråd

Møteinnkalling

BKF - Bergen kirkelige fellesråd

Møtedato: 09.03.2022 kl. 18:30

Møtested: Kirkens hus, Marken 34

Arkivsak: 19/04444

Eventuelt forfall må meldes Siri Hoff Austgulen på tlf 55593209 eller e-post sa267@kirken.no. Vararepresentanter møter etter nærmere beskjed.

SAKSLISTE		
Godkjenning av innkalling og saksliste		
1/22	19/04444-163	Godkjenning av innkalling og saksliste
Godkjenning av protokoll		
2/22	19/04444-164	Godkjenning av protokoll fra BKF møte 08.12.21 - møte nr 06/21
Saker til behandling		
3/22	21/02154-22	BKF - Økonomirapport pr 31.12.2021
4/22	21/11061-3	Årsregnskap 2021
5/22	22/01199-2	Økonomiplan 2023 - 2026
6/22	22/01426-4	Energiforbruk og kostnader
7/22	22/01577-1	Gravplass – Bergen kirkelige fellesråds Arbeidsutvalg (AU) og kirkevergens fullmakter
8/22	22/00489-10	Fyllingsdalen gravplass - FYLG2103 - Utvidelse fase B
9/22	22/00765-8	Fana kirkegård - Navnet minnelund 2
10/22	21/01095-91	Møllendal gravplass avdeling Haukeland - Rehabilitering av vannposter, vannledningsnett og tre nye avfallstasjoner
11/22	22/01223-2	Resultatrapportering verdi- og måldokument 2021
12/22	22/01161-2	Statusrapporter og HMS-rapport, BKF 01/22
Orienteringssaker		
13/22	19/04444-165	Referat- og orienteringssaker

Bergen, 01.03.2022

Ragnar Gjengedal (s)
Leder

Mette Svanes (s)
Kirkeverge



DEN NORSKE KIRKE

Bergen kirkelige fellesråd

SAKSFRAMLEGG

Saksbehandler	Klasse	Saksmappe	Gradering
Siri Hoff Austgulen	414	19/04444-164	Ugradert

Råd/utvalg	Saksnummer	Møtedato
BKF - Bergen kirkelige fellesråd	2/22	09.03.2022

Godkjenning av protokoll fra BKF møte 08.12.21 - møte nr 06/21

Vedlegg:

Protokoll BKF - Bergen kirkelige fellesråd 08.12.2021

Saksframlegg

Det er ikke kommet meknad til protokollen

Kirkevergens forslag til vedtak

Protokollen fra møte 08.12.21 - møte nr 06/21 godkjennes som den foreligger

**DEN NORSKE KIRKE**

BKF - Bergen kirkelige fellesråd

Møteprotokoll nr 06/21

BKF - Bergen kirkelige fellesråd

Møtedato: 08.12.2021 kl. 18:30
 Møtested: Teams
 Arkivsak: 19/04444

Til stede: Christian Nasset (Bergen domkirke menighet), Bjørg Sveinall Øgaard (Birkeland menighet), Bjørn Norstrand (Biskopshavn menighet), Tord Byrkjeland Berntsen (Fana menighet) (Delvis møtt) **kom i sak 65/21**, Bjørn Rosland Norberg (Fridalen menighet), Torgeir Wiig (Fyllingsdalen menighet), Therese Nesse Mokkelbost (Laksevåg menighet), Kari Davidsen (Landås menighet), Torstein Sætre (Loddefjord menighet), Jorunn May Johnsen (Løvestakksiden menighet), Ragnar Gjengedal (Nygård menighet), Sølvi Mostrau Krabbedal (Olsvik menighet), Jostein Aarvik (Sandviken menighet), Asbjørn Valen (Skjold menighet) (Delvis møtt) **kom i sak 64/21**, Thor W. Brekkeflat (Slettebakken menighet), Per Kristian Erdal (Storetveit menighet), Randi Wollan Neuber (Sælen menighet), Lodve Gidske (Søreide menighet), Thor Kalland (Ytre Arna sokneråd), Tor David Hanson (Åsane menighet), Gudmund Waaler (Delvis møtt) **gikk etter sak 70/21**, Harald Berge Breistein,

Møtende varamedlemmer: Bjarte Abilgaard (Arna menighet) for Hans Martin Svarstad, Marit Vik (Eidsvåg menighet) for Malin Backman Von Osten, Hilde Elin Haaland-Kramer (Salhus menighet) for Nils Gunnar Toppe, Prost Anne Mathilde Klare for prost Gudmund Waaler **fra sak 71/21**

Meldt forfall: Yngve Træland (Årstad menighet), Marit Drotningvik (Bønes menighet)

Fra administrasjonen: Mette Svanes (kirkeverge), Mette Rogstad Heimli (økonomisjef), Inghild Hareide Hansen (gravplassjef), Arne Tveit (kirkebyggsjef), Mona Gangsøy Eide (administrasjonssjef), Lars Kristian Stendahl Gjervik (sjef kirkeliv, kultur og diakoni)

Andre: Revisor Frode Løvlie

Side

SAKSLISTE**Godkjenning av innkalling og saksliste**

[60/21](#) Godkjenning av innkalling og saksliste 3

Godkjenning av protokoll

[61/21](#) Godkjenning av protokoll fra BKF møte 27.10.21 - møte nr 05/21 3

Saker til behandling

[62/21](#) BKF - Økonomirapport pr 31.10.2021 4
[63/21](#) Revidert budsjett 2021 (desember) 4
[64/21](#) Budsjett 2022 5
[65/21](#) Forvaltningsrevisjon - Økonomiarbeid i menighetene 6
[66/21](#) Tildeling av ressurser til frivillighetsprosjekt i menighet des 2022 7
[67/21](#) Sædalen kirke - godkjenning 8
[68/21](#) Solheim gravplass - Rehabilitering av mur langs Fjøsangerveien 9
[69/21](#) Fyllingsdalen gravplass - utvidelse - rehabilitering av lagerplass - nytt driftsbygg 10
[70/21](#) Verdi- og måldokument 2022-2023 10
[71/21](#) Valg av leder og nestleder til Fellesrådet 11
[72/21](#) Statusrapporter og HMS-rapport 2021.12 12

Orienteringssaker

[73/21](#) Referat- og orienteringssaker 12

Bergen, 16.12.2021



Bjørg Sveinall Øgaard
Leder

Mette Svanes (s)
Kirkeverge

Godkjenning av innkalling og saksliste**60/21 Godkjenning av innkalling og saksliste**

Behandlet av	Møtedato	Saknr
1 BKF - Bergen kirkelige fellesråd	08.12.2021	60/21

Kirkevergens forslag til vedtak

Innkalling godkjennes
Saksliste godkjennes slik den foreligger

Møtebehandling i BKF - Bergen kirkelige fellesråd 08.12.21:**BKF – Bergen kirkelige fellesråds vedtak**

Innkalling godkjennes
Saksliste godkjennes slik den foreligger

Godkjenning av protokoll**61/21 Godkjenning av protokoll fra BKF møte 27.10.21 - møte nr 05/21**

Behandlet av	Møtedato	Saknr
1 BKF - Bergen kirkelige fellesråd	08.12.2021	61/21

Kirkevergens forslag til vedtak

Protokollen godkjennes som den foreligger

Møtebehandling i BKF - Bergen kirkelige fellesråd 08.12.21:**BKF - Bergen kirkelige fellesråds vedtak**

Protokollen godkjennes som den foreligger

Saker til behandling**62/21 BKF - Økonomirapport pr 31.10.2021**

Behandlet av	Møtedato	Saknr
1 BKF - Bergen kirkelige fellesråd	08.12.2021	62/21

Kirkevergens forslag til vedtak

Bergen kirkelige fellesråd tar økonomirapport pr 31.10.2021 til orientering.

Møtebehandling i BKF - Bergen kirkelige fellesråd 08.12.21:**BKF - Bergen kirkelige fellesråds vedtak**

Bergen kirkelige fellesråd tar økonomirapport pr 31.10.2021 til orientering.

63/21 Revidert budsjett 2021 (desember)

Behandlet av	Møtedato	Saknr
1 BKF - Bergen kirkelige fellesråd	08.12.2021	63/21

Kirkevergens forslag til vedtak

1. Bergen kirkelige fellesråd vedtar revidert driftsbudsjett (desember for 2021). Kirkevergen gis fullmakt til å omdisponere budsjettet innenfor hovedpostene for kirkelig virksomhet og administrasjon, kirkebygg og gravplass slik de er presentert i framlagt budsjettoppstilling.
2. Bergen kirkelige fellesråd vedtar revidert investeringsbudsjett (desember) for 2021.12.03 Kirkevergen gis fullmakt til å omdisponere budsjettet innenfor hovedpostene kirkelig virksomhet og gravplass, middelalderkirker, rehabilitering kirkebygg, nye kirker og gravplass slik de er presentert i framlagt budsjettoppstilling.
3. Kirkevergen gis fullmakt til å disponere årsresultatet både i drifts og investeringsregnskapet til / fra respektive drifts- og investeringsfond i forbindelse

med regnskapsavslutningen. Alle disposisjoner vi framgå av vedlegg til årsoppgjøret når dette legges fram i februar 2022.

Møtebehandling i BKF - Bergen kirkelige fellesråd 08.12.21:

BKF - Bergen kirkelige fellesråds vedtak

- 1 Bergen kirkelige fellesråd vedtar revidert driftsbudsjett (desember) for 2021. Kirkevergen gis fullmakt til å omdisponere budsjettet innenfor hovedpostene for kirkelig virksomhet og administrasjon, kirkebygg og gravplass slik de er presentert i framlagt budsjettoppstilling.
- 2 Bergen kirkelige fellesråd vedtar revidert investeringsbudsjett (desember) for 2021. Kirkevergen gis fullmakt til å omdisponere budsjettet innenfor hovedpostene kirkelig virksomhet og administrasjon, middelalderkirker, rehabilitering kirkebygg, nye kirker og gravplass slik de er presentert i framlagt budsjettoppstilling
- 3 Kirkevergen gis fullmakt til å disponere årsresultatet både i drifts og investeringsregnskapet til / fra respektive drifts-og investeringsfond i forbindelse med regnskapsavslutningen. Alle disposisjoner vi framgå av vedlegg til årsoppgjøret når dette legges fram i februar 2022

64/21 Budsjett 2022

Behandlet av	Møtedato	Saknr
1 BKF - Bergen kirkelige fellesråd	08.12.2021	64/21

Kirkevergens forslag til vedtak

Bergen kirkelige fellesråd vedtar driftsbudsjett for 2022, med en total utgiftsramme på 243,7 millioner kroner. Kirkevergen gis fullmakt til å omdisponere budsjettet innenfor hovedpostene pr virksomhetsområde slik det er presentert i fremlagt budsjettoppstilling.

Bergen kirkelige fellesråd vedtar investeringsbudsjettet for 2022, med en total utgiftsramme på 123,8 millioner kroner. Kirkevergen gis fullmakt til å omdisponere budsjettet innenfor hovedpostene Gravplass, Middelalderkirker, Rehabilitering kirkebygg, Nyinvesteringer kirke og Kirkelig virksomhet og administrasjon.

Bergen kirkelige fellesråd vedtar budsjettet under forutsetning av at Bystyret vedtar budsjettet slik dette er fremlagt i Byrådets budsjettinnstilling.

Møtebehandling i BKF - Bergen kirkelige fellesråd 08.12.21:

BKF - Bergen kirkelige fellesråds vedtak

Bergen kirkelige fellesråd vedtar driftsbudsjett for 2022, med en total utgiftsramme på 243,7 millioner kroner. Kirkevergen gis fullmakt til å omdisponere budsjettet innenfor hovedpostene pr virksomhetsområde slik det er presentert i fremlagt budsjettoppstilling.

Bergen kirkelige fellesråd vedtar investeringsbudsjettet for 2022, med en total utgiftsramme på 123,8 millioner kroner. Kirkevergen gis fullmakt til å omdisponere budsjettet innenfor hovedpostene Gravplass, Middelalderkirker, Rehabilitering kirkebygg, Nyinvesteringer kirke og Kirkelig virksomhet og administrasjon.

Bergen kirkelige fellesråd vedtar budsjettet under forutsetning av at Bystyret vedtar budsjettet slik dette er fremlagt i Byrådets budsjettinnstilling.

65/21 Forvaltningsrevisjon - Økonomiarbeid i menighetene

Behandlet av	Møtedato	Saknr
1 BKF - Bergen kirkelige fellesråd	08.12.2021	65/21

Kontrollutvalgets forslag til vedtak

På bakgrunn av forvaltningsrevisjonsrapport innen økonomiarbeid i menighetene i nytt økonomisystem, ber fellesrådet kirkevergen:

1. Sikre at ansvarslinjene mellom økonomiavdelingen og regnskapsfører er tydelig for alle
2. Sikre at ansvarslinjene mellom administrasjonslederne og regnskapsfører er tydelig for alle
3. Tydeliggjøre hvilken rolle økonomiavdelingen skal ha overfor administrasjonslederne
4. Sikre at BKF sin pågående prosess med utarbeidelse av utfyllende rutiner og maler for økonomiarbeidet i menighetene ferdigstilles, og at dette omfatter arbeidsoppgaver knyttet til budsjettprosessen
5. Sikre at BKF sitt pågående arbeid med å utarbeide opplæringsplaner for administrasjonslederne gjennomføres som forutsatt, og at dette inkluderer tilstrekkelig opplæring av administrasjonslederne i nytt økonomisystem

6. Å lage en prioritert handlingsplan til kontrollutvalget innen 01.03.2022 som viser hvilke tiltak som skal settes i verk for å følge opp anbefalingene i rapporten, når tiltakene skal settes i verk og hvem som skal ha ansvaret for iverksettingen.

Møtebehandling i BKF - Bergen kirkelige fellesråd 08.12.21:

BKF - Bergen kirkelige fellesråds vedtak

På bakgrunn av forvaltningsrevisjonsrapport innen økonomiarbeid i menighetene i nytt økonomisystem, ber fellesrådet kirkevergen:

1. Sikre at ansvarlinjene mellom økonomiavdelingen og regnskapsfører er tydelig for alle
2. Sikre at ansvarlinjene mellom administrasjonslederne og regnskapsfører er tydelig for alle
3. Tydeliggjøre hvilken rolle økonomiavdelingen skal ha overfor administrasjonslederne
4. Sikre at BKF sin pågående prosess med utarbeidelse av utfyllende rutiner og maler for økonomiarbeidet i menighetene ferdigstilles, og at dette omfatter arbeidsoppgaver knyttet til budsjettprosessen
5. Sikre at BKF sitt pågående arbeid med å utarbeide opplæringsplaner for administrasjonslederne gjennomføres som forutsatt, og at dette inkluderer tilstrekkelig opplæring av administrasjonslederne i nytt økonomisystem
6. Å lage en prioritert handlingsplan til kontrollutvalget innen 01.03.2022 som viser hvilke tiltak som skal settes i verk for å følge opp anbefalingene i rapporten, når tiltakene skal settes i verk og hvem som skal ha ansvaret for iverksettingen.

66/21 Tildeling av ressurser til frivillighetsprosjekt i menighet des 2022

Behandlet av	Møtedato	Saknr
1 BKF - Bergen kirkelige fellesråd	08.12.2021	66/21

Kirkevergens forslag til vedtak

Bergen kirkelige fellesråd vedtar tildeling av ressurser til frivillighetsprosjekt i menighetene slik det fremkommer i saken.

Møtebehandling i BKF - Bergen kirkelige fellesråd 08.12.21:**BKF - Bergen kirkelige fellesråds vedtak**

Bergen kirkelige fellesråd vedtar tildeling av ressurser til frivillighetsprosjekt i menighetene slik det fremkommer i saken.

67/21 Sædalen kirke - godkjenning

Behandlet av	Møtedato	Saknr
1 BKF - Bergen kirkelige fellesråd	08.12.2021	67/21

Kirkevergens forslag til vedtak

Bergen kirkelige fellesråd godkjenner planene for bygging av Sædalen kirke, inkludert valg av entreprenøren xxx, arkitektfirmaet xxx og landskapsarkitektfirmaet xxx.

Saken sendes videre til kirkerådet for godkjenning der.

En kopi sendes prosten og biskopen, slik at de gis mulighet for å gi uttalelse om planene.

Fellesrådet forutsetter at kirkevergen samarbeider nært med menighetens lokale byggekomite om det videre arbeidet med prosjektet. Dersom det skjer vesentlige endringer i planene, bes kirkevergen om å komme tilbake til fellesrådet for nye vedtak.

Møtebehandling i BKF - Bergen kirkelige fellesråd 08.12.21**BKF - Bergen kirkelige fellesråds vedtak**

Bergen kirkelige fellesråd godkjenner planene for bygging av Sædalen kirke, inkludert valg av entreprenøren PEAB-K. Nordang Entreprenør, arkitektfirmaene Hille Melbye Arkitekter, Koht Arkitekter og landskapsarkitektfirmaet TAG landskapsarkitekter.

Saken sendes videre til kirkerådet for godkjenning der.

En kopi sendes prosten i Fana og biskopen i Bjørgvin, slik at de gis mulighet for å gi uttalelse om planene.

Fellesrådet forutsetter at kirkevergen samarbeider nært med menighetens lokale byggekomite om det videre arbeidet med prosjektet. Dersom det skjer vesentlige endringer i planene, bes kirkevergen om å komme tilbake til fellesrådet for nye vedtak.

Fellesrådet ber om at kirkevergen legger inn gode miljøvalg i byggeprosjektet, og ber om at det settes av nødvendige midler til dette i reviderte budsjetter. Fellesrådet støtter også at det jobbes for å få til en kjeller under kirkebygget

68/21 Solheim gravplass - Rehabilitering av mur langs Fjøsangerveien

Behandlet av	Møtedato	Saknr
1 BKF - Bergen kirkelige fellesråd	08.12.2021	68/21

BKF - Arbeidsutvalg Bergen kirkelige fellesråd har behandlet saken i møte 22.11.2021 sak 69/21

1. Bergen kirkelige fellesråd tar prosjektskriv av 29.11.2021 for prosjektet SOLG2103 til orientering.
2. Bergen kirkelige fellesråd godkjenner vedlagte plan for endelig utforming av mur etter rehabilitering, planen for den endelige utformingen vedlegges saken til Statsforvalteren i Vestfold og Telemark for godkjenning.
3. Fellesrådet imøteser en videre rapportering på prosjektet til fellesrådet.

Møtebehandling i BKF - Bergen kirkelige fellesråd 08.12.21:

BKF - Bergen kirkelige fellesråds vedtak

1. Bergen kirkelige fellesråd tar prosjektskriv av 29.11.2021 for prosjektet SOLG2103 til orientering.
2. Bergen kirkelige fellesråd godkjenner vedlagte plan for endelig utforming av mur etter rehabilitering, planen for den endelige utformingen vedlegges saken til Statsforvalteren i Vestfold og Telemark for godkjenning.
3. Fellesrådet imøteser en videre rapportering på prosjektet til fellesrådet

69/21 Fyllingsdalen gravplass - utvidelse - rehabilitering av lagerplass - nytt driftsbygg

Behandlet av	Møtedato	Saknr
1 BKF - Bergen kirkelige fellesråd	08.12.2021	69/21

Kirkevergens forslag til vedtak

1. Den fremlagte plan for rehabilitert lagerplass og nytt driftsbygg på Fyllingsdalen gravplass, med en kostnadsramme på 9 400 000 kroner, godkjennes og oversendes Statsforvalteren i Vestfold og Telemark for endelig godkjenning.
2. Bygget tilrettelegges for universell utforming. Dersom det i byggesaksbehandlingen kreves heis for at bygget skal anses som universelt utformet, blir det installert heis

Møtebehandling i BKF - Bergen kirkelige fellesråd 08.12.21:

BKF - Bergen kirkelige fellesråds vedtak

1. Den fremlagte plan for rehabilitert lagerplass og nytt driftsbygg på Fyllingsdalen gravplass, med en kostnadsramme på 9 400 000 kroner, godkjennes og oversendes Statsforvalteren i Vestfold og Telemark for endelig godkjenning.
2. Bygget tilrettelegges for universell utforming. Dersom det i byggesaksbehandlingen kreves heis for at bygget skal anses som universelt utformet, blir det installert heis

70/21 Verdi- og måldokument 2022-2023

Behandlet av	Møtedato	Saknr
1 BKF - Bergen kirkelige fellesråd	08.12.2021	70/21

Kirkevergens forslag til vedtak

Bergen kirkelige fellesråd vedtar fremlagt verdi- og måldokument for 2022-2023

Møtebehandling i BKF - Bergen kirkelige fellesråd 08.12.21:**BKF - Bergen kirkelige fellesråds vedtak**

Bergen kirkelige fellesråd vedtar fremlagt verdi- og måldokument for 2022-2023

71/21 Valg av leder og nestleder til Fellesrådet

Behandlet av	Møtedato	Saknr
1 BKF - Bergen kirkelige fellesråd	08.12.2021	71/21

Valgkomiteens forslag til vedtak

Som leder av Bergen kirkelige fellesråd
velges Ragnar Gjengedal – Nygård menighet

Som nestleder av Bergen kirkelige fellesråd
velges Bjørn Nordstrand – Biskopshavn menighet

Valgene gjelder for ett år.

Møtebehandling i BKF - Bergen kirkelige fellesråd 08.12.21:

Det ble stemt på ett valg av gangen, begge ble enstemmig vedtatt

BKF - Bergen kirkelige fellesråds vedtak

Som leder av Bergen kirkelige fellesråd for 2022
velges Ragnar Gjengedal – Nygård menighet

Som nestleder av Bergen kirkelige fellesråd for 2022
velges Bjørn Nordstrand – Biskopshavn menighet

Valgene gjelder for ett år.

72/21 Statusrapporter og HMS-rapport 2021.12

Behandlet av	Møtedato	Saknr
1 BKF - Bergen kirkelige fellesråd	08.12.2021	72/21

Kirkevergens forslag til vedtak

Bergen kirkelige fellesråd tar statusrapportene og HMS-rapporten til orientering

Møtebehandling i BKF - Bergen kirkelige fellesråd 08.12.21:

BKF - Bergen kirkelige fellesråds vedtak

Bergen kirkelige fellesråd tar statusrapportene og HMS-rapporten til orientering

Orienteringssaker

73/21 Referat- og orienteringssaker

Behandlet av	Møtedato	Saknr
1 BKF - Bergen kirkelige fellesråd	08.12.2021	73/21

1. Protokoll fra møte i Arbeidsutvalget 22.11.21 - møte nr 06/21
2. Protokoll fra møte i Gravplassutvalget 11.11.21
3. Protokoll fra møte i Kontrollutvalget 19.10.21
4. Orientering ved Fellesrådets leder/kirkeverge
Kirkeverge Mette Svanes takket, på vegne av hele fellesrådet, leder Bjørg Sveinall Øgaard for stor innsats som leder i fellesrådet. Bjørg Sveinall Øgaard takket for samarbeidet, og informerte om at Birkeland menighetsråd skal velge ny fellesrådsrepresentant fra nyttår.

Kirkevergens forslag til vedtak

Sakene tas til orientering

Møtebehandling i BKF - Bergen kirkelige fellesråd 08.12.21:

BKF - Bergen kirkelige fellesråds vedtak

Sakene tas til orientering

**DEN NORSKE KIRKE**

BKF Økonomiavdelingen

SAKSFRAMLEGG

Saksbehandler	Klasse	Saksmappe	Gradering
Elin Træet	131	21/02154-22	Ugradert

Råd/utvalg	Saksnummer	Møtedato
BKF - Bergen kirkelige fellesråd	3/22	09.03.2022

BKF - Økonomirapport pr 31.12.2021**Vedlegg:**

Økonomirapport 31.12.21 FR

Saksframlegg

Vedlagt følger økonomirapport pr 31.12.2021.

Kirkevergens forslag til vedtak

Bergen kirkelige fellesråd tar økonomirapport pr 31.12.2021 til orientering.



ØKONOMIRAPPORT PR
31.12.2021 FOR
BERGEN KIRKELIGE
FELLESRÅD

Oppsummering

Drift

Bergen kirkelige fellesråd forvalter store verdier og har ansvar for å forvalte disse på en god måte. Administrasjonen legger i hvert møte i fellesrådet fram rapporter som viser utvikling i inntekter og utgifter. I tråd med forskrift om økonomiforvaltning for sokn i Den norske kirke skal det foreslås tiltak hvis det er nevneverdig avvik i forhold til opprinnelig eller regulert budsjett.

Nærmere ¾ av inntektene i driftsregnskapet kommer fra Bergen kommune.

Budsjetterte driftsutgifter fordeler seg med 53 % på Kirkelig virksomhet og administrasjon, 30 % på Gravplass og 17 % på kirkebygg. Avvik pr 31.12.21 kommenteres under det enkelte virksomhetsområde.

Totaloversikt drift

Regnskap pr. 31.12.2021	Totaloversikt				
	Regnskap 31.12.21	Revidert budsjett	Opprinnelig budsjett	forbruk % budsjett	Regnskap 31.12.20
1.1 Brukerbetaling, salg, avgifter og leieinntekter	-22 506 357	-20 480 000	-16 680 000	109,9 %	-21 898 275
1.2 Salg av driftsmidler	-	-	-		-
1.3 Refusjoner/overføring	-21 510 693	-21 450 738	-20 250 738	100,3 %	-19 452 920
1.4 Kalkulatoriske inntekter	-174 500	-175 000	-	99,7 %	-169 900
1.5 Tilskudd fra Staten/rDnK	-27 209 152	-26 801 400	-24 861 400	101,5 %	-25 404 937
1.6 Rammeoverføring/tilskudd fra egen kommune	-169 960 080	-174 128 002	-169 428 002	97,6 %	-165 936 479
1.7 Tilskudd fra fellesråd/menighetsråd	-466 439	-	-		-924 956
1.8 Andre tilskudd, gaver, innsamlede midler	-50 000	-	-		-118 893
Sum driftsinntekter	-241 877 221	-243 035 140	-231 220 140	99,5 %	-233 906 360
2.1 Lønn og Sosiale utgifter	109 094 163	108 659 662	110 139 662	100,4 %	101 337 179
2.2 Kjøp av varer og tjenester	111 900 428	109 272 627	109 682 627	102,4 %	113 121 182
2.3 Refusjoner/overføringer	8 972 167	9 489 738	9 489 738	94,5 %	8 853 039
2.4 Kalkulatoriske utgifter v/kommunal tj.yting	174 500	175 000	-	99,7 %	169 900
2.5 Tilskudd og gaver	6 982 651	6 480 600	5 353 600	107,7 %	7 871 603
Sum driftsutgifter	237 123 909	234 077 627	234 665 627	101,3 %	231 352 904
3.1 Renteinntekter og utbytte	-2 085 395	-1 700 000	-1 500 000	122,7 %	-2 577 850
Sum finansposter	-2 085 395	-1 700 000	-1 500 000	122,7 %	-2 577 850
Netto driftsresultat	-6 838 708	-10 657 513	1 945 487		-5 131 305
5.1 Bruk av udisponert fra tidligere år	-	-	-		-
5.2 Bruk av disposisjonsfond	-120 295	-149 997	-3 425 486	80,2 %	-69 125
5.3 Bruk av bundne fond	-71 173	-220 000	-		-129 727
5.5 Avsatt til disposisjonsfond	5 401 883	8 027 511	480 000	67,3 %	1 908 378
5.6 Avsatt til bunde fond	-	-	-		732 391
5.7 Overføring til investeringsregnskapet	1 628 293	3 000 000	1 000 000	54,3 %	2 689 388
Sum interne finansieringstransaksjoner	6 838 708	10 657 514	-1 945 486	64,2 %	5 131 305
Regnskapsmessig mer-/mindreforbruk	0	0	0		0

Etter avtale skal Bergen kommune justere sitt driftstilskudd i henhold til faktiske endringer i pensjons-, regulerings- og rentegarantipremie. For 2021 har BKF hatt en merkostnad i forhold til budsjett til reguleringspremie på kr 3.566.600, fordelt på hhv 3,3 millioner kroner på kirkelig virksomhet og administrasjon og 0,3 millioner kroner på gravplass.

Denne merkostnaden er foreløpig ikke kompensert av Bergen kommune. Kommunen har varslet at de ønsker at 8,3 millioner kroner av BKF sitt premiefond i Bergen kommunale pensjonskasse skal tilføres kommunen gjennom tilsvarende reduksjon av driftstilskuddet. Tallet framkommer som 75 % av ekstraordinær engangstilførsel (11,1 millioner kroner) til premiefondet som følge av ny pensjonsreform. Kirkevergen har gjennom høsten vært i dialog med byrådsavdeling for kultur, mangfold og likestilling om tema pensjon, og dette vil også være tema på neste samarbeidsmøte 8. mars. Bystyret fatter endelig vedtak i saken 23. februar.

Korreksjon av revidert budsjett 2021 (desember):

Revidert budsjett 2021 (oktober og desember) ble behandlet av fellesrådet i sak 55/21 og 63/21. I tabellen over budsjettendringer er «Økt bruk av premiefond» korrekt oppgitt til kroner 6.300.000 (Fakturert regulerings-premie 2021 – allerede budsjettet bruk på kr 2.000.000)

Økt bruk av premiefond	-6 300 000	-6 300 000		Forslag om at årets regulerings- og rentegarantipremie dekkes fra premiefond
------------------------	------------	------------	--	--

I selve budsjettoppstillingen er dessverre hele beløpet på kr 8.300.000 feilaktig lagt inn. Resultatet er at lønn og sosiale utgifter er presentert 2 millioner kroner for lave og budsjettet overføring til fond tilvarende 2 millioner kroner for høyt. Feilen er korrigeret i reviderte budsjettall som ligger i denne rapporten, i årsregnskapet og i tallene som er lest inn i regnskapssystemet.

Investering

BKF får rammefinansiering av Bergen kommune på områdene Kirkebygg, Middelalderkirker og Gravplass. I tillegg har vi siden 2016 fått ca 10 millioner kroner pr år, først til ny kirke i Sædalen, så til ny kirke på Haukås, og fra 2022 er dette foreslått videreført til rehabilitering av Johanneskirken.

Investeringsbudsjettene er vedtatt på rammenivå, med fullmakt til kirkevergen til omdisponering innenfor de respektive rammene.

Totaloversikt investering

Investeringsregnskap 2021	Regnskap 31.12.2021	Revidert budsjett 2021	Budsjett 31.12.2021	Regnskap 31.12.2020
Investeringer i anleggsmidler	81 819 812	83 341 000	107 220 000	103 256 857
Moms generell komp. ordn. inv.	19 630 233	20 000 000	0	25 181 828
Dekning av tidl. års udekket				4 000 000
Avsetninger	30 680 618	31 850 000	15 000 000	22 554 616
ÅRETS FINANSIERINGSBEHOV	132 130 663	135 191 000	122 220 000	154 993 301
Finansiert slik:				
Inntekter fra salg av driftsmidler/fast eiend.	-653 223	-650 000	0	-88 976
Refusjoner	-19 630 233	-20 000 000	0	-25 031 828
Tilskudd til investeringer	-94 364 497	-98 641 000	-92 200 000	-86 609 400
Sum ekstern finansiering	-114 647 953	-119 291 000	-92 200 000	-111 730 204
Overført fra driftsregnskapet	-1 628 293	-3 000 000	-1 000 000	-2 689 388
Bruk av avsetninger	-15 854 417	-12 900 000	-29 020 000	-40 573 708
Bruk av tidligere års udisponert	-17 482 710	-15 900 000	-30 020 000	-43 263 096
SUM FINANSIERING	-132 130 663	-135 191 000	-122 220 000	-154 993 301
Udekket/udisponert	0	0	0	0

Kirkelig virksomhet og administrasjon

Drift

Regnskap pr. 31.12.2021	Kirkelig virksomhet og administrasjon				
	Regnskap 31.12.21	Revidert budsjett	Opprinnelig budsjett	forbruk % budsjett	Regnskap 31.12.20
1.1 Brukerbetaling, salg, avgifter og leieinntekter	-602 915	-600 000	-600 000	100,5 %	-505 528
1.2 Salg av driftsmidler					
1.3 Refusjoner/overføring	-19 657 061	-20 014 738	-19 084 738	98,2 %	-17 675 848
1.4 Kalkulatoriske inntekter	-46 384	-46 500		99,8 %	-45 162
1.5 Tilskudd fra Staten/rDnK	-26 669 518	-26 640 000	-24 700 000	100,1 %	-24 196 436
1.6 Rammeoverføring/tilskudd fra egen kommune	-75 502 325	-79 509 316	-74 809 316	95,0 %	-73 928 907
1.7 Tilskudd fra fellesråd/menighetsråd	-466 439				-924 956
1.8 Andre tilskudd, gaver, innsamlede midler	-	-	-		-1 055
Sum driftsinntekter	-122 944 642	-126 810 554	-119 194 054	97,0 %	-117 277 892
2.1 Lønn og Sosiale utgifter	98 774 572	98 189 214	99 669 214	100,6 %	92 358 578
2.2 Kjøp av varer og tjenester	18 239 040	19 070 727	17 900 727	95,6 %	18 614 967
2.3 Refusjoner/overføringer	7 932	716 000	716 000	1,1 %	45
2.4 Kalkulatoriske utgifter v/kommunal tj.yting	46 384	46 500		99,8 %	45 162
2.5 Tilskudd og gaver	6 947 651	6 480 600	5 353 600	107,2 %	7 591 603
Sum driftsutgifter	124 015 579	124 503 041	123 639 541	99,6 %	118 610 354
3.1 Renteinntekter og utbytte	-2 084 414	-1 700 000	-1 500 000	122,6 %	-2 586 659
Sum finansposter	-2 084 414	-1 700 000	-1 500 000	122,6 %	-2 586 659
Netto driftsresultat	-1 013 477	-4 007 513	2 945 487	25,3 %	-1 254 197
5.1 Bruk av udisponert fra tidligere år					
5.2 Bruk av disposisjonsfond	-	3	-3 425 486		-
5.3 Bruk av bundne fond	-71 173	-220 000	-	32,4 %	-129 727
5.5 Avsatt til disposisjonsfond	1 084 650	4 227 511	480 000	25,7 %	651 533
5.6 Avsatt til bunde fond	-				732 391
5.7 Overføring til investeringsregnskapet	-	-	-		-
Sum interne finansieringstransaksjoner	1 013 477	4 007 514	-2 945 486	25,3 %	1 254 197
Regnskapsmessig mer-/mindreforbruk	0	1	1		0

1.6 Rammeoverføringer/tilskudd fra egen kommune

4 millioner kroner lavere enn revidert budsjett. Hele den forventede kompensasjonen fra Bergen kommune vedrørende reguleringspremie på 3,6 millioner kroner er lagt på Kirkelig virksomhet og administrasjon i revidert budsjett. Forklarer i hovedsak avviket på denne posten.

5.5 Avsatt til disposisjonsfond er redusert tilsvarende.

1.7 Tilskudd fra fellesråd/menighetsråd

Ikke budsjettert inntekt på kroner 466.439 er en intern ompostering med tilsvarende utgift under post 2.5.

2.5 Tilskudd og gaver

Ikke budsjettert utgift på kroner 466.439 er en intern ompostering med tilsvarende inntekt under post 1.7. Tilsvarende hele differansen mellom revidert budsjett og bokført pr 31.12.21.

2.2 Kjøp av varer og tjenester

Kjøp av nye PC'er i 2021 er budsjettert i driftsregnskapet. Siden dette er driftsmidler med en antatt levetid over 3 år, er anskaffelsen på kr 713.560 bokført i investeringsregnskapet. Siden det er tilgjengelige inntekter i investeringsregnskapet til å finansiere dette foretar vi ingen overføring av midler fra drift til investeringer. Budsjettede PC-investeringer i 2022 foreslås isteden dekket fra disposisjonsfond (tas inn i revidert budsjett 2022).

Kirkelig virksomhet og administrasjon	Regnskap 31.12	Revidert Budsjett	Ubenyttet tidligere år	% forbruk	Budsjett
IKT1901 IKT infrastruktur alle lokasjoner	1 183 826	500 000	943 522		500 000
Sum	1 183 826	500 000	943 522		500 000

Ref. kommentar under driftsregnskap – budsjettede fiberinstallasjoner til 8 nye lokasjoner er utgiftsført med kr 470.266 mot budsjettert kr 500.000.

Kirkebygg

Drift

Regnskap pr. 31.12.2021	Kirkebygg				
	Regnskap 31.12.21	Revidert budsjett	Opprinnelig budsjett	forbruk % budsjett	Regnskap 31.12.20
1.1 Brukerbetaling, salg, avgifter og leieinntekter	-443 668	-260 000	-160 000	170,6 %	-255 300
1.2 Salg av driftsmidler					
1.3 Refusjoner/overføring	-966 332	-620 000	-350 000	155,9 %	-1 009 615
1.4 Kalkulatoriske inntekter	-64 058	-64 250		99,7 %	-62 369
1.5 Tilskudd fra Staten/rDnK	-295 034	-	-		-1 047 101
1.6 Rammeoverføring/tilskudd fra egen kommune	-41 224 687	-41 224 686	-41 224 686	100,0 %	-40 636 432
1.7 Tilskudd fra fellesråd/menighetsråd	-	-	-		-
1.8 Andre tilskudd, gaver, innsamlede midler	-50 000	-	-		-100 879
Sum driftsinntekter	-43 043 780	-42 168 936	-41 734 686	102,1 %	-43 111 696
2.1 Lønn og Sosiale utgifter	1 966 547	1 902 004	1 902 004	103,4 %	1 604 536
2.2 Kjøp av varer og tjenester	39 377 254	37 252 682	38 832 682	105,7 %	38 800 271
2.3 Refusjoner/overføringer	-8 422	-	-		21 918
2.4 Kalkulatoriske utgifter v/kommunal tj.yting	64 058	64 250		99,7 %	62 369
2.5 Tilskudd og gaver	35 000	-	-		-
Sum driftsutgifter	41 434 437	39 218 936	40 734 686	105,6 %	40 489 094
3.1 Renteinntekter og utbytte	1 345	0	0		2 339
Sum finansposter	1 345	0	0		2 339
Netto driftsresultat	-1 607 998	-2 950 000	-1 000 000	54,5 %	-2 620 263
5.1 Bruk av udisponert fra tidligere år					
5.2 Bruk av disposisjonsfond	-120 295	-150 000	-	80,2 %	-69 125
5.3 Bruk av bundne fond	-	-	-		-
5.5 Avsatt til disposisjonsfond	100 000	100 000	-	100,0 %	-
5.6 Avsatt til bunde fond	-	-	-		-
5.7 Overføring til investeringsregnskapet	1 628 293	3 000 000	1 000 000	54,3 %	2 689 388
Sum interne finansieringstransaksjoner	1 607 998	2 950 000	1 000 000	54,5 %	2 620 263
Regnskapsmessig mer-/mindreforbruk	0	0	0		0

Den store utfordringen i driftsregnskapet er strømrøgningen. Strømforbruket omtales i egen sak. Totalt i løpet av året ble energikostnaden for kirkebygg 3,1 mil. kroner dyrere enn i 2020, 1,8 mil. kroner dyrere enn budsjett. Dette har gjort at overføringen fra drift til investering har blitt mindre enn planlagt, en medvirkende årsak til at investeringsregnskapet går i minus.

Driftsregnskapet forøvrig viser ingen store overraskelser.

Investering

Middelalderkirker

MIDDELALDERKIRKER					
	Regnskap 31.12	Revidert Budsjett	Fondsavsetning pr 31.12.20	Forbruk hittil i år i % av budsjett	Opprinnelig Budsjett
Inntekter					
Investeringsmidler - middelalderkirker (fra kommunen)		18 600 000	-6 613 958		18 600 000
Investeringsmidler - middelalderkirker (fra staten)		5 581 000			1 000 000
For mye brukt i 2020		-6 600 000			-5 200 000
Rentekompensasjon		400 000			400 000
Sum inntekter		17 981 000	-6 613 958		14 800 000
Utgifter	Regnskap 31.12	Revidert Budsjett	Ubenyttet tidligere år	% forbruk	Opprinnelig Budsjett
Domkirken/Korskirken rehabilitering		16 331 000			14 600 000
DOMKIRKEN	14 050 533				
KORSKIRKEN	6 307 973				
Mariakirken - diverse rehabilitering (MARK1902)	24 400	50 000			
Fana - drenering og rehabilitering (FANK1501, FANK2101)	442 478	1 600 000			200 000
Sum utgifter	20 825 383	17 981 000		115,8 %	14 800 000

For middelalderkirkene var det planlagt et merforbruk som skal tas inn igjen i 2022. I tillegg har vi gjennomført noen prosjekter der Riksantikvaren gir støtte, men rapportene sendes inn i 2022, og støtten betales ut etter det (totalt 3,6 mil. kroner).

Nye kirker

NYE KIRKER					
	Regnskap 31.12	Revidert Budsjett	Fondsavsetning pr 31.12.20	Forbruk hittil i år i % av budsjett	Opprinnelig Budsjett
Inntekter					
Haukås nærkirke		10 500 000			10 500 000
Investeringsmidler - nye kirker		11 700 000			11 700 000
Sum inntekter		22 200 000	94 345 577		22 200 000
Utgifter	Regnskap 31.12	Revidert Budsjett	Ubenyttet tidligere år	% forbruk	Opprinnelig Budsjett
SÆDK1501 Sædalen kirke, nytt kirkebygg	2 703 175	2 500 000	51 800 683	108,1 %	2 000 000
Haukås nærkirke	286 100	200 000	10 078 190	143,1 %	200 000
Birkeland kirke, utvidelse (BIRA1430, BIRK2101)	226 985	500 000	31 216 704	45,4 %	5 000 000
Loddefjord kirke - utvidelse (LODK2001)	88 725	100 000		88,7 %	
Orgelprosjekt			1 250 000		
Sum utgifter	3 304 985	3 300 000	94 345 577	100,2 %	7 200 000
Overføres til investeringsfond - Sædalen		2 500 000			3 000 000
Overføres til investeringsfond nye kirker (Birkeland)		4 400 000			
Overføres til investeringsfond - Haukås	10 476 000	12 000 000			12 000 000
SUM	13 780 985	22 200 000		62,1 %	22 200 000

Rehabilitering kirkebygg

REHABILITERING KIRKEBYGG (IKKE MIDDELALDERKIRKER)					
Inntekter	Regnskap 31.12	Revidert Budsjet	Fondsavsetning pr 31.12.20	% forbruk	Opprinnelig Budsjet
Investeringsmidler - kirker		11 700 000	6 040 200		11 700 000
Statstilskudd Nykirken		960 000			
Enova-tilskudd SD-anlegg		340 000			
Tilskudd fra Fyllingsdalen menighet		310 000			
Tilskudd fra leietaker i Sveitservilla		250 000			
Fyllingsdalen tak (overført fra 2020)		7 000 000	5 104 417		7 000 000
Johanneskirken (overført fra 2020)		4 500 000			4 500 000
Søreide kirke (overført fra 2020)		400 000			400 000
Fyllingsdalen ventilasjon (overført fra 2020)		1 200 000			1 200 000
Rentekompensasjon		400 000			400 000
Overført fra driftsregnskapet		2 000 000			1 000 000
Sum inntekter		29 060 000	11 144 617		26 200 000
Utgifter	Regnskap 31.12	Revidert Budsjet	Ubenyttet tidligere år	% forbruk	Opprinnelig Budsjet
Rehabilitering kirker		24 600 000	10 344 417		22 000 000
Fyllingsdalen kirke - rehabilitering tak (FYLK1601, FYLK1602, FYLK1701, FYLK2001, FYLK2002)	13 037 729	12 200 000	5 104 417	106,9 %	7 000 000
Johanneskirken rehabilitering (JOHK1701)	1 921 894	2 500 000	4 840 000	76,9 %	7 500 000
Salhus kirke - rehabilitering tak (SALK2101)	126 358	250 000		50,5 %	250 000
St. Markus kirke, ny drenering (STMK1901)	10 604	-			200 000
Søreide kirke - utvendig rehabilitering (SØRK1701)	621 190	650 000	400 000	95,6 %	650 000
Fridalen kirke - rehabilitering iht pålegg og prekære behov (FRIK1901, FRIK1902)	1 989 079	1 400 000		142,1 %	1 400 000
Slettebakkken kirke - oppretting mot vanninnsig (SLEK2001)	494 763	500 000		99,0 %	500 000
Arna kirke - nytt takk utvendig, ENØK		-			200 000
Ytre Arna kirke - prosjektering toalettbygg, rehabilitering eller nybygg (YTAK2021)	70 450	-			200 000
Kirkedører - rehabilitering og vedlikehold (KDØR1701)	514 381	500 000		102,9 %	500 000
Laksevåg kirke - rehabilitering av renner og nedløp (LAKK2001)	222 476	500 000		44,5 %	500 000
Nykirken - rehabilitering før 400-års jubileum (NYKK1701, NYKK2101)	6 930 346	5 000 000		138,6 %	2 000 000
Biskopshavn kirke - nytt tak, nye vindu, fuktsikring (BISK2101, BISK2601)	153 888	600 000		25,6 %	600 000
Utskifting av brannfarlige elskap		-			500 000
Storetveit kirke - utvendig rehabilitering av vegger (STOK2001)	7 789	-			
Sveitservilla - nytt tak (SVVK2001)	521 417	500 000		104,3 %	
Ventilasjonsanlegg rehabilitering/oppgradering (inkludert i Fyllingsdalen kirke, rehab)		-	1 200 000		1 200 000
ENØK-tiltak diverse kirker (ENØK1501)	1 068 312	1 500 000		71,2 %	1 500 000
Universell utforming div. kirker (SANK1703, ÅSAK1901, SALK2102)	2 448 935	2 400 000		102,0 %	1 500 000
Reserve		560 000	-399 800		
Sum	30 139 611	29 060 000	11 144 617	103,7 %	26 200 000

Når det gjelder rehabilitering av andre kirkebygg, har vi hatt et merforbruk på **Fyllingsdalen**, omtalt tidligere (merforbruk 0,8 mil).

Rehabiliteringsprosjektet i **Fridalen** har et merforbruk på nærmere 0,6 mil. Viktigste årsak til dette er at vi fant lekkasjer i noen flate tak som måtte rehabiliteres, i tillegg til at noen flere vindu enn opprinnelig planlagt måtte skiftes ut.

Nykirken har hatt et merforbruk på 1,9 mil. kroner. Dette skyldes flere faktorer. Gjennomføringen av to prosjekter med støtte fra staten ble noe dyrere enn planlagt, blant annet på grunn av streng kulde vinteren 2021, slik at arbeidet måtte stanses, mens stillasleien fortsatte å løpe. I tillegg ble nødvendig oppgradering av varmeanlegg dyrere enn planlagt.

Et Enova-prosjekt ble fullført og rapportert i desember 2021. Enova holder på å behandle rapportene, men utbetalingen vil skje i 2022.

Rentekompensasjonen, som hvert år overføres til investering, ble redusert fra 1,0 til 0,3 mil. grunnet lavt rentenivå.

Merforbruket på investering i 2021 (nærmere 4 mil. kroner) vil måtte tas inn gjennom mindreforbruk i 2022/2023.

Gravplass

Drift

Regnskap pr. 31.12.2021	Gravplass				
	Regnskap 31.12.21	Revidert budsjett	Opprinnelig budsjett	forbruk % budsjett	Regnskap 31.12.20
1.1 Brukerbetaling, salg, avgifter og leieinntekter	-21 459 774	-19 620 000	-15 920 000	109,4 %	-21 137 446
1.2 Salg av driftsmidler					
1.3 Refusjoner/overføring	-887 300	-816 000	-816 000	108,7 %	-767 457
1.4 Kalkulatoriske inntekter	-64 058	-64 250		99,7 %	-62 369
1.5 Tilskudd fra Staten/rDnK	-244 600	-161 400	-161 400	151,5 %	-161 400
1.6 Rammeoverføring/tilskudd fra egen kommune	-53 233 068	-53 394 000	-53 394 000	99,7 %	-51 371 140
1.7 Tilskudd fra fellesråd/menighetsråd	-				-
1.8 Andre tilskudd, gaver, innsamlede midler	-	-	-		-16 959
Sum driftsinntekter	-75 888 800	-74 055 650	-70 291 400	102,5 %	-73 516 771
2.1 Lønn og Sosiale utgifter	8 353 045	8 568 444	8 568 444	97,5 %	7 374 065
2.2 Kjøp av varer og tjenester	54 284 134	52 949 218	52 949 218	102,5 %	55 705 945
2.3 Refusjoner/overføringer	8 972 657	8 773 738	8 773 738	102,3 %	8 831 076
2.4 Kalkulatoriske utgifter v/kommunal tj.yting	64 058	64 250		99,7 %	62 369
2.5 Tilskudd og gaver	-	-	-		280 000
Sum driftsutgifter	71 673 893	70 355 650	70 291 400	101,9 %	72 253 455
3.1 Renteinntekter og utbytte	-2 326	-	-		6 471
Sum finansposter	-2 326	0	0		6 471
Netto driftsresultat	-4 217 233	-3 700 000	0	114,0 %	-1 256 845
5.1 Bruk av udisponert fra tidligere år					
5.2 Bruk av disposisjonsfond	-	-	-		-
5.3 Bruk av bundne fond	-	-	-		-
5.5 Avsatt til disposisjonsfond	4 217 233	3 700 000	-	114,0 %	1 256 845
5.6 Avsatt til bundne fond	-				-
5.7 Overføring til investeringsregnskapet	-	-			-
Sum interne finansieringstransaksjoner	4 217 233	3 700 000	0	114,0 %	1 256 845
Regnskapsmessig mer-/mindreforbruk	0	0	0		0

Situasjonen er som beskrevet tidligere, med økte inntekter på brukerbetaling som skyldes flere kremasjoner, og økte inntekter på festeavgifter da mange ønsker å beholde gravene utover frigravsperioden. Forbruk på akutt vedlikehold tilknyttet både anlegg og bygg er høyt, men på bygg er det betydelig lavere enn i 2020 og det er viktig at feil rettes straks. Mye av kostnadene på anlegg gjelder vann og avløp og vi vil derfor justere budsjettet for 2022.

Gjennom året har det vært høyt forbruk på gravferdstjenester og planlagt vedlikehold på anlegg og bygg. Vi valgte å fortsette med de viktigste av de planlagte oppgaver som tilstandsanalyser, forberedelser til GIS prosjekt og tømming av sandfangskummer, etablering av kildesortering av EE-avfall og gjennomgang av

utstyr til tinstestrøm. Mindre viktige tiltak ble utsatt til 2022. Tilstandsanalysene avdekker svært store mangler og noen må en ta fatt i straks.

Investering

GRAVPLASSER, KAPELL OG KREMATORIUM					
Inntekter	Regnskap 31.12	Revidert Budsjett	Fondsavsetning pr 31.12.20	% forbruk	Opprinnelig Budsjett
Investeringsmidler - gravplasser, kapell og krematorium		37 900 000	22 298 593		37 900 000
Solheim kapell og mur (overført fra 2020)		-			3 200 000
Navnet minnelund (overført fra 2020)		2 750 000			2 750 000
Rehabilitering gravplass (overført fra 2020)		850 000			12 560 000
Bevaringsplan (overført fra 2020)		-			1 000 000
Port (overført fra 2020)		-			210 000
Antveit gravplass inkl NML		1 400 000	2 907 689		1 400 000
Investeringsmidler - fond til forskjønnelse			326 742		
Sum inntekter		42 900 000	25 533 024		59 020 000

Utgifter	Regnskap 31.12	Revidert Budsjett	Ubenyttet tidligere år	% forbruk	Opprinnelig Budsjett
Bygg og krematorium		4 700 000			18 700 000
Solheim kapell og mur - rehabilitering (SOLC1902, SOLC2101)	670 125	700 000		95,7 %	13 200 000
Møllendal krematorium, samt BKF's bårerom (MØLC1802, MØLC2001)	308 481	1 000 000		30,8 %	500 000
Rehabilitering driftsbygninger (MØLG2002, MØLG2102, SOLG2102, ØVSG2101)	2 702 435	3 000 000		90,1 %	5 000 000
Anlegg		26 800 000			39 920 000
Nyanlegg og utvidelser					
Antveit gravplass inkl NML (ANTG1701, ANTG1901)	5 704 831	5 600 000		101,9 %	5 000 000
Fyllingsdalen gravplass (FYL2002, FYLG2101)	1 698 913	1 600 000		106,2 %	5 000 000
Kalkyle og forprosjekt gravplass	160 800	200 000		80,4 %	1 000 000
<i>Tennebekk gravplass - reguleringsarbeid (TENG1218)</i>	160 800				
Navnet minnelund	5 497 804	5 500 000		100,0 %	10 850 000
<i>Antveit navnet minnelund (ANTG2001)</i>	3 000 900				
<i>Møllendal inkl anonym minnelund (MØLG1905)</i>	711 700				
<i>Fana kirkegård - ny navnet minnelund (FANG2101)</i>	102 989				
<i>Fyllingsdalen gravplass - nytt minnesmerke (FYL2001)</i>	1 663 614				
<i>Åsane navnet minnelund - nytt minnesmerke (ÅSAG2001)</i>	18 600				
Rehabilitering gravplass	9 384 143	13 500 000		69,5 %	15 860 000
<i>Fana kirkegård - rehabilitering (FANG1901, FANG1902)</i>	586 116				
<i>Gravdalspollen - vannpost m/infrastruktur (GRAG2101)</i>	667 706				
<i>Nygård kirkegård - inngangsparti (NYGG1901)</i>	812 257				
<i>Mjeldheim - rehabilitering gravfelt (MJEG1901)</i>	2 499 056				
<i>Loddefjord gravplass - masseutskiftning (LODG1902)</i>	255 519				
<i>Loddefjord gravplass - støyskjerm (LODG1901)</i>	343 367				
<i>Møllendal - rehabilitering gjerde (MØLG2001)</i>	1 438 491				
<i>Møllendal - rehabilitering (MØLG1903, MØLG2101)</i>	1 116 693				
<i>Solheim gravplass - mur, trapp og gangvei (SOLG2101, SOLG2103)</i>	682 450				
<i>Vannmålere alle gravplasser (GRAV1902)</i>	253 618				
<i>Øvsttun gravplass - restaurering mur (ØVSG2102)</i>	480 245				
<i>Øvsttun gravplass - utbedring garasjer (ØVSG2104)</i>	248 626				
Andre tiltak					
Port (minst en pr år) (GRAV2002)	210 400	400 000		52,6 %	610 000
Universell utforming	-				400 000
Utrede kunst- og designprogram					200 000
Bevaringsplan					1 000 000
Sum utgifter inneværende års prosjekter	26 337 932	31 500 000		83,6 %	58 620 000
Overføres til investeringsfond - Kunst og design		400 000			400 000
Overføres til investeringsfond - Solheim	11 000 000	11 000 000			-
SUM	37 337 932	42 900 000		87,0 %	59 020 000

Det viktigste prosjektet i 2021 var Antveit gravplass med navnet minnelund, i tillegg til nytt minnesmerke på navnet minnelund på Fyllingsdalen gravplass. Videre er rehabilitering av gravfelt på Mjeldheim gravplass viktig for å gi verdige gravferder og hms for de ansatte. Den rehabiliterte vannposten på Gravidalspollen gravplass var et viktig pilotprosjekt og har stor betydning for brukerne av gravplassen. Den gamle muren på Øvsttun gravplass ble også utbedret og bidrar positivt til hvordan gravplassen fremstår for besøkende.

Bygg og krematorium på Møllendal ligger fortsatt i prosjekteringsfase, men det er gjort flere tiltak på mindre driftsbygg i påvente av at driftsbygget på Møllendal blir ferdig utredet. Det er avholdt forhåndskonferanser og gjennomført prosjektering på muren langs Fjøsangerveien, driftsbygget på Møllendal og utvidelse av Fyllingsdalen gravplass. Lekkasjene på Møllendal krematorium har vært utredet og en arbeider med en løsning.

Det er fortsatt behov for å få mer gjort enn det som blir utført, derav fondsavsetninger, men det har vært en god utvikling av aktivitetsnivået i vinter og vi har grunn til å tro at det skal fortsette slik.

I løpet av året er det tydelig at en nå er kommet fra en situasjon der en kunne risikere å mangle graver, til å kunne sikre anleggene for brukere og ansatte samt å bedre kunne sikre kulturminneverdiene på gravplassene. Det er en kjærkommen utvikling.



DEN NORSKE KIRKE

BKF Økonomiavdelingen

SAKSFRAMLEGG

Saksbehandler	Klasse	Saksmappe	Gradering
Mette Rogstad Heimli	133	21/11061-3	Ugradert

Råd/utvalg	Saksnummer	Møtedato
BKF - Bergen kirkelige fellesråd	4/22	09.03.2022

Årsregnskap 2021

Vedlegg:

Årsregnskap og noter 2021 - til FR
Økonomisk årsmelding 2021 - til FR

Saksframlegg

Vedlagt følger årsregnskap for Bergen kirkelige fellesråd for 2021 bestående av investeringsregnskap, driftsregnskap, balanse og noter, samt økonomisk årsberetning. Økonomisk årsberetning vil senere bli en del av BKF sin totale årsmelding, men må foreligge i forbindelse med fastsetting av regnskapet for at revisor skal kunne avgjøre sin beretning.

Vedlagt årsregnskapet følger også en detaljert oversikt over bokførte disposisjoner til og fra disposisjons- og investeringsfond. Disponeringene er gjort i henhold til fullmakt fra fellesrådet (ref BKF-sak 63/21).

Tre vesentlige forhold nevnes særskilt:

1. Tilskudd fra Bergen kommune og krav om at Bergen kommune skal ha andel av BKF sitt premiefond i Bergen kommunale pensjonskasse
Se økonomisk årsberetning og note 2 og 4
Driftsregnskapet «mangler» derfor inntekter på 3,6 millioner kroner i forhold til revidert budsjett. Budsjettet overføring til disposisjonsfond er redusert tilsvarende.
2. Utgifter til strøm er i 2021 4 millioner kroner høyere enn i 2020, og totalt 2,6 millioner kroner høyere enn budsjettet. Dette er dekket inn gjennom lavere utgifter til planlagt vedlikehold og overføring til investeringsregnskapet.
3. Verdi aksjer i Akasia AS
Aksjeposten er foreslått nedskrevet fra 67 millioner kroner til 20 millioner kroner – se note 7

Revisjon av årsregnskapet pågår. Vi har så langt ikke mottatt indikasjoner på vesentlige feil og mangler. Revisor deltar i møte med kontrollkomiteen 8. mars, og i fellesrådsmøtet 9. mars og vil oppsummere sitt arbeid da.

Investeringsregnskap

(tall i parentes gjelder 2020)

Det er investert totalt 101,5 (128,4) millioner kroner (inkl mva) i anleggsmidler, hvorav 32,8 (62,1) til gravplasser og 67,1 (66,6) millioner kroner til kirkebygg og 1,5 millioner kroner til kirkelig virksomhet og administrasjon.

Når investeringene på gravplassområdet er redusert fra 2020 til 2021 til tross for økte rammebevilgninger har dette to hovedforklaringer; hovedtyngden av arbeidene på Antveit gravplass ble i gjennomført i 2020. I tillegg er det i 2021 satt av 11 millioner kroner til fremtidige investeringer til rehabilitering av muren på Solheim gravplass.

Rehabilitering middelalderkirker og rehabilitering øvrige kirkebygg har pr nyttår brukt mer enn investeringsrammene til formålene tillater. Dette er avklart med fellesrådet og løses ved tilsvarende reduserte investeringer i årene som kommer.

I revidert budsjett for 2021 er tilskudd fra Riksantikvar og Enova budsjettert til 6,9 millioner kroner. 2,9 millioner ble utbetalt i 2021, de resterende tilskuddene kommer i 2022.

For flere detaljer om investeringsregnskapet – se økonomisk årsmelding.

Driftsregnskap

Driftsregnskapet viser et netto driftsresultat (mindreforbruk) på 6,8 millioner kroner (2,6 % av totale inntekter). Etter overføring av 1,6 millioner kroner til investeringsregnskapet er totalt 5,4 millioner kroner overført til disposisjonsfond (1,1 millioner kroner til kirkelig virksomhet og administrasjon, 0,1 millioner kroner til kirkebygg og 4,2 millioner til gravplass. Det er inntektsført kr 71.173 fra bundet fond for trosopplæring og kr 120.295 fra disposisjonsfond knyttet til Sandvikskirken.

	Kirkelig virksomhet og administrasjon		Kirke		Gravplass		Totalt	
	Regnskap	Revidert budsjett	Regnskap	Revidert budsjett	Regnskap	Revidert budsjett	Regnskap	Revidert budsjett
Netto driftsresultat	-1 013 477	-4 007 513	-1 607 998	-2 950 000	-4 217 233	-3 700 000	-6 838 708	-10 657 513
5.2 Bruk av disposisjonsfond	0	3	-120 295	-150 000	0	0	-120 295	-149 997
5.3 Bruk av bundne fond	-71 173	-220 000	0	0	0	0	-71 173	-220 000
5.5 Avsatt til disposisjonsfond	1 084 650	4 227 511	100 000	100 000	4 217 233	3 700 000	5 401 883	8 027 511
5.7 Overføring til investeringsregnskapet	0	0	1 628 293	3 000 000	0	0	1 628 293	3 000 000
Regnskapsmessig mer-/mindreforbruk	0	0	0	0	0	0	0	0

I årsregnskapet er interne transaksjoner eliminert. Totalt driftsinntekter utgjør etter dette 258,2 (248,4) millioner kroner. Hovedpostene fremgår av tabellen under:

	Millioner kroner
Rammeoverføringer / tilskudd fra Bergen komm	-170,0
Tilskudd fra Den norske kirke	-26,7
Refusjoner / overføringer, herav	-38,3
Merverdiavgiftskompensasjon	-25,6
Refusjon fra menighetsråd	-7,3
Refusjon fra NAV	-3,6
Interne timer til investeringsprosjekter	-1,1
Refusjoner fra andre	-0,7
Brukerbetaling, salg, avgifter og leieinntekter,	-22,5
Festeavgifter	-13,4
Brukerbetaling vigsel og graveerd	-1,1
Salg av varer og tjenester	-6,6
Leieinntekter	-1,3
Diverse inntekter	-0,1

I 2021 fikk vi «friske midler» fra Bergen kommune på 1,0 millioner kroner til drift og verdibevarende vedlikehold gravplasser. I tillegg fikk vi kr 800.000 fra statlig tilskudd via Dnk i «Særskilt tilskudd til frivillig innsats i menigheter i Den norske kirke grunnet covid-19 utbruddet.»

For å styrke rammebetingelsene for kirkens arbeid i Bergen er det et uttalt mål å søke eksternt finansiering der det er mulig. I 2021 har dette gitt 2,9 millioner kroner i ekstra driftsinntekter:

	Kroner
Bergen kommune	1 278 000
Omstillingsmidler	1 000 000
Påskefest	158 000
Åpen Mariakirke sommeren 2021	100 000
Kultursenter Vest	20 000
Den norske kirke	885 000
Aksjon dåp	360 000
Prosjektstilling	200 000
Kultursenter Vest	200 000
Tidsavgrenset tilskudd diakoni	125 000
Statlig tilskudd	459 634
Stell av krigsgraver	164 600
Rentekompensasjon	295 034
Andre tilskudd og refusjoner	278 900
KA - Studiestøtte til videreutdanning	228 900
KNIF - digital brannbok	50 000

Totale driftsutgifter utgjør 253,5 (245,9) millioner kroner. Av dette er 109,1 (101,3) millioner kroner benyttet til lønn og sosiale utgifter. Med andre ord har totale lønnsutgifter økt med 7,8 millioner kroner og 7,8 % - i et år med nedbemanning. Økte pensjonskostnader, sluttpakker og økt lønn og honorar til menighetsansatte som følge av endring i lønnsrutinene utgjør de største endringene. I tillegg fikk vi «korona»reduksjon i arbeidsgiveravgiften for 2020.

Tabellen under viser flere detaljer:

(millioner kroner)	Endring fra 2020 til 2021
Fastlønn	0,4
Fastlønn menighetsansatte	0,6
Honorar sluttpakker	0,8
Honorar menighetsansatte	0,5
Pensjon	3,7
Vikar kirketjener	0,3
Variable tillegg	0,2
Sum endring	6,6
Arbeidsgiveravgift endring	0,9
Koronastøtte arbeidsgiveravgift 2020	0,7
Sum	8,2

Forklarte endringer summerer seg til mer enn totalendringen fordi det netto reduserte kostnader på øvrige lønnsposter.

Kjøp av varer og tjenester utgjør 111,9 (113,1) millioner kroner, og er benyttet til løpende drift og vedlikehold av kirker og gravplasser, gravferdstjenester og administrasjon. 49 % av dette gjelder kjøp av tjenester fra egenregiselskapet Akasia kirke og gravplass AS.

Refusjoner og overføringer (totalt 25,8 (24,3) millioner kroner gjelder i hovedsak merverdiavgiftskompensasjon på 25,6 (24,1) millioner kroner.

Posten «tilskudd og gaver» utgjør 6,5 (6,9) millioner kroner:

	Millioner kroner
Overføringer til menighetsrådene	6 106 214
Trosopplæringstilskudd	3 141 900
Driftstilskudd	1 558 750
"Frivillighetstilskudd" - viderebetalt fra DNK	500 000
Kirkemusikk - viderebetalt fra DNK	160 000
Diverse tilskudd via Kulturutvalget	325 000
Diverse andre tilskudd	420 564
Tilskudd til andre	410 000
Kirkens bymisjon	100 000
Kirkens SOS	100 000
Kirkelig dialogsenter	100 000
KFUK-KFUM Ynglingen - arbeidet i St. Jakob	100 000
Orgelklubben Ferdinand	10 000

For øvrige kommentarer til driftsregnskapet – se økonomisk årsmelding.

Balansen

BKF har svært tilfredsstillende likviditet. Dette skyldes at store investeringstilskudd til store prosjekter er utbetalt, men av ulike årsaker enda ikke er startet opp/slutført.

Drifts- og investeringsmidler overført til fond pr 1.12.21 er fordelt slik:

(millioner kroner)	Saldo pr 31.12.21
Disposisjonsfond	
Kirkelig virksomhet og administrasjon	12,3
Kirkebygg	4,8
Gravplass	12,5
Sum frie disposisjonsfond	29,6
Diverse fond avsatt til øremerkede formål	4,4
Sum disposisjonsfond	33,9
Investeringsfond	
Kirkelig virksomhet og administrasjon	0,4
Middelalderkirker	-6,7
Sædalen kirke	54,3
Haukås kirke	22,0
Tilbygg Birkeland kirke	35,6
Orgel	1,6
Rehabilitering kirkebygg (ikke middelalderkirke)	-4,0
Gravplass	25,4
Gravplass - Solheim	11,0
Gravplass - kunst og designprogram	0,4
Sum ubundne investeringsfond	139,9
Bundne investeringsfond	0,5
Sum investeringsfond	140,4

Kirkevergens forslag til vedtak

Bergen kirkelige fellesråd fastsetter det fremlagte regnskapet med investeringsregnskap, driftsregnskap, balanse, noter og økonomisk årsberetning.

Regnskapsmessig resultat i drifts- og investeringsregnskap disponeres som beskrevet i saken.



DEN NORSKE KIRKE

Bergen kirkelige fellesråd

ÅRSREGNSKAP 2021

Bergen, 22.02.2022/09.03.2022

.....

Ragnar Gjengedal
leder Bergen kirkelige fellesråd

.....

Mette Svanes
kirkeverge

Bergen kirkelige fellesråd

Årsregnskap investering

Kontonavn	Note	Regnskap	Rev.budsjett	Oppr.budsjett	Regnskap
		01.01.2021 - 31.12.2021	01.01.2021 - 31.12.2021	01.01.2021 - 31.12.2021	01.01.2020 - 31.12.2020
Investeringer i anleggsmidler	5,6,12	81 819 812	83 341 000	107 220 000	103 256 857
Refusjon til menighetsråd		0			300 000
Moms generell komp.ordn.inv.	5	19 630 233	20 000 000	0	25 181 828
Utlån, kjøp av aksjer, andeler o.l.		0	0	0	0
Dekning av tidl.års udekket		0	0	0	4 000 000
Avsetninger	8	30 680 618	31 850 000	15 000 000	22 554 616
ÅRETS FINANSIERINGSBEHOV		132 130 663	135 191 000	122 220 000	155 293 300
Finansiert slik:					
Inntekter fra salg av driftsmidler/fast eiend.	5,6,15	-652 239	-650 000	0	-88 500
Refusjoner		-19 630 233	-20 000 000	0	-25 331 828
Tilskudd til investeringer	2	-94 364 497	-98 641 000	-92 200 000	-86 609 400
Mottatte avdrag på utlån, aksjesalg, andeler mv.	7	-984		0	-476
Sum ekstern finansiering		-114 647 953	-119 291 000	-92 200 000	-112 030 204
Overført fra driftsregnskapet		-1 628 293	-3 000 000	-1 000 000	-2 689 388
Bruk av avsetninger	8	-15 854 417	-12 900 000	-29 020 000	-40 573 708
Bruk av tidligere års udisponert		-17 482 710	-15 900 000	-30 020 000	-43 263 096
SUM FINANSIERING		-132 130 663	-135 191 000	-122 220 000	-155 293 300
Udekket/udisponert		0	0	0	0

Bergen kirkelige fellesråd

Årsregnskap investering

Bergen kirkelige fellesråd

Årsregnskap drift

Navn	Note	Regnskap	Rev.budsjett	Oppr.budsjett	Regnskap
		01.01.2021 - 31.12.2021	01.01.2021 - 31.12.2021	01.01.2021 - 31.12.2021	01.01.2020 - 31.12.2020
INNETEKTER					
Brukerbetaling, salg, avgifter og leieinntekter	1,12	-22 506 357	-20 480 000	-16 680 000	-21 898 275
Refusjoner/overføringer		-38 342 748	-37 677 000	-20 250 738	-34 895 905
Kalk. inntekt ved komm. tj.ytingsavtale		-174 500	-175 000	0	-169 900
Statlige tilskudd		-459 634	-161 400	-161 400	-1 208 501
Tilskudd fra rettssubjektet Den norske kirke		-26 749 518	-26 640 000	-24 700 000	-24 196 436
Rammeoverføring/tilskudd fra egen kommune	2	-169 960 080	-174 128 000	-169 428 000	-165 936 479
Andre tilskudd, gaver, innsamlede midler		-50 000	0	0	-118 893
SUM DRIFTSINNETEKTER		-258 242 837	-259 261 400	-231 220 138	-248 424 389
UTGIFTER					
Lønn og sosiale utgifter	3,4	109 094 163	108 659 661	110 139 661	101 337 179
Kjøp av varer og tjenester	12,13	111 900 428	109 272 628	109 682 628	113 121 182
Refusjoner/overføringer		25 804 221	25 716 000	9 489 738	24 296 024
Kalk. utg. ved komm. tj.ytingsavtale		174 500	175 000	0	169 900
Tilskudd og gaver		6 516 212	6 480 600	5 353 600	6 946 647
SUM DRIFTSUTGIFTER		253 489 524	250 303 889	234 665 627	245 870 933
BRUTTO DRIFTSRESULTAT		-4 753 313	-8 957 511	3 445 489	-2 553 456
Renteinntekter og utbytte		-2 088 817	-1 700 000	-1 500 000	-2 589 793
Renteutgifter og låneomkostninger		3 422			11 943
Netto finansinntekter/-utgifter		-2 085 395	-1 700 000	-1 500 000	-2 577 850
Avskrivninger	5,6	24 113 901	25 000 000	0	24 562 573
Motpost avskrivninger	5,6	-24 113 901	-25 000 000	0	-24 562 573
NETTO DRIFTSRESULTAT		-6 838 708	-10 657 511	1 945 489	-5 131 306
Interne finansieringstransaksjoner:					
Bruk av disposisjonsfond	8	-120 295	-150 000	-3 425 489	-69 125
Bruk av bundne fond	8	-71 173	-220 000	0	-129 727
Sum bruk av avsetninger		-191 468	-370 000	-3 425 489	-198 852
Avsatt til disposisjonsfond	8	5 401 883	8 027 511	480 000	1 908 378
Avsatt til bundne fond	8	0	0	0	732 391
Overført til investeringsregnskapet		1 628 293	3 000 000	1 000 000	2 689 388
Sum avsetninger		7 030 176	11 027 511	1 480 000	5 330 157
REGNSKAPSMESSIG OVER/UNDERSKUDD		0	0	0	0

Bergen kirkelige fellesråd

Årsregnskap Balanse

<u>Navn</u>	<u>Note</u>	<u>Regnskap</u>	<u>Regnskap</u>
		<u>01.01.2021 -</u> <u>31.12.2021</u>	<u>01.01.2020 -</u> <u>31.12.2020</u>
EIENDELER:			
Anleggsmidler		1 203 335 305	1 177 183 531
Faste eiendommer og anlegg	5	1 176 832 031	1 100 857 583
Utstyr, maskiner og transportmidler	1,6,12	5 443 170	7 663 203
Utlån	7	1 044 135	1 044 135
Aksjer og andeler	7,12	20 015 969	67 618 609
Omløpsmidler		206 406 200	198 800 002
Aksjer og andeler	7	7 000	7 000
Kortsiktige fordringer	9	14 241 680	26 664 286
Kasse, bankinnskudd		192 157 520	172 128 716
<u>SUM EIENDELER:</u>		<u>1 409 741 504</u>	<u>1 375 983 532</u>
<u>EGENKAPITAL OG GJELD:</u>			
Egenkapital		-1 377 652 162	-1 331 463 774
Kapitalkonto	15	-1 203 335 305	-1 177 183 532
Uindekket i inv.regnskapet		0	0
Disposisjonsfond	8	-31 921 863	-26 640 275
Bundne investeringsfond	8	-516 742	-516 742
Ubundne investeringsfond	8	-139 852 240	-125 026 040
Bundne driftsfond	8	-2 026 012	-2 097 185
Gjeld		-32 089 342	-44 519 759
Kortsiktig gjeld			
Annen kortsiktig gjeld	10	-32 089 342	-44 519 759
<u>SUM EGENKAPITAL OG GJELD:</u>		<u>-1 409 741 504</u>	<u>-1 375 983 532</u>

Note 1 Regnskapsprinsipper og vurderingsregler

Fellesrådets regnskap er ført i samsvar med Forskrift om økonomiforvaltning fastsatt av BDF 8. desember 2020 og god kommunal regnskapsskikk. De kommunale regnskapsprinsipper innebærer blant annet at inntekter og utgifter er ført etter bruttoprinsippet og utgifter/inntekter er ført etter det såkalte anordningsprinsippet som betyr at alle kjente inntekter og utgifter medtas i drifts- eller investeringsregnskapet. I balanseregnskapet er omløpsmidler vurdert etter laveste verdis prinsipp. Anleggsmidler er vurdert til anskaffelseskost. Anleggsmidler som har begrenset økonomisk levetid er avskrevet med like store årlige beløp over anleggsmiddelets levetid. Se forøvrig egen note om anleggsmidler.

Note 2 Tilskudd fra Bergen kommune

BKF mottar rammetilskudd fra Bergen kommune, ref. Lov om tros- og livssynssamfunn §14

I tillegg kommer ulike tilskudd etter egne søknader

Tilskuddet fordeler seg som følger:

Drift:

Rammetilskudd - Formål Den Norske Kirke	97 648 995
Rammetilskudd - Formål Gravplass	53 233 067
Rammetilskudd - Formål Kirkelig administrasjon	17 800 018
Sum rammetilskudd	168 682 080
Påskefest	158 000
Ekstraordinært tilskudd til omstilling	1 000 000
Ekstraordinært tilskudd til sommeråpen Mariakirke	100 000
Ekstraordinært tilskudd til Kultursenter Vest	20 000
Sum	169 960 080

Investering:

Formål Kirker	34 363 500
Formål Vernede kirker	18 599 400
Formål Gravplass, kapell og krematorium	37 902 500
Sum	90 865 400

Sum tilskudd 260 825 480

Etter avtale justeres driftstilskuddet i henhold til faktiske endringer i pensjons-, regulerings- og rentegarantipremie.

Pr 31.12.21 har BKF en merkostnad til reguleringspremie på kr 3.566.600 som foreløpig ikke er kompensert fra Bergen kommune.

Etter vedtak i Bystyret 23.02.22 blir dette tilskuddet ikke utbetalt, men motregnet mot kommunens krav om deler av BKF sitt premiefond.

Se også note 4

Note 3 Lønn

Lønn	85 133 719
Arbeidsgiveravgift	13 104 807
Pensjonsutgifter	9 043 427
Annen godtgjørelse	1 812 211
Sum	109 094 163

Herav ytelses til ledende personer: 1 345 839

Note 4 Pensjonsforpliktelse

Alle ansatte har tjenestepensjonsordning i Bergen kommunale pensjonskasse (BKP) i samsvar med gjeldende tariffavtale.

Arbeidsgivers andel av premie er utgiftført med kr 9.043.427 inkl. AFP.

I 2021 er årets regulerings- og rentegarantipremie dekket fra premiefond, totalt kr 8.264.500.

Ansatte betaler 2 % av pensjonspremien.

Pensjonsforpliktelser og pensjonmidler er ikke balanseført.

Før årsoppgjørsposteringer i pensjonskassens regnskap har BKF-ordningen pr 31.12.21 kr 11.612.233 innstående på premiefond.

Som følge av endringer i pensjonsregelverket har premiefondet i 2020 fått en ekstraordinær engangstilførsel på kr 11.166.758.

Bergen kommune har varslet at deler av dette, ca 8,3 millioner kroner, ønskes motregnet mot kommunens driftstilskudd til pensjon.

Bystyret besluttet i møte 23.02.22 at denne motregningen gjennomføres.

BKF har ansvar for å dekke løpende betjening av avtale knyttet til oppsatte rettigheter for tidligere

ansatte i forvatningsenheten i BKF, senere Akasia AS.

I 2021 er regulerings- og rentegarantipremie, samt etterinnmelding (korreksjon av tidligere manglende innbetalinger)

i sin helhet dekket fra premiefond - totalt kr 6.976.494.

Før årsoppgjørsposteringer i pensjonskassens regnskap har Akasia-ordningen pr 31.12.21 kr 18.103.349 innstående på premiefond.

Estimert forpliktelse/midler 31.12.21	BKF	Akasia
Brutto påløpt forpliktelse	215 999 948	156 812 402
Pensjonsmidler	237 756 729	205 417 997
Netto pensjonsforpliktelse	-21 756 781	-48 605 595

Medlemsstatus

Antall aktive	240	5
Antall oppsatte	588	896
Antall pensjonister	151	116

Note 5 Faste eiendommer og anlegg

Avskrivningstid	År
Kirker	50
Eiendom for utleie	10-25
Gravplasser, kapell o.l.	50-80
Tekniske installasjoner	20

	31.12.2020	Hist.verdi inkl. oppskr.	Akkumulert avskrivning	Årets aktivering	Årets avgang	Årets nedskrivning	Årets avskrivning	31.12.2021
Kirker	639 418 344	894 917 829	255 499 485	67 109 013		0	13 727 721	692 799 636
Eiendom for utleie * (ser forklaring ko	4 128 221	10 901 619	6 773 398	0			364 739	3 763 481
Gravplasser, kapell o.l.	457 311 019	519 895 969	62 584 950	32 512 244		1 223 452	8 330 898	480 268 914
Sum	1 100 857 584	1 425 715 417	324 857 833	99 621 257	0	1 223 452	22 423 357	1 176 832 032

Note 6 Inventar, utstyr, maskiner og transportmidler

Avskrivningstid	År
Inventar	10-14
Data utstyr	4
Systemer/programvare	5-10
Traktorer	10
Gravemaskiner	10
Biler	10
Maskiner	10

	31.12.2020	Akkumulert ansk.kost	Akkumulert avskrivning	Årets aktivering	Årets avgang	Årets nedskrivning	Årets avskrivning	31.12.2021
Inventar	2 273 603	4 061 786	1 788 183	310 913			382 716	2 201 799
IT-utstyr	1 567 261	3 717 360	2 150 100	1 479 783		1 127 924	338 941	1 580 177
Systemer/programvare	1 411 387	3 925 868	2 514 481				229 470	1 181 918
Traktorer	325 463	2 055 526	1 730 062			184 919	140 544	0
Gravemaskiner	163 125	1 020 750	857 625		163 125		0	0
Biler	1 710 427	13 781 679	12 071 253		373 219	369 499	488 433	479 275
Maskiner	211 939	1 216 075	1 004 136		-	101 500	110 439	-0
Sum	7 663 204	29 779 043	22 115 839	1 790 695	536 344	1 783 841	1 690 543	5 443 169

Avskrivningsbeløpet for inventar gjelder leie av Sandviken menighetshus og kontorer i Storetveit menighet.

Storetveit menighet, oppgradering av kontorer, vil bli fratrukket husleie frem til år 2022.

Sandviken menighetshus, leien dekket frem til 30.11.2030.

Pr 31.12.21 er det foretatt ekstraordinær nedskrivning på IKT-utstyr, gravemaskiner og biler for bedre å reflektere faktisk verdi

Note 7 Aksjer og andeler

Aksjer:

Selskap	Eierandel	Balanseført verdi
Akasia AS	100,00 %	20 000 000
Kirkepartner AS	7,58 %	15 969

Opprinnelig verdsettelse av aksjeposten i Akasia AS var nært knyttet til differansen mellom antatt salgsverdi og bokført verdi på barnehageeiendommene på tidspunkt for virksomhetsoverdragelse fra BKF til Akasia AS. Bokført verdi har vært uendret fra 2016 til 2020. I 2021 har Akasia AS solgt alle barnehagene i datterselskapet Akasia Barnehage AS. BKF legger til grunn en konservativ vurdering av gjenværende verdi i selskapet, og skriver ned aksjeverdien til kr 20.000.000

Det er i løpet av året solgt 3 aksjer i Kirkepartner AS til andre fellesråd i henhold til avtale.

Bergen kirkelige fellesråd har i 2018 ytet et ansvarlig lån på kr 1.044.135 til Kirkepartner AS. Lånet er avdragsfritt i 5 år og nedbetales deretter over 2 år.

Omløpsmiddel:

Andel Bildeleringen	7 000
---------------------	-------

Note 8 Avsetninger

Spesifikasjon over fond, avsetning til og bruk av fond 2021

Type fond	IB	Årets avsetninger	Årets bruk avsetninger	UB
Disposisjonsfond	-26 640 275	-5 401 883	120 295	-31 921 863
Bundne driftsfond	-2 097 185		71 173	-2 026 012
Ubundne investeringsfond	-125 026 040	-30 679 633	15 853 433	-139 852 241
Bundne investeringsfond	-516 742			-516 742
Sum	-154 280 242	-36 081 516	16 044 901	-174 316 857

Note 9 Kortsiktig fordring

Kortsiktig fordring består av følgende poster:

Momskompensasjonskrav	8 474 940
Kundefordringer	3 539 697
Lønn og lønnsrefusjoner	549 499
Andre forskuddsbetalte kostnader	379 106
Annen kortsiktig fordring	1 298 438
Sum	14 241 680

Note 10 Kortsiktig gjeld

Kortsiktig gjeld består av følgende poster:

Leverandørgjeld	16 129 152
Skyldig offentlige avgifter	6 016 012
Feriepenger	9 459 287
Annen kortsiktig gjeld	484 892
Sum	32 089 342

Note 11 Budsjett

Opprinnelig budsjett ble vedtatt 09.12.20
 Budsjettet er revidert 27.10.21 og 08.12.21

Note 12 Nærstående parter

Bergen kirkelige fellesråd forvalter eierskapet i Akasia AS på vegne av soknene i Bergen.

Akasia kirke og gravplass AS er et egenregiselskap som leverer tjenester til BKF.

Akasia AS eier 100 % av aksjene i Akasia kirke og gravplass AS.

Pr 31.12.2021 er det inngått følgende avtaler mellom Bergen kirkelige fellesråd og Akasia kirke og gravplass AS:

Akasia AS

Avtale for leie av datautstyr, biler, maskiner og annet utstyr.

Mottatte innbetalinger i perioden 2016-2021 har finansiert den bokførte verdien som var utgangspunkt for avtalen.

BKF mottar eventuelle salgssummer ved videre realisasjon av gjenværende biler og andre driftsmidler

Akasia kirke og gravplass AS

Avtale om leveranse av FM-tjenester

Løpende driftsavtaler (SLA) innen

Renhold, service, drift og vedlikehold av bygninger

Service, drift og vedlikehold av utomhusanlegg

Gravferdstjenester

Tilsyn og drift av utleiebygg

Transaksjoner i 2021

	Faktura fra Akasia konsernet til BKF (ekskl . Mva)	Faktura fra BKF til Akasia-konsernet ***)
Akasia kirke og gravplass AS *) og **)	105 216 549	26 770
Akasia AS ***)		992
Akasia Barnehage AS		62 149
Akasia Eiendomsforvaltning AS	15 881	1 674
	105 232 430	91 585

*) Herav faste driftsavtaler 55 145 351

***) Herav ført i investeringsregnskapet 40 852 333

***) Gjelder utgifter betalt av BKF som er viderefakturert til Akasia

Note 13: Revisjon

Regnskapsrevisjon	439 649
Risikoanalyse / kontrollutvalget	142 782
Annen bistand	202 727
Sum	785 158

Note 14: Endring i arbeidskapital

	Regnskap 2021	Regnskap 2020
Omløpsmidler 31.12	206 406 200	198 800 002
Kortsiktig gjeld 31.12	- 32 089 342 -	44 519 759
Arbeidskapital 31.12	174 316 858	154 280 243
Arbeidskapital 01.01	154 280 243	165 857 417
Endring AK i balansen (A)	20 036 615 -	11 577 174
Anskaffelse av midler		
Inntekter driftsdel	259 024 654	250 844 284
Inntekter investering	653 223	88 976
Innbetalinger ved eksterne transaksjoner	113 994 730	111 941 228
Sum anskaffelse av midler (B)	373 672 607	362 874 488
Anvendelse av midler		
Utgifter driftsdel	253 318 446	245 712 976
Utgifter investering	100 317 545	128 438 686
Utbetalinger ved eksterne transaksjoner		300 000
Sum anvendelse av midler (C)	353 635 991	374 451 662
Endring arbeidskapital (B-C)	20 036 615 -	11 577 174

Note 15
KAPITALKONTO 2021

DEBET		KREDIT	
		IB, kap.kto:	1 177 183 532
03 Salg av fast eiendom*	-	01 Aktivering av fast eiendom	99 621 257
02 Avskrivning/nedskrivning fast eiendom	23 646 809	Oppskrevet fast eiendom	
11 Salg av aksjer og andeler	984	10 Kjøp av aksjer og andeler	
Nedskrevet aksjer og andeler	47 601 657	Oppskrevet aksjer og andeler	
06 Avdrag på utlån		Utlån	
Nedskrevet utlån		Oppskrevet utlån	
04 Salg biler, mask., inv., utst.	536 345	Kjøp av biler, maskiner, inv., utstyr	1 790 695
02 Avskrivning av biler, mask., inv., utst.	3 474 384	Oppskrevet biler, maskiner, inv., utst.	
Oppskrevet / overtatt ekst. lån		Nedskrevet / overført ekst. lån	
12 Bruk av lånemidler		Avdrag ekst. lån	
Urealisert kurstap i år		Tilb.ført ureal.kurstap forr. år	
Tilbakeført urealisert kursg. forr. år		Tilbakeført lån av lånefondet	
UB, kap.kto:	1 203 335 305		
SUM DEBET	1 278 595 484	SUM KREDIT	1 278 595 484

* se note 5, 6 og 7

Bergen kirkelige fellesråd - Årsregnskap 2021 - Disponeringer

Driftsregnskapet

	Regnskap	Budsjett
Bruk av disposisjonsfond 2021		
Kirkebygg, Sandvikskirken	120 295	150 000
Sum	120 295	150 000
Bruk av bundet driftsfond		
Trosopplæring - netto bruk og avsetning	71 173	220 000
Sum bruk av bundet driftsfond	71 173	220 000
Sum bruk av avsetninger	191 468	370 000
Avsatt til disposisjonsfond 2021		
Kirkelig virksomhet og administrasjon, AFP/fremtidige pensjonsforpliktelser menighetsfinansierte stillinger	86 336	160 000
Kirkelig virksomhet og administrasjon, AFP/fremtidige pensjonsforpliktelser trosopplæring	243 300	320 000
Kirkelig virksomhet og administrasjon mindreforbruk	755 014	3 747 551
Netto kirkelig virksomhet og administrasjon	1 084 650	4 227 551
Kirkebygg, Landås kirke	100 000	100 000
Gravplass, mindreforbruk	1 959 233	
Gravplass, kapell og krematorium	2 258 000	
Sum gravplass	4 217 233	3 700 000
Sum avsatt til disposisjonsfond 2021	5 401 883	8 027 551
Overføring til investeringsregnskapet		
Kirkebygg, fra planlagt vedlikehold	1 333 259	3 000 000
Kirkebygg, rentekompensasjon	295 034	
Sum overføring til investeringsregnskapet	1 628 293	3 000 000
Sum avsetninger	7 030 176	11 027 551
Netto avsetninger	6 838 708	10 657 551

Investeringsregnskapet

	Regnskap	Budsjett
Overført til ubundet investeringsfond		
Nye kirkebygg, tilbygg Birkeland kirke	4 684 290	
Nye kirkebygg, Sædalen kirke	2 516 575	
Nye kirkebygg, Haukås kirke	11 913 900	
Gravplass	164 868	
Gravplass, Solheim	11 000 000	
Gravplass, Kunst og designprogram	400 000	
Sum overføring til ubundet investeringsfond	30 679 633	31 850 000
Sum avsetninger	30 679 633	31 850 000
Overført fra ubundet investeringsfond		
Kirkelig virksomhet og administrasjon	565 000	
Kirkebygg, rehabilitering	15 192 907	
Middelalder	95 526	
Sum overført fra ubundet investeringsfond	15 853 433	12 900 000
Netto avsetning til/fra investeringsfond	14 826 201	18 950 000
Overført fra driftsregnskapet (se detaljer over)	1 628 293	3 000 000

Fellesrådets økonomi 2021

Investeringsregnskap

(tall i parentes gjelder tilsvarende tall for 2020)

(millioner kroner)	Regnskap 2021	Revidert budsjett 2021	Opprinnelig budsjett 2021	Regnskap 2020
Investeringer i anleggsmidler	101,5	103,3	107,2	128,4
Refusjon til menighetsråd	-	-	-	0,3
Dekning av tidl.års udekket	-	-	-	4,0
Avsetninger	30,7	31,9	15,0	22,6
Årets finansieringsbehov	132,1	135,2	122,2	155,3
Finansiert slik:				
Inntekter fra salg av driftsmidler/fast eiend.	-0,7	-0,7	-	-0,1
Refusjoner	-19,6	-20,0	-	-25,3
Tilskudd til investeringer	-94,4	-98,6	-92,2	-86,6
Sum eksternt finansiering	-114,6	-119,3	-92,2	-112,0
Overført fra driftsregnskapet	-1,6	-3,0	-1,0	-2,7
Bruk av avsetninger	-15,9	-12,9	-29,0	-40,6
Sum finansiering	-132,1	-135,2	-122,2	-155,3
Udekket/udisponert	0,0	0,0	0,0	0,0

Det er investert totalt 101,5 (128,4) millioner kroner (inkl mva) i anleggsmidler, hvorav 32,8 (62,1) til gravplasser og 67,1 (66,6) millioner kroner til kirkebygg og 1,5 millioner kroner til kirkelig virksomhet og administrasjon.

Investering kirkebygg har følgende fordeling:

- Middelalderkirker 25,9 millioner kroner
- Rehabilitering kirkebygg 37,5 millioner kroner
- Nye kirkebygg 3,7 millioner kroner

Gravplass

Antveit gravplass ble ferdigstilt i 2021 og offisielt åpnet 27. august. Totalt har prosjektet kostet 65,4 millioner kroner (ex mva). Gravplassen har 4500 graver, og det tilbys ordinære urne- og kistegraver, kistegraver i dobbel dybde, retningsbestemte kistegraver med seremoniplass og urnegraver i navnet minnelund. Med gravplassens store gravkapasitet vil befolkningen i Bergen nord ha tilbud om graver i svært mange år. Neste store prosjekt blir utvidelse av gravplassen i Fyllingsdalen. Planlegging og prosjektering er påbegynt i 2021.

Navnet minnelund er et tilbud som benyttes i stadig større grad. I 2021 ble totalt 12 % av alle urnegravlegginger foretatt i navnet minnelund. I 2021 er det kommet på plass nytt minnesmerke på Fyllingsdalen gravplass. Arbeid med etablering av navnet minnelund på Møllendal gravplass og nytt minnesmerke på Fana kirkegård er påbegynt.

Rehabilitering av eksisterende gravplasser er et kontinuerlig og nødvendig arbeid for å ha nok tilgjengelige graver. I tillegg er det behov for å forbedre infrastruktur, med særlig vekt på vannhåndtering og HMS. Det er gjennomført masseutskifting på Mjeldheim og Loddefjord gravplasser. På Møllendal gravplass er vannposter med tilhørende infrastruktur skiftet og gjerder

rehabiliterert. Det er også kommet nye vannposter på Gravdalspollen gravplass. Arbeid med rehabilitering av inngangspartiet på Nygård gravplass er påbegynt.

I 2021 har det også vært mulig å prioritere rehabilitering av driftsbyggene på Solheim, Møllendal og Øvsttun gravplasser.

Solheim kapell og muren langs Fjøsangerveien er under utredning. Dette antas å bli to svært kostnadskrevenne prosjekt. I 2021 settes 11 millioner kroner på fond til fremtidig bruk i prosjektene.

Kirkebygg

Korskirken og Domkirken gjennomgår total rehabilitering. Domkirken har i 2021 fått nytt utvendig tak. I tillegg er Skrudhuset ferdig utvendig rehabiliterert. Etter godkjenning fra Riksantikvar og biskop ble alle benkene i sideskipet fjernet, noe som gav rom for en rekke nye muligheter for menigheten. I Korskirken er vi godt i gang med rehabilitering av vinduene. I tillegg har året blitt brukt på forberedelse til rehabilitering av Korskirkegården.

Ved siden av rehabiliteringsprosjektene på Domkirken og Korskirken har det det største enkeltprosjektet vært nytt tak på Fyllingsdalen kirke. I 2020-2021 har kirken fått nytt tak, nytt ventilasjonsanlegg, samt innvendig oppgradering av store deler av kirken. Kirken er Norges yngste listeførte kirke og dette gav viktige føringer for arbeidet. Totalt er det brukt 27 millioner kroner på prosjektet i 2020 og 2021.

For de øvrige kirkebyggene er det også store vedlikeholdsetterslep. Vi arbeider planmessig med å gjennomføre tilstandsanalyser for alle kirkebyggene for å avdekke behov og anslå fremtidig investeringsbehov.

Utenom middelalderkirkene er det Johanneskirken som vil kreve størst investeringer i årene som kommer. Arbeidet ble startet i 2021, med nytt tak på sakristiene, og rehabilitering av noen mindre kirkespir. Samtidig planlegges oppstart av hovedprosjektet.

Nykirken gjennomgår helt nødvendig rehabilitering for å ivareta det 400 år gamle bygget. I tillegg gjøres det mindre oppgraderinger for å kunne ivareta økt aktivitet. Veggene har blitt utvendig rehabiliterert. I tillegg har kirken fått nytt varmesystem, benkevarmere og varmekabler i gulv, oppgraderte toaletter, nye alarmsystemer og oppgradert ventilasjon.

Fridalen kirke har hatt store råteskader i mange vinduer. Nå har ødelagte vinduer blitt reparert eller skiftet ut. I tillegg er uteområdet oppgradert. Kirken trenger også nytt tak, det står på investeringsplanen.

Øvrige prosjekter prioriteres med utgangspunkt i gjennomførte tilstandsanalyser. I 2021 er de største arbeidene utført i Søreide (utvendig rehabilitering og maling) og Slettebakken (lokalisering og utbedring av lekkasjer). I tillegg har Sveitservillaen ved Birkeland kirke fått nytt tak.

Kirken i Bergen ønsker å ta sin del av ansvaret for klimaforbedrende tiltak og universell utforming.

I 2021 er det installert nye SD-anlegg i Salhus og Arna kirker, mens anleggene i Bønes og Årstad kirker er utvidet. Jobben med universell tilrettelegging i kirkene pågår, med nye store satsinger hvert år. I 2021 har hovedprosjektet vært ny heis i Åsane kirke. Arbeidet fullføres i 2022.

Det er mange flott kirkedører i Bergen. Det er igangsatt et større prosjekt med rehabilitering / utskifting av disse. I 2021 er kirkedører i Salhus, Birkeland, Arna, Sælen, Fyllingsdalen, Fridalen og St. Markus kirker rehabiliterert.

Bergen kirkelige fellesråd har 3 kirkebyggprosjekt under planlegging:

- Ny kirke i Sædalen
Reguleringsplanen i Sædalen ble vedtatt i 2020. I 2021 har vi hatt pris- og designkonkurranse for å avgjøre hvordan kirken skal bli og hvem som skal bygge den. Oppstart av byggeprosjektet vil skje i 2022.
- Tilbygg til Birkeland kirke – etter nytt avslag fra Bergen kommune må hele prosjektet restartes, med ny reguleringsplan for området.
- Ny kirke på Haukås – her deltar vi med innspill til kommunens arbeid med reguleringsplan.

Finansiering

Bergen kirkelige fellesråd mottok i 2021 totalt 90,9 (84,9) millioner kroner i tilskudd til investeringer fra Bergen kommune, hvorav 80,4 millioner kroner er rammetilskudd, og 10,5 millioner til nytt kirkebygg på Haukås. Den årlige opptrappingen av investeringsrammen til gravplassområdet med 4 millioner kroner er videreført også i 2021.

Momskompensasjon utgjør 19,6 millioner kroner. Vi har mottatt statlige tilskudd via Riksantikvaren på 2,9 millioner kroner til istandsetting av middelalderkirker og listeførte kirkebygg bygget før 1850. Ytterligere 3,6 millioner kroner er innvilget i 2021, men blir først utbetalt i 2022. Øvrige inntekter (1,2 millioner kroner) er salg av driftsmidler, tilskudd fra menighetsråd og tilskudd fra leietaker i Sveitservillaen.

Investeringsprosjektene er påvirket av koronapandemien i form av leveranseproblemer for enkelte innsatsfaktorer, mangel på arbeidskraft, sterk prisvekst på byggevarer og omfattende smitteverntiltak på anleggsplassene. Resultatet er forsinkelser og økte kostnader.

Driftsregnskap

(tall i parentes gjelder tilsvarende tall for 2020)

(millioner kroner)	Regnskap 2021	Revidert budsjett 2021	Opprinnelig budsjett 2021	Regnskap 2020
Driftsinntekter	-258,2	-259,3	-231,2	-248,4
Driftsutgifter	253,5	250,3	234,7	245,9
Brutto driftsresultat	-4,8	-9,0	3,4	-2,6
Netto finansinntekter/-utgifter	-2,1	-1,7	-1,5	-2,6
Resultat før disposisjoner	-6,8	-10,7	1,9	-5,1
Avsatt til disposisjonsfond/bundne driftsfond	5,4	8,0	0,5	2,6
Overført til investeringsregnskapet	1,6	3,0	1,0	2,7
Regnskapsmessig resultat	0,0	0,0	0,0	0,0

Driftsregnskapet viser et mindreforbruk før disposisjoner på 6,8 millioner kroner. Av dette er 1,6 millioner kroner overført til investeringsregnskapet og netto 5,4 millioner kroner overført til driftsfond. Endret prinsipp for justering av tilskudd fra Bergen kommune vedrørende pensjonspremie og høye strømutfgifter forklarer i hovedsak avvikene mellom regnskap pr 31.12.21 og revidert budsjett for 2021.

BKF mottok i 2021 totalt 170,0 (166,0) millioner kroner i driftstilskudd fra Bergen kommune, hvorav rammetilskudd inkludert justering for lavere budsjettert pensjonspremie utgjør 168,7 millioner kroner. Av andre store inntektsposter kan nevnes 26,7 (24,2) millioner kroner fra Den norske kirke

og diverse egne inntekter på 22,5 (21,7) millioner kroner. Dette omfatter blant annet festeavgifter, brukerbetaling og leieinntekter. Netto finansinntekter utgjør 2,1 (2,6) millioner kroner.

Det er et uttalt mål at BKF aktivt skal søke ekstern finansiering for å skaffe enda bedre rammebetingelser for vår virksomhet. I 2021 har dette resultert i 2,9 millioner kroner i økte driftsinntekter, hvorav 1,3 millioner kroner kommer fra Bergen kommune og 0,9 millioner kroner kommer fra Den norske kirke.

Etter avtale med Bergen kommune justeres driftstilskuddet i henhold til faktiske endringer i pensjons-, regulerings- og rentegarantipremie. I 2021 ble reguleringspremien 3,6 millioner høyere enn budsjettert. BKF forventet dermed en tilsvarende oppjustering av driftstilskuddet for 2021. Siden Bergen kommune har overtatt risikoen for reguleringspremien mener kommunen nå at dette skal motregnes mot deler av BKF sitt premiefond. For 2021 utgjør dette 8,3 millioner kroner, det vil si 75 % av ekstraordinær tilførsel i 2020, og ble vedtatt av Bystyret 23. februar 2022. Fra og med 2022 vil kommunen inkludere 75 % av årlig tilførsel til BKF sitt premiefond i sin beregning av driftstilskudd til BKF.

Av totale driftsutgifter på 253,5 (245,9) millioner kroner er 109,1 (101,3) millioner kroner benyttet til lønn og sosiale utgifter. Kjøp av varer og tjenester utgjør 111,91 (113,1) millioner kroner, og er benyttet til løpende drift og vedlikehold av kirker og gravplasser, gravferdstjenester og administrasjon. 49 % av dette gjelder kjøp av tjenester fra egenregiselskapet Akasia kirke og gravplass AS.

Bokførte utgifter til strøm i 2021 er 4 millioner kroner høyere enn i 2020, og de høye strømprisene forventes å vedvare i 2022. Bergen kirkelige fellesråd er Miljøfyrtårnsertifisert og jobber kontinuerlig med energireducerende tiltak både på kort og lang sikt. I 2021 har merkostnaden blitt dekket gjennom reduksjon av andre planlagte aktiviteter og reduserte overføringer til fond/investeringsregnskap.

For å gjenopprette en bærekraftig økonomi for virksomhetsområdet Kirkelig virksomhet og administrasjon ble kirkevergen gjennom budsjettvedtaket for 2021 pålagt å starte nedbemanning og omorganisering med en forventet innsparing i 2021 på 2 millioner kroner. Fellesråd og tillitsvalgte er orientert fortløpende om prosessen. Antall årsverk omfattet av nedbemanningsprosessen er i løpet av 2. halvår redusert med ca. 7 årsverk (netto). Gjennom tilbud om sluttpakker og tilbud om andre ledige stillinger ble det funnet løsninger for de aller fleste som var varslet om mulig oppsigelse. Totalt fem personer i til sammen 65 % stilling har mottatt oppsigelse. Videre omorganisering og nedbemanning forutsettes å skje ved naturlig avgang, og vil derfor fortsette i 2022 og 2023.

Også i 2021 har koronapandemien påvirket Kirkens arbeid, med stadig tilpasninger til nye smitteverntiltak. Det har særlig vært fokus på å ivareta arbeidet knyttet til begravelser, diakoni, konfirmasjon, dåp og gudstjenester.

BKF har hatt ekstrautgifter til renhold og vikarer i perioder hvor antallsbegrensningene har gjort det nødvendig å erstatte ordinær gudstjeneste med flere kortere gudstjenester. Menighetenes egne inntekter (billettinntekter, kollekter m.m.) har naturlig blitt redusert som følge av alle avlyste og reduserte arrangementer. BKF's faste andel av disse har blitt tilsvarende redusert.

Balanse

(millioner kroner)	Regnskap 2021	Regnskap 2020
EIENDELER		
Anleggsmidler	1 203,3	1 177,2
Omløpsmidler	206,4	198,8
Sum eiendeler	1 409,7	1 376,0
EGENKAPITAL OG GJELD		
EGENKAPITAL		
Kapitalkonto	-1 203,3	-1 177,2
Investeringsfond	-140,4	-125,5
Disposisjonsfond	-33,9	-28,7
Sum egenkapital	-1 377,7	-1 331,5
GJELD		
Kortsiktig gjeld	-32,1	-44,5
Sum egenkapital og gjeld	-1 409,7	-1 376,0

Opprinnelig verdsettelse av aksjeposten i Akasia AS var nært knyttet til differansen mellom antatt salgsverdi og bokført verdi på barnehageeiendommene på tidspunkt for virksomhetsoverdragelse fra BKF til Akasia AS. Bokført verdi har vært uendret fra 2016 til 2020 (67,6 millioner kroner). I 2021 har Akasia AS solgt barnehagevirksomheten, og det har derfor vært behov for å vurdere aksjeverdien på nytt. Basert på forventet bokført egenkapital i Akasia AS pr 31.12.21 og en konservativ vurdering av gjenværende verdi i selskapet, er aksjeverdien skrevet ned til kr 20.000.000.

Likestilling, inkludering og mangfold

Bergen kirkelige fellesråd har 27 medlemmer (en fra hvert sokn, samt en representant fra Bergen kommune og prost/prest oppnevnt av biskopen). I 2021 har fellesrådet bestått av 8 kvinner (inkl. fellesrådets leder) og 19 menn. Arbeidsutvalget består av 2 kvinner og 3 menn.

Pr 31.12.21 hadde BKF 166 ansatte fordelt på ca 136 årsverk, hvorav 114 kvinner og 52 menn. Den store andelen kvinner (69%) henger sammen med at det er langt flere kvinner enn menn som søker stillinger hos oss. Samtidig ser vi at en relativt stor andel deltidsstilling er med på å opprettholde denne skjevheten.

Lønnsstatistikk viser at kvinner i snitt tjener 98 prosent av det menn tjener. Dette er en totaloversikt som ikke hensyn til stillingsgruppe eller alder. Det er ingen tegn til at det foreligger systematiske forskjeller i lønnsfastsetting mellom kjønnene.

Vi har i vår personalpolitikk en grunnholdning som går ut på at medarbeidere skal behandles likt, uavhengig av alder, kjønn og seksuell legning. Dette prinsippet gjelder både i rekruttering, lønnsforhandlinger, personalbehandling og kompetanseheving.

Bergen, 22.02.2022 / 09.03.2022

Ragnar Gjengedal
Leder Bergen kirkelige fellesråd

Mette Svanes
Kirkeverge



DEN NORSKE KIRKE

BKF Økonomiavdelingen

SAKSFRAMLEGG

Saksbehandler	Klasse	Saksmappe	Gradering
Mette Rogstad Heimli		22/01199-2	Ugradert

Råd/utvalg	Saksnummer	Møtedato
BKF - Bergen kirkelige fellesråd	5/22	09.03.2022

Økonomiplan 2023 - 2026

Vedlegg:

Innspill til budsjett 2022 og økonomiplan 2023-2026 - brev til menighetsrådene

Saksframlegg

Hvert år skal det vedtas en rullerende økonomiplan som skal omfatte minst de fire neste budsjettårene. Planen skal omfatte både drift og investering.

Økonomiplanen tar utgangspunkt i strategidiskusjonen i fellesrådet høsten 2021 og vedtatt Verdi- og måldokument 2022-2023, og er grunnlaget for BKF sin budsjettsøknad til Bergen kommune for 2023 / økonomiplan 2023 – 2026 som sendes Bergen kommune etter behandling i neste fellesrådsmøte.

Menighetsrådene i Bergen fikk brev fra BKF i mai 2021 hvor de ble oppfordret til å komme med budsjettinnspill for perioden 2022 – 2026. I brevet ble det også behovet for økt samarbeid, effektivisering og nytenking fremhevet. Brevet følger vedlagt. Menighetenes innspill var vedlagt budsjettsaken i desember (sak 64/21), og alle detaljene i innspillene er samlet i et eget dokument som er tilgjengelig på forespørsel.

Fellesrådets oppdrag og rolle

Et overordnet formål for hele BKF's virksomhet er å legge til rette for at menighetsrådenes oppdrag kan lykkes: «å vekke og nære det kristelige liv i soknet.» Det er ute i menighetene kirkens oppdrag virkeliggjøres – i gudstjenestenes samling om ord og sakrament, og i de mange møter med mennesker.

Fra 1.januar 2021 er *kirkeloven* fra 1996 erstattet med *lov om tros- og livssynssamfunn (trossamfunnsloven)*. Kirkelig fellesråd er ikke omtalt i den nye loven, men i stedet i forskrift til loven. Kirkeordning for den norske kirke §17 beskriver fellesrådets oppgave slik den gamle kirkeloven gjorde det:

- Ivareta administrative og økonomiske oppgaver på vegne av soknene
- Utarbeide mål og planer for den kirkelige virksomheten i kommunen
- Fremme samarbeid mellom menighetsrådene
- Ivareta soknenes interesser i forholdet til kommunen
- Kirkelige fellesråd foretar tilsetning av og har arbeidsgiveransvaret for alle tilsatte som lønnes over fellesrådets budsjett

Kirkelig fellesråd er også ansvarlig for forvaltning, bygging, drift og vedlikehold av kirker, og anskaffelse og drift av menighets- og prestekontor. Kirkelig fellesråds ansvar omfatter dessuten forvaltning, anlegg, drift og vedlikehold av kirkegårder/gravplasser.

Trossamfunnsloven viderefører den tidligere modellen for finansiering av Den norske kirke, ved at staten finansierer prestatjenesten og kommunen den øvrige virksomheten.

Loven medfører endring i *gravferdslovens* §23 annet ledd hvor det nå står «Etter søknad fra kommunen kan fylkesmannen fastsette at ansvaret som lokal gravplassmyndighet etter loven skal ligge til kommunen.» Loven forutsetter likevel at hovedmodellen er Dnk som gravplassmyndighet.

Kirke og kommune har generelt sammenfallende mål: å bedre livskvaliteten for byens innbyggere. Det er et nasjonalt mål at den kristne kulturarven og det kristne verdigrunnet skal holdes levende i samfunnet.

Nærheten mellom kirke og kommune som trossamfunnsloven bygger på, innebærer at liksom kommunen skal legge til rette for infrastruktur, bosteder, kommunale velferdstjenester med mer - til beste for byens innbyggere - slik skal kommunen også gi tjenlige rammebetingelser for kirkens virksomhet.

BKF er et av landets største fellesråd og omfatter over halvparten av innbyggerne i Bjørgvin bispedømme. Dette er med på å gi BKF en særstilling som regional utviklingsaktør med en naturlig forpliktelse overfor omkringliggende fellesråd med tanke på rådgiving og samarbeidsprosjekter. BKF engasjerer seg også i saker som vedrører Den norske kirke på nasjonalt nivå.

Byrådets politiske plattform

Byrådet i Bergen kommune som tiltrådte høsten 2019 har på flere områder nevnt kirkens arbeid. Det foreslås for eksempel en destinasjonsavgift for cruiseturister som blant annet skal gå til vedlikehold av middelalderkirker og andre severdigheter i Bergen.

Under kulturkapittelet står det at byrådet også vil støtte kulturaktiviteter i regi av Den norske kirke.

Plattformen har et eget kapittel for tros- og livssyn, og under følger to utdrag fra dette kapittelet:

«Byrådet vil derfor videreføre støtten til Samarbeidsrådet for tros- og livssynssamfunn i Bergen og sikre gode rammebetingelser for Bergen kirkelige fellesråd. Byrådet vil sikre diakoner i alle menigheter gjennom å finansiere minimum to nye diakonstillinger hvert år i bystyreperioden».

«Byrådet vil også gi mulighet til samtaler med sykehjemsprest, religiøse ledere eller andre livssynsledere i livets slutfase. Byrådet vil videreføre ordningen med fritak fra eiendomsskatt for ideelle organisasjoner, samt sikre tilstrekkelig areal til gravplasser i Bergen for kiste- og urnegraver. Byrådet vil sikre ivaretagelse av kirkebygg og middelalderkirkene i Bergen og vil derfor videreføre støtten til ny kirke i Sædalen og gjennomføre byggingen av ny kirke på Haukås, samt arbeide for bedre statlige tilskuddsordninger for å ta vare på middelalderkirkene.»

Handlings- og økonomiplan 2022 – 2025 for Bergen kommune

Bystyret vedtok i desember 2021 budsjett 2022 og økonomiplan 2022 – 2025.

(Beløp i mill.kroner)	Økonomiplan			
	2022	2023	2024	2025
DRIFT				
Kirkelig administrasjon	18,3	18,3	18,3	18,3
Kirker og menigheter	101,8	101,8	101,8	101,8
Gravplasser og krematorier	55,6	56,6	57,6	57,6
Sum rammetilskudd drift	175,7	176,7	177,7	177,7
INVESTERING				
Rammetilskudd				
Kirkeinvesteringer	25,0	25,0	25,0	25,0
Middelalderkirker	19,4	19,4	19,4	19,4
Gravplassinvesteringer	43,8	48,0	52,1	56,1
Tilskudd utover ramme				
Johanneskirken	10,8	10,8	10,8	10,8
Sum investeringstilskudd	99,0	103,2	107,3	111,3

Budsjettet for 2022 viderefører rammetilskuddene for både drift og investering fra 2021.

Rammetilskuddene til drift er justert med pris- og lønnsvekst, 2,63 %. I tillegg er det bevilget 1,6 millioner kroner til to nye diakonstillinger i 2022 og 1,0 million pr år til drift av nye gravplasser/-felt i 2022, 2023 og 2024.

Det er foreløpig ikke lagt inn nye midler til nye diakonstillinger slik byrådets plattform lover i 2023 eller senere år, og det er heller ikke satt av midler til øvrige omsøkte tiltak.

Rammetilskuddene til investering er justert med 4-5 %. Opptrapping av rammetilskuddene på gravplassområdet med kroner 4 millioner kroner pr år videreføres i hele planperioden. I tillegg er det lagt inn midler til restaurering av Johanneskirken med 10,8 millioner kroner pr år.

Tilskuddene til BKF og kirken i Bergen ytes på basis av tjenesteproduksjon. I tillegg til kirkelige handlinger og gravferdstjenester for hele byens befolkning fremheves at kirken i Bergen planlegger økt konsert- og annen kulturell virksomhet, flere frivillige og flere sosiale tiltak (diakoni). Bergen kirkelige fellesråd forutsettes å følge opp Bergen kommune sin grønne strategi og ha fokus på økt deltakelse fra befolkningen.

Gravferdsplan for Bergen kommune 2018 – 2028 – Verdig gravferd for alle

Planen skal sikre innbyggerne i Bergen en verdig gravferd og hovedprinsippet er at alle skal få grav i den bydelen der de bor / ønsker. Planen har i tillegg tiltak for brukersyn inkludert tilrettelegging for tros- og livssyn, kultur og historie, miljø- og klimakostnader og demografikostnader. Bergen kirkelige fellesråd er svært glad for at Bergen kommune følger opp gravferdsplanen, noe som blant annet gjenspeiles i kommunens økonomiplan.

BKF vil i 2022 rullere plan for behov for areal til graver og forslå at Bergen kommune rullerer gravferdsplanen tilsvarende.

Bærekraftig økonomi

BKF har en historisk underfinansiering tilsvarende 7-8 millioner kroner. For å gjenopprette en bærekraftig økonomi startet vi i 2021 en omorganiserings- og nedbemanningsprosess. Videre nedbemanning forutsettes å skje ved naturlig avgang og prosessen vil derfor først avsluttes i 2023.

Innenfor virksomhetsområdet Kirkelig virksomhet og administrasjon går 81 % av totale kostnader til lønn og sosiale kostnader. Budsjettrammen til kjøp av varer og tjenester er på 18,2 millioner kroner, hvorav mer enn 80 % er bundet opp i faste driftsutgifter som brukertilisenser til nødvendig IKT-verktøy, regnskapsføring, revisjon, husleie, kontingenter og

personalforsikringer. I 2022-budsjettet har det vært mulig å prioritere midler til kompetanseheving og nødvendig oppgradering av PC'er i større grad enn tidligere.

Gjennom forenkling av administrative prosesser, samarbeid, kompetanseheving og bruk av digitale løsninger ønsker vi å frigjøre midler som kan gi oss noe større handlingsrom innenfor tilgjengelige budsjetttrammer.

Inntekter

Mer enn ¾ av fellesrådets totale driftsinntekter er bevilgninger fra Bergen kommune. I tillegg mottar vi trosopplæringsmidler og lønnstilskudd til kateketer og diakoner fra Den norske kirke. I budsjettet for 2022 utgjør dette 26 millioner kroner. Vi har også «egne» inntekter i form av brukerbetaling, leieinntekter og festeavgifter, hvorav festeavgiftene utgjør den største enkeltposten med 13 millioner kroner. (Gaveinntekter, sponsorer mv går i hovedsak direkte inn i den enkelte menigheten sitt regnskap og vises derfor ikke i fellesrådets regnskapstall)

BKF søker aktivt ekstern finansiering for bedre rammebetingelser (ref. Verdi- og måldokument for 2022/23).

Inntektsbortfall ved fri grav til alle

Gravferdsplanen foreslår endring av avgiftspolitik, ved at alle skal få fri grav, også når en gjenbraker en allerede festet grav til ny gravlegging. Dette er en avgift som det er lite forståelse for i befolkningen, og den bidrar til å øke behovet for gravplassareal. Tiltaket ble i gravferdsplanen anslått til å gi et årlig inntektsbortfall på 3,7 millioner kroner. Nye og mer nøyaktige beregninger viser et årlig inntektsbortfall de første 5 årene på 600.000 kroner pr år.

Vi ønsker å fase tiltaket inn fra og med 2023 forutsatt at rammen til drift økes med 600 000 kroner pr år.

Fond

Pr 31.12.2021 har BKF 29,6 millioner kroner på «frie» disposisjonsfond. Dette utgjør 11 % av samlede driftsinntekter i 2021 og gir organisasjonen en viss fleksibilitet i forhold til aktivitetsnivå.

Investeringsfondene er i stor grad øremerket fremtidige prosjekter (Sædalen kirke, Haukås kirke, tilbygg Birkeland kirke og Solheim kapell/mur langs Fjøsangerveien, totalt 122,9 millioner kroner). Rehabilitering middelalderkirker og rehabilitering øvrige kirkebygg har pr nyttår brukt mer enn investeringsrammene til formålene tillater. Dette er avklart med fellesrådet og løses ved tilsvarende reduserte investeringer i årene som kommer.

For å redusere energiforbruket og tilsvarende kostnader planlegges det i 2022 å bruke mer penger til varmepumper enn budsjettet tilsier, for så å redusere aktiviteten tilsvarende i 2023.

(tall i millioner kroner)	Saldo pr 31.12.21
Disposisjonsfond	
Kirkelig virksomhet og administrasjon	12,3
Kirkebygg	4,8
Gravplass	12,5
Sum frie disposisjonsfond	29,6
Diverse fond avsatt til øremerkede formål	4,4
Sum disposisjonsfond	33,9
Investeringsfond	
Kirkelig virksomhet og administrasjon	0,4
Middelalderkirker	-6,7
Sædalen kirke	54,3
Haukås kirke	22,0
Tilbygg Birkeland kirke	35,6
Orgel	1,6
Rehabilitering kirkebygg (ikke middelalderkirker)	-4,0
Gravplass	25,4
Gravplass - Solheim	11,0
Gravplass - kunst og designprogram	0,4
Sum ubundne investeringsfond	139,9
Bundne investeringsfond	0,5
Sum investeringsfond	140,4

Pensjon

BKF har tariffestet offentlig tjenestepensjon i Bergen kommunale pensjonskasse (BKP).

Premiefond BKF

I tillegg til bokførte fond har BKF et premiefond i BKP. Pr 31.12.20 var fondet 19,9 millioner kroner. Fondet er i 2020 tilført en ekstraordinær engangstilførsel på 11,2 millioner kroner som følge av endrede pensjonsregler. I 2021 er reguleringspremie på totalt 8,3 millioner kroner dekket fra premiefondet, slik at fondet nå er på 11,6 millioner kroner, før tildeling av avkastning mm for 2021.

Premiefondet er i henhold til gjeldende regnskapsregler ikke en del av BKF sitt ordinære regnskap, men fremgår av noteopplysningene. Dette er midler som kun kan benyttes til betaling av løpende pensjonspremier. I budsjettet for 2022 ligger det en forutsetning om bruk av 2 millioner av premiefondet for å dekke deler av pensjonspremien for 2022.

Bruk av midler fra premiefondet de senere årene har vært med å finansiere underdekningen som har nødvendiggjort omorganiserings- og nedbemanningsprosessen som ble igangsatt i 2021.

Bergen kommune / pensjonspremie

Det har hittil vært fast praksis at kommunens driftstilskudd til Bergen kirkelige fellesråd har blitt justert med de årlige endringene i satsene for pensjons- og reguleringspremie i BKP.

Fra 2020 har Bergen kommune også overtatt risikoen for svingninger i reguleringspremiens størrelse. I 2020 ble faktisk reguleringspremie 4,1 millioner kroner lavere enn det som var lagt til grunn ved beregningen av premiesatsene for 2020. Driftstilskuddet fra Bergen kommune derfor justert ned tilsvarende.

I 2021 ble reguleringspremien 3,6 millioner høyere enn budsjettet. BKF forventet dermed en tilsvarende oppjustering av driftstilskuddet for 2021. Siden Bergen kommune har overtatt risikoen for reguleringspremien mener kommunen nå at dette skal motregnes mot deler av

BKF sitt premiefond. «Kravet» for 2021 er 8,3 millioner kroner, det vil si 75 % av ekstraordinær tilførsel i 2020, og ble vedtatt av Bystyret 23. februar 2022. Fra og med 2022 vil kommunen inkludere 75 % av årlig tilførsel til BKF sitt premiefond i sin beregning av driftstilskudd til BKF.

Oppsatte rettigheter for tidligere ansatte i forvaltningsenheten i BKF / Akasia

BKF har ansvar for løpende betjening av pensjonsavtale knyttet til oppsatte rettigheter for tidligere ansatte i forvaltningsenheten i BKF, senere Akasia AS. Disse pensjonsmidlene forvaltes også av Bergen kommunale pensjonskasse. Årlig reguleringspremie de nærmeste årene forventes å kunne bli dekket av pensjonsordningens eget premiefond. Pr 31.12.20 var dette på 25,1 millioner kroner. Etter inndekking av reguleringspremien for 2021 på 7,0 millioner kroner utgjør dette premiefondet 18,1 millioner kroner før tildeling av avkastning mm for 2021.

Klima og miljø

Bergen kirkelige fellesråd er sertifisert som Miljøfyrtårn. BKF skal være en aktiv medspiller for å virkeliggjøre FN's bærekraftsmål. Som forvalter av kirkebygg og gravplasser skal vi være et godt forbilde for både innbyggere, virksomheter og andre fellesråd. Miljøhensyn skal være et overordnet prinsipp i all virksomhet og planlegging, og i tråd med Bergen kommune sin grønne strategi.

I arbeidet med å bli miljøfyrtårnsertifisert ble det jobbet frem over 50 konkrete tiltak for å nå målene. Dette får direkte innvirkning på mange av våre ulike arbeidsoppgaver.

Risikovurdering

Vi ser følgende mulige risikofaktorer:

Økonomisk/politisk risiko

- Kommunale bevilgninger er avhengig av byens totale økonomi og politikernes vilje til å prioritere bevilgninger til Kirken i Bergen
- Kommunale bevilgninger ytes på basis av tjenesteproduksjon, det vil i utgangspunktet si uavhengig av medlemstall, men synkende medlemstall kan utfordre dette
- Punktene overfor er også aktuelle for statlige bevilgninger til Dnk og dermed for tilskuddene vi mottar derfra
- Vedvarende høye strømpriser kan gi mindre penger til vedlikehold eller ordinær drift må reduseres
- Manglende fokus på egenfinansiering og effektivisering

Gjennomføringsrisiko

- Organisering av Den norske kirke er i endring. Endringsprosesser kan medføre økt internt fokus på bekostning av utadrettet virksomhet
- Redusert tjenesteproduksjon kan gi konsekvenser for fremtidige bevilgninger
- Mangel på kvalifisert personell spesielt i fagstillingene kan påvirke både tjenesteproduksjon og kvaliteten på tjenestene som leveres

Omdømmerisiko

- Kirken har generelt høy tillit hos befolkningen, som dermed også anerkjenner at det brukes offentlige midler til finansiering av vår virksomhet. Svekket / sviktende tillit kan påvirke dette.

Reduserte bevilgninger vurderes som den mest kritiske risikofaktoren. For inneværende planperiode vurderes risikoen for vesentlige endringer i finansiering som relativt lav, selv med nytt kommunevalg i 2023.

Innspill til Bergen kommune sin økonomiplan for 2023 – 2026

Driftsbudsjett

I tråd med tidligere praksis legger vi til grunn at årets rammetilskudd inkludert full kompensasjon for lønns- og prisvekst videreføres, og søker Bergen kommune om *nye tiltak / «friske midler»*

DRIFTSRAMME FUNKSJON 390 DEN NORSKE KIRKE

I tillegg til deflatorvekst på 2022-bevilgningen, søkes det om følgende nye tiltak på funksjon 390:

TILTAK (alle tall i mill kroner)	2023	2024	2025	2026
Diakoni	1,7	1,7	1,7	1,7
Musikk på sykehjem og i byrom	1,2			
Verdibevarende vedlikehold kirkebygg	1,0	1,0	1,0	1,0
Utrede tiltak for å åpne flere kirker for mennesker i byen	0,1			
Drift av Sædalen kirke/nærkirke	0,3	0,3		
Sum	4,3	3,0	2,7	2,7

DRIFTSRAMME FUNKSJON 393 GRAVPLASSER, KAPELL OG KREMATORIER

I tillegg til deflatorvekst på 2021-bevilgningen søkes det om følgende nye tiltak på funksjon 393:

TILTAK (alle tall i mill kroner)	2023	2024	2026	2026
Inntektsbortfall ved fri grav til alle	0,6	0,6	0,6	0,6
Drift av nye felt på gravplassene	1,0	1,0	1,0	1,0
Verdibevarende vedlikehold gravplasser og bygg	0,5	0,5	0,5	0,5
Sum	2,1	2,1	2,1	2,1

Kirkelig virksomhet

Diakoni

Kirkens diakonale innsats i Bergen er en viktig faktor i det kulturelle, sosiale og helsefremmende arbeidet for byens innbyggere. Kirken har alltid hatt fokus på å bygge gode fellesskap og å gi omsorg for enkeltmennesker. I Bergen er det å bidra til trygge lokalsamfunn, der enkeltmennesker kan være del av et fellesskap, fortsatt en av kirkens aller viktigste bidrag i samfunnet.

BKF ønsker å videreutvikle og styrke kirkens diakonale arbeid – i tråd med byrådets intensjon om å prioritere dette med to nye diakonstillinger pr år. Det er vårt mål at det skal være en diakon i hver menighet. I 2022 er det nedsatt en arbeidsgruppe som skal utarbeide «overordnet strategi for diakoni i Bergen», ref. Verdi- og måldokument for 2022-2023.

Musikk ved sykehjemmene

Forskning viser at musikk har stor positiv påvirkning på helse og livskvalitet.

Våre kantorer og frivillige gjør allerede tjeneste på mange sykehjem, men det er varierende kapasitet til dette i ulike menigheter. Antall sykehjem innenfor den enkelte menighet varierer også. Bergen kirkelige fellesråd ønsker å legge til rette for et godt og helhetlig musikktilbud på sykehjem og andre institusjoner i forbindelse med andakter og gudstjenester, men ser at dette vil kreve en styrking av totalt antall kantor-/organistårsverk. Økt budsjettamme vil også gi ressurser til økt bruk av klokkespillet i Johanneskirken til glede for byens innbyggere.

Åpne kirker

Kirken i Bergen ønsker å være åpen og tilgjengelig for menneskene i byen – også utenom gudstjenester og arrangement. Vi vet at dette verdsettes og benyttes i kirker der det allerede er etablert et tilbud, og ønsker å utrede mulighetene for å videreutvikle dette arbeidet. Tilbudet tenkes primært organisert ved hjelp av frivillige, men vi ser også at driftsutgiftene vil øke noe om kirkebyggene skal være mer åpne.

Drift av Sædalen kirke

Søknad om resterende driftsmidler til Sædalen kirke når denne er ferdig opprettholdes. Tidsplanen tilsier at kirken vil stå klar mot slutten av 2023. Omsøkt beløp er derfor fordelt over 2 år.

Avhengig av hvor langt arbeidet med Haukås kirke er kommet vil det være aktuelt å legge inn søknad om driftsmidler til denne kirken mot slutten av planperioden (tas inn i økonomiplanen når tidsplanen er mer avklart).

Økte stillingsressurser

Menighetene har spilt inn ulike behov for økte stillingsressurser. Utover det som allerede ligger i denne planen tror vi ikke det er realistisk å forvente økte kommunale bevilgninger for andre stillinger enn diakoner. Eventuelle andre stillinger vil derfor måtte finansieres gjennom intern effektivisering, endring av rutiner og arbeidsprosesser eller egenfinansiering (for eksempel gjennom menighetenes givertjeneste).

Kirkebygg

Kirkebyggene våre er monumentale bygg – signalbygg i landskapet – som betyr mye for mange. Vi ønsker å ta vare på kulturarven, både fordi kulturarven har en stor egenverdi, og fordi det er bærekraftig å ta vare på byggene i stedet for å hele tiden å skulle bygge nytt.

BKF har søkt om driftsmidler til verdibevarende vedlikehold helt siden rammefinansieringen ble innført i 2012 – foreløpig dessverre uten hell.

BKF arbeider systematisk med å ta igjen mange års etterslep på vedlikeholdet av kirkene våre. Etter hvert som nye kirker rehabiliteres er det viktig at vi har nok midler til verdibevarende vedlikehold slik at kirkene ikke forfaller på nytt. Vi ønsker på samme måte som Bergen kommune å bruke Holte Byggsafe FDV-nøkkel for beregning av nødvendige vedlikeholdskostnader. Forslaget om en opptrapping av vedlikeholdsmidlene med 1 million kroner pr år vil være et godt bidrag for å bevare verdien på kirkebyggene fellesrådet forvalter.

Energikostnader

Denne vinteren har energikostnadene økt dramatisk. Signalene fra myndighetene er at vi må forvente at de nye prisene vil vedvare. BKF arbeider systematisk med energisparetiltak, men det er begrenset hva vi får lov til å gjøre med de kulturminneverdige gamle byggene. Vi er derfor i dialog med Bergen kommune om økte bevilgninger til energi.

Gravplass

I tilsagnsbrev fra Bergen kommune er et av styringssignalene at «Gravferdsplan for Bergen kommune 2018 til 2028 skal være grunnlag for tjenester på området og for planlegging av virksomheten.»

Gravferdsplanen anslo et vedlikeholdsetterslep på gravplasser og bygg på 4,3 millioner pr år (2018-kroner). De tilstandsanalyser som hittil er utarbeidet for gravplassene viser en beregnet kostnad på 342 000 kroner pr dekar. Gravplassene dekker et samlet areal på over 600 dekar. Samlet vedlikeholdsetterslep utgjør dermed minst 205 millioner kroner. Dersom etterslepet skal løses innen en ti-årsperiode gir dette et økt finansieringsbehov på 20 millioner kroner pr år.

For byggene var samlet etterslep inkludert nødvendig utvikling for forrige planperiode beregnet til 16 millioner kroner. Gjennomførte tilstandsanalyser og påbegynt prosjektering viser at dette tallet var kraftig underestimert. Investeringsplanen for neste 4-årsperiode viser nå et behov på 61,6 millioner.

Mye av etterslepet løses innenfor driftsrammen, mens mange av tiltakene er så omfattende at de blir investeringsprosjekter finansiert med investeringsmidler.

Inntektsbortfall ved fri grav til alle

Gravferdsplanen foreslår endring av avgiftspolitik, ved at alle skal få fri grav, også når en gjenbruker en allerede festet grav til ny gravlegging. Dette er en avgift som det er lite forståelse for i befolkningen, og den bidrar til å øke behovet for gravplassareal. Tiltaket ble i gravferdsplanen anslått til å gi et årlig inntektsbortfall på 3,7 millioner kroner.

På grunn av at en vurderte at dette ikke kunne løses innenfor rammen var det ikke mulig å gjennomføre denne endringen fra 2022. BKF har tidlige anført at beløpet vil kunne bli justert dersom pågående beregninger tilsier behov for det. Det er nå gjort ny gjennomgang av tallene på gjenbruk av festede graver de siste årene, fordelt på urner i urnegrav og både kister og urner i kistegrav. Vi har kommet frem til et lavere tall enn det som opprinnelig ble stipulert i gravferdsplanen. Det justerte beløpet er at fri grav til alle ville kostet ca 590 000 kroner i 2021.

Vi ønsker å fase tiltaket inn fra og med 2023 forutsatt at rammen økes med 600 000 kroner pr år og at en holder en tett dialog med bevilgende myndigheter dersom festeavgiftene blir redusert i så stor en grad at det vil gå ut over gravferdstjenestene og driften av gravplassene. Før tiltaket kan iverksettes må det gjennomføres vedtektsendringer og det kan dermed tidligst skje fra 2023.

Drift av nye felt på gravplassene

De senere årene er flere av gravplassene våre utvidet med nye felt, og det var viktig for driften på gravplassene at rammen er ble økt i 2022 med en million til Antveit gravplass.

Etter planen skal Fyllingsdalen gravplass utvides med 7,7 daa i 2023, og det etableres nye navne minnelunder hvert år. Vi legger derfor til grunn at rammen økes med 1 million kroner pr år i hele planperioden.

Verdige kistegravferder og urnenedsettelse vi alltid ha høyest prioritet, og det innebærer at det årlig blir for små ressurser til andre driftsoppgaver. Nye miljøtiltak som f.eks. anlegg av eng, biologisk ugressbekjempelse og avfallshåndtering krever økt innsats.

Det satses i tillegg på kontinuerlig effektiviseringstiltak og nye arbeidsmetoder. I tillegg til et generelt økt driftsbehov er det behov for å legge til rette for ulike tros- og livssynssamfunn sine ønsker i forbindelse med gravferd.

Vi opplever fortsatt at brukerne av gravplassene i gravferder og ved besøk av gravene har høye krav til standarden på gravplassene. Det viser seg spesielt ved at publikum har større forventninger til frekvens og kvalitet på slåtten, tilstand på veier og trapper, belysning, tilgjengelighet på vannposter og avfallsstasjoner og frekvens på strøing og snørydding. Ved rehabilitering prioriteres belysning av hovedferdselsårene på gravplassene. Dette krever også økt innsats i driften. Det samme gjelder løpende sletting av graver som beregnes til årlig en kostnad på knapt to millioner.

Verdibevarende vedlikehold gravplasser og bygg

For å opprettholde tilfredsstillende standard på gravplassene i Bergen må vedlikeholdsbudsjettet styrkes – vi søker derfor om kroner 500.000 pr år. Vi opplever et stort behov for rehabilitering av kulturminner, vann og avløp, vannposter, veier, murer og lignende. Dette kan reduseres med et jevnere årlig vedlikehold.

Investeringsbudsjett

Bergen kommune yter rammetilskudd til «Kirker», «Middelalderkirker» og «Gravplasser».

Fra 2016 har BKF mottatt ekstra tilskudd til kirkebygg, først til ny kirke i Sædalen, så til nytt kirkebygg på Haukås, og fra 2022-2025 legger kommunens økonomiplan opp til årlige bevilgninger til rehabilitering av Johanneskirken.

Arbeidet med gravferdsplanen avdekket at det var store udekkede investeringsbehov på gravplassområdet. Investeringsrammen er derfor økt med 4 millioner kroner pr år fra 2019. I

tillegg har vi mottatt ekstra tilskudd til ny gravplass i Åsane og erverv av areal til utvidelse av Mjeldheim gravplass. Avviket mellom bevilgninger og behov er derfor vesentlig redusert. Samtidig avdekker vårt systematiske arbeid med tilstandsanalyser stadig nye behov, hvorav rehabilitering av Solheim kapell og gravplassens mur mot Fjøsangerveien pr dato er det enkelttiltaket som vil kreve mest midler.

Gravferdsplanen fastslår at kremasjonsanlegget skal være fossil-fritt innen 2030. Utredning må starte i løpet av planperioden, mens etablering av nytt anlegg kommer etter. Pr dato er det vanskelig å se at dette er et prosjekt som kan løses innenfor rammebevilgningen.

Kirkebygg

I Norge utgjør kirkebyggene en viktig del av landets kulturarv. Stortinget har ved mange anledninger de senere årene påpekt behovet for å ta vare på den kulturarven som kirkene våre utgjør. Gjennom en ny lov for Opplysningsvesenets Fond vil staten sørge for å gi statlige tilskudd til dette arbeidet. Det er klart presisert at det statlige tilskuddet IKKE reduserer behovet for kommunal finansiering på minst samme nivå som i dag. Mange av kirkebyggene våre har stått i snart 1000 år. Skal vi ta vare på dem i de neste hundre-årene så må vi gjøre en grundig innsats.

Bergen kirkelige fellesråd er takknemlig for den viljen Bergen kommune har vist i å gi tilskudd både til nye kirkebygg og til rehabilitering av de gamle. Behovet vil fremdeles være stort i årene fremover. Når staten har kommet med investeringsmidler har vi søkt på disse. perioden 2019-2021 har dette så langt resultert i tilsagn om 8,2 millioner kroner. I årene som kommer, vil vi arbeide for at også støtten til prosjektene i Bergen vil øke i størrelse.

MIDDELALDERKIRKER	Budsjett				
	2022	2023	2024	2025	2026
Inntekter					
Investeringsmidler - middelalderkirker (fra kommunen)	19 400 000	19 400 000	19 400 000	19 400 000	19 400 000
Investeringsmidler - middelalderkirker (fra staten)	3 000 000	19 400 000	19 400 000	19 400 000	19 400 000
Negativ saldo fra 2021, etter fratrukk for RA-midler					
Rentekompensasjon	570 000	570 000	570 000	570 000	570 000
Sum	22 970 000	39 370 000	39 370 000	39 370 000	39 370 000
Utgifter					
Mariakirken	1 000 000				
Fana kirke	1 000 000	1 000 000	1 000 000	1 000 000	1 000 000
Domkirken/Korskirken rehabilitering	20 970 000	38 370 000	38 370 000	38 370 000	38 370 000
Sum	22 970 000	39 370 000	39 370 000	39 370 000	39 370 000

Årsregnskapet for 2021 viser et merforbruk til middelalderkirker på 6,7 millioner kroner. Dette forholdet vil bli hensyntatt i revidert budsjett 2022.

Den overordnede fremdriftsplanen er at vi stenger Korskirken i 2023-2024. I den perioden vil vi gjennomføre innvendig rehabilitering av Korskirken.

I 2025 stenger vi Domkirken, for å starte innvendig rehabilitering av denne kirken. Dersom midlene strekker til, er målet å bli ferdig med innvendig rehabilitering av Domkirken med uteområde i løpet av 2-3 år.

Det vil også måtte pågå noen rehabiliteringsprosjekter på Fana kirke i perioden, blant annet med ny drenering.

NYE KIRKER (fellesrådets andel)	Prognose	Budsjett				
	fondsavsetning 31.12.2021	2022	2023	2024	2025	2026
Inntekter						
Haukås kirke, hentet fra fond	22 000 000		2 000 000	10 000 000	17 000 000	
Birkeland kirke - utvidelse, hentet fra fond	35 500 000	1 000 000	1 000 000	16 000 000	17 500 000	
Sædalen kirke, hentet fra fond	54 300 000	10 000 000	44 300 000			
Sædalen kirke, Enova-støtte			500 000			
Loddefjord kirke, hentet fra fond						7 000 000
Orgelprosjekt Nygård, hentet fra fond	1 600 000		1 250 000			
Investeringsmidler - nye kirker		12 500 000	4 000 000	3 400 000	3 400 000	3 400 000
Sum		23 500 000	53 050 000	29 400 000	37 900 000	10 400 000
Utgifter						
Sædalen nærkirke, nytt kirkebygg		13 000 000	44 300 000			
Sædalen kirke, Ekstra ENØK-tiltak, ref fellesrådsvedtak			1 500 000			
Loddefjord kirke, tilbygg (bygging)						7 000 000
Birkeland kirke, utvidelse/tilbygg		1 000 000	1 000 000	16 000 000	17 500 000	
Haukås kirke (bygging)				10 000 000	17 000 000	
Orgelprosjekt Nygård			1 500 000			
Reserve / Prioriterte prosjekt ihht innspill fra menigheter		1 500 000	1 750 000	1 400 000	2 400 000	3 400 000
Sum		15 500 000	50 050 000	27 400 000	36 900 000	10 400 000
Fondsavsetning Haukås kirke		7 000 000				
Fondsavsetning Loddefjord kirke		1 000 000	3 000 000	2 000 000	1 000 000	
Sum		23 500 000	53 050 000	29 400 000	37 900 000	10 400 000

Sædalen kirke planlegges ferdigstilt slutten av 2023 eller starten av 2024. Haukås kirke blir igangsatt så snart reguleringsplanen for området er vedtatt. Birkeland kirke trenger nytt tilbygg, der blir det igangsatt privat reguleringsplan i 2022. Loddefjord kirke trenger tilbygg, der jobber vi med godkjenning hos Riksantikvaren og biskopen. Når den er på plass, vil vi søke godkjenning hos byggesaksmyndighetene.

REHABILITERING KIRKEBYGG (IKKE MIDDELALDERK.)	Budsjett				
	2022	2023	2024	2025	2026
Inntekter					
Negativ ved oppstart av året		-5 000 000			
Investeringsmidler - kirker	12 500 000	21 000 000	21 600 000	21 600 000	21 600 000
Investeringsmidler fra staten		5 000 000	10 000 000	10 000 000	10 000 000
Ekstramidler Johanneskirken - rehabilitering	10 800 000	10 800 000	10 800 000	10 800 000	10 800 000
Johanneskirken - overførte midler fra 2021	2 500 000				
Overført fra driftsbudsjettet (planlagt vedlikehold)	1 000 000				
Rentekompensasjon	480 000	480 000	480 000	480 000	480 000
Sum	27 280 000	32 280 000	42 880 000	42 880 000	42 880 000
Utgifter					
Rehabilitering kirker	20 000 000	28 200 000	37 100 000	37 500 000	36 300 000
Johanneskirken rehabilitering	16 000 000	18 500 000	26 000 000	26 000 000	26 000 000
St. Markus kirke, ny drenering	200 000				
Søreide kirke, utvendig rehabilitering	500 000				
Fridalen kirke, rehabilitering av taket			5 000 000		
Slettebakken kirke, oppretting mot vanninnsig	500 000				
Ytre Arna - drenering av toalettbygg	300 000				
Salhus kirke, rehabilitering	300 000				
Kirkedører	500 000	500 000	500 000	500 000	500 000
Biskopshavn, nytt tak (2023), nye vindu, fuktsikring (2021)	200 000	6 500 000			
Arna kirke, nytt tak utvendig					6 000 000
Nykirken, rehabilitering før 400 års jubileum, nytt tak	200 000			5 000 000	
Sandvikskirken, nytt tak på begge sakristiene			2 800 000		
Salhus kirke, 100 års jubileum			300 000		
Nygård kirke, 50 års jubileum	300 000				
Søreide kirke, 50 års jubileum		300 000			
Fyllingsdalen kirke, 50 års jubileum					300 000
Stortveit, rehabilitering vestvegg	1 000 000				
Åsane kirke, nytt tak på ungdomsavdeling				3 000 000	
Rehab. i henhold til tilstandsrap. og rådsinnspill		2 400 000	2 500 000	3 000 000	3 500 000
Orgelrehabilitering (BKF's andel)	1 000 000	1 000 000	1 000 000	1 000 000	1 000 000
St.Markus, Årstad	1 000 000				
Ventilasjon rehabilitering/oppgradering	700 000	700 000	700 000	700 000	700 000
Ventilasjonsanlegg diverse kirker	700 000	700 000	700 000	700 000	700 000
ENØK	4 000 000	-	2 500 000	2 000 000	3 000 000
SD-anlegg, jordvarme, solceller				2 000 000	3 000 000
Landås, ny varmeløsning (bergvarme mm)	4 000 000				
Sælen, varmepumpe (evt. bergvarme)					
Birkeland kirke, ny varmeløsning (utredes 2022)			2 500 000		
Universell utforming	700 000	700 000	700 000	700 000	700 000
Rullestolramper Nykirken, St. Markus, heis Åsane	700 000				
Reserve	880 000	1 680 000	880 000	980 000	1 180 000
Sum	27 280 000	32 280 000	42 880 000	42 880 000	42 880 000

Årsregnskapet for 2021 viser et merforbruk til rehabilitering kirkebygg på 4 millioner kroner. Dette forholdet vil bli hensyntatt i revidert budsjett 2022, og er allerede inntatt i økonomiplanen for 2023.

ENØK-satsing

Fellesrådet har vedtatt at vi skal gjøre ulike ENØK-tiltak for å følge opp statens, kommunens og kirkemøtets oppfordring om dette. Dette er også i tråd med fellesrådets rolle med å være miljøfyrtårnsertifisert. Planen for de kommende årene er å bruke minimum 2 mil kroner per år på ulike tiltak. Landås kirke (bergvarmepumpe – 2022), Sælen kirke (varmepumpe, planlagt 2023, men vi fremskynder det til 2022), Birkeland kirke (varmepumpe, ny varmeløsning – 2024), ENØK-tiltak andre kirker 2025-2026

Johanneskirken

Bergen kommune har satt av øremerkede midler til rehabilitering av Johanneskirken fra 2022.

I tillegg setter fellesrådet av penger fra investeringsrammen, og vi jobber for å få statlig medfinansiering. Prosjektet startet opp med noen delprosjekter i 2021. Samtidig pågår detaljprosjektering og forberedelser til ekstern utlysning for de store delprosjektene. Totalprosjektet er grovt kalkulert til 100 mil. kroner

Nye kirketak

Flere av kirkene våre har behov for rehabilitering av takene. Vi planlegger å skifte tak på Biskopshavn kirke i 2023, Fridalen kirke i 2024, Nykirken i 2025 og Arna kirke i 2026. I tillegg planlegger vi å skifte takene på sakristiene i Sandvikskirken i 2024 og på ungdomsavdelingen i Åsane kirke i 2025. Mulighetene for statlige tilskudd kan endre rekkefølgen og gjennomføringsår for prosjektene. Akutte skader/lekkasjer eller lignende. kan også gi behov for omprioriteringer.

Universell tilrettelegging

Fellesrådet har bestemt at vi skal bruke minimum 700 000,- på universell tilrettelegging pr år. I 2022 fullføres heis i Åsane. Neste prosjekt i køen er rullestolramper i St. Markus og Nykirken.

Gravplass

Bergen kommunes gravferdsplan skal gi innbyggerne i Bergen en verdig gravferd og hovedprinsippet er at alle skal få grav i den bydelen der de bor. Planen har i tillegg tiltak for brukerhensyn inkludert tilrettelegging for tros- og livssyn, kultur og historie, miljø- og klimakostnader og demografikostnader. Bergen kirkelige fellesråd er svært glad for at Bergen kommune følger opp intensjonen i gravferdsplanen.

Planen legger opp til flere utredninger og det blir foretatt nærmere kalkuleringer over investeringsbehovet, for best mulig planarbeid. Gravferdsplanen har en 10 års plan for utbygging av gravplasser. Etter planen er det utvikling av Fana, utvidelse av Fyllingsdalen, utvidelse av Mjeldheim i Arna og ny gravplass i Tennebekk som står for tur. Det planlegges en ny gjennomgang av behov for areal til graver i 2022. Dette vil trolig avdekke endrede behov for graver i bydelene ettersom det har skjedd en vesentlig endring i gravleggingspraksis.

Hele 9,3 %, velger grav i navnet minnelund og kremasjonsandelen nå er økt til 75 %.

Hovedprioritering for bruk av rammetilskuddet er å anlegge nye graver. Ettersom det er gitt ekstrabevilgninger til utbygging av Antveit gravplass vil det også bli mulig å rehabilitere seremonirom og driftsbygg innenfor rammetilskuddet. Vi ser også at det er mulighet til å endre fokus slik at det er mulig å prioritere de verdifulle kulturminnene som gravplassanleggene og byggene representerer.

GRAVPLASS	B2022	2023	2024	2025	2026
Investeringsmidler - rammetilskudd	43 800 000	48 000 000	52 100 000	56 100 000	60 000 000
Investeringsmidler - fra fond	14 200 000	11 000 000			
SUM	58 000 000	59 000 000	52 100 000	56 100 000	60 000 000
Bygg	8 000 000	6 000 000	23 500 000	14 600 000	17 500 000
Forprosjekt - gravplassbygg (Alle år fom 2023)		500 000	500 000	500 000	500 000
Seremonirom, krematorium, bårerom	3 000 000	5 000 000			
Loddefjord kapell (forprosjekt)				500 000	
Loddefjord kapell					8 000 000
Møllendal driftsbygg og lagerplass	4 000 000		11 000 000		
Solheim kapell prosjektering skallsikring	1 000 000	500 000			
Solheim kapell skallsikring			12 000 000	13 000 000	
Driftsbygg og lagerplass (Solheim forprosjekt)				600 000	
Driftsbygg og lagerplass (Solheim)					9 000 000
Anlegg	50 000 000	53 000 000	28 600 000	41 500 000	42 500 000
Nyanlegg og utvidelser					
Fyllingsdalen gravplass - utvidelse - inkl. NML, bygg og lagerplass	18 500 000	17 500 000	1 000 000		
Navnet minnelund	6 800 000	4 500 000	3 600 000	5 500 000	2 000 000
Fana ny NML	1 500 000				
Loddefjord NML	3 000 000	2 000 000			
Mjeldheim NML (forprosjekt)			600 000		
Mjeldheim NML				5 000 000	
Møllendal NML	2 000 000				
Slettebakken NML (Forprosjekt)				500 000	
Slettebakken NML					1 500 000
Solheim NML (Forprosjekt)					500 000
Storetveit NML (forprosjekt)		500 000			
Storetveit NML			3 000 000		
Øvsttun NML (Forprosjekt)	300 000				
Øvsttun NML		2 000 000			
Rehabilitering gravplasser inkl. graver, UU	23 700 000	30 300 000	23 300 000	35 300 000	40 100 000
Forprosjekt - gravplasser (Alle år)		1 000 000	1 000 000	1 000 000	1 000 000
Arna kirkegård - stramme opp grusveier - 3 benker med plasser	400 000				
Assistentkirkegården - Rehabilitering					3 500 000
Biskopshavn - Rehabilitering				3 000 000	
Eidsvåg gravplass - rehabilitering			2 600 000		
Fana kirkegård - rehabilitering inkl. driftsbygg	4 000 000	4 000 000	2 000 000		
Gravdalspollen gravplass - rehabilitering gravfelt	400 000				
Loddefjord gravplass - støyskjerm og gravfelt	1 000 000				
Loddefjord gravplass - urnegraver			3 000 000		
Mjeldheim - planteplan og ferdigstille prosjekt	2 000 000				
Mjeldheim - Rehabilitering inkl. ny planteplan			3 500 000		
Møllendal gravplass - rehabilitering	8 000 000	7 700 000	5 000 000	4 000 000	4 000 000
Nygård - inngangsparti, lagerplass og gravfelt	4 000 000				
Nykirkegården - Rehabilitering			1 500 000		
Slettebakken kirkegård - trapper	400 000				
Solheim gravplass - rehabilitering	2 000 000	2 000 000	2 000 000	2 000 000	6 000 000
Solheim gravplass - mur	1 000 000	13 000 000			
St. Jacob kirkegård				2 500 000	
Storetveit kirkegård - Rehabilitering					5 000 000
Øvsttun gravplass - nytt urnefelt	500 000				
Øvsttun gravplass - gravfelt		2 600 000			
Tiltak etter tilstandsanalyser			2 700 000	22 800 000	20 600 000
Andre tiltak	1 000 000	700 000	700 000	700 000	400 000
Etablere GIS på gravplassene	600 000	300 000	300 000	300 000	
Port (Minst en pr år)	400 000	400 000	400 000	400 000	400 000
SUM	58 000 000	59 000 000	52 100 000	56 100 000	60 000 000

Gravplassbygg

For Solheim kapell må det gjennomføres en omfattende prosjektering og en mulighetsstudie for bruk av bygget til kolumbarium (urnevegger). Utredningen av Solheim kapell og muren langs Fjøsangerveien er i slutfasen. Det er så langt avklart at muren langs Fjøsangerveien må rives. Kostnad med riving og oppbygging av ny mur er avklart. Det er dialog med de

forskjellige myndigheter som må involveres grunnet hensyn til vei, grøntstruktur og kulturminne. Det forventes at dette kan ta lang tid.

I fjor så vi at rehabiliteringen av selve kapellbygningen ble så kostbar at arbeidet ikke kunne dekkes innenfor eksisterende ramme. Midler disponert til Solheim i økonomiplanen er kun tilstrekkelig til rehabilitering av muren. Estimert for kostnaden til rehabilitering av Solheim kapell er på 26,5 millioner for skallsikring og for innvendige arbeider 15,5 millioner. Det siste byggetrinnet, som er urnehallen, er estimert til 22,4 millioner. Kapellet må imidlertid tørke i lang tid før en kan gå i gang med innvendige arbeider. Innvendige arbeider og rehabilitering av urnehall vil først skje etter denne planperioden.

Møllendal kapell er også satt på dagsorden. Betongbygg fra 1970-tallet med flate tak og dekker er svært utfordrende. Tilstandsvurdering har avdekket rehabiliteringsbehov både for taket på kapellet og betongdekket som utgjør tak på krematoriet.

Gravplassbyggene har blitt nedprioritert av hensyn til å skaffe graver, men nå som situasjonen for graver er under kontroll, kan vi også prioritere disse.

Situasjonen er kritisk for driftsbygget på Møllendal gravplass og det ligger i planen for 2024. I 2026 vil vi også rehabilitere driftsbygget på øvre del Solheim gravplass og rehabilitere Loddefjord kapell, til sammen 61,6 millioner i planperioden. Både tiltakene på Møllendal kapell og driftsbygget på Møllendal har så mange komplikasjoner at det vil ta tid og selv om vi har lagt en plan så kan det bli behov for budsjettrevisjoner og endring av prioritering av hva som kommer først og sist.

Nyanlegg / utvidelse av gravplasser

Nå arbeides det med utvidelse av Fyllingsdalen gravplass.

I Fana er det også stort behov for nye graver. Fana kirkegård betjener innbyggerne i bydelene Fana og Ytrebygda, og må prioriteres i planperioden. Det er ikke tilstrekkelig med midler eller tilgjengelig areal til utvidelse av gravplassen, men det er mulig å utvikle eksisterende gravplass og tilrettelegge graver. Den omtalte beregningen av areal til graver er særlig viktig her.

Navnete minnelunder (NML)

Navnet minnelund er høyt prioritert. Målet er at det skal etableres minst en ny navnet minnelund med tilhørende graver pr år.

I 2021 er det etablert nye navnete minnelunder på Antveit gravplass og Fyllingsdalen gravplass.

Tilrettelegging av navnet minnelund på eksisterende gravplasser medfører krav om forbedring av infrastruktur. Vi setter derfor av en større andel av rammetilskuddet til fremtidige navnete minnelunder.

Den største utfordringen er muligheten for ny navnet minnelund på Storetveit kirkegård, noe som vil bli utredet i 2022. På Fyllingsdalen gravplass vil det bli etablert ytterligere en ny navnet minnelund samt nytt tiltak med graver i urnevegger i utvidelsen.

Planene er som følger:

2023 Loddefjord og Øvstun gravplasser

2024 Storetveit kirkegård og trolig ny i utvidelsen av Fyllingsdalen

2025 Mjeldheim gravplass

2026 Slettebakken kirkegård

Rehabilitering gravplasser, masseutskifting og omregulering eksisterende areal

Gravplassene må stadig utbedres. Det er nødvendig for å kunne tilrettelegges for ny gravlegging innenfor eksisterende areal og av hensyn til sikkerhet. Det er også viktig for at gravplassene skal være en verdig ramme rundt gravferden og egnet til ro og ettertanke for brukerne. Utbedringer innebærer masseutskifting av jord, omregulering av gravfelt, anlegg av tinstrom, rehabilitering av vann og avløp, omramming, murer, belysning, kulturminner mm.

Tilstandsanalyser dokumenterer nødvendige tiltak og legger grunnlag for prioritering. Omregulering og masseutskiftning er nødvendig for å kunne tilby nye graver på eksisterende gravplasser. Med den varslede opptrappingen i økonomiplanen skal det fortsatt være mulig å tilrettelegge graver innenfor eksisterende areal, tidsnok til at det ikke skal mangle ordinære graver. Tilrettelagte graver kan til dels ha krav som en pr i dag ikke kan avhjelpe, men moderate tilrettelegginger skal være mulig innenfor den planlagte investeringsrammen.

I fireårsperioden er det lagt inn rehabilitering av deler av flere gravplasser hvor tilrettelegging av nye graver og sikring av vann og avløp er prioritert, i tillegg til øvrig tilrettelegging for brukerne og sikring av kulturminneverdiene både i bygg og grøntanlegg. Planene for rehabilitering vil bli grundig gjennomgått i 2022.

Pr i dag er rehabilitering av eksisterende infrastruktur av anleggene et udekket behov. Det er utarbeidet tilstandsanalyser og disse legger grunnlag for konkrete planer i tråd med Bergen kirkelige fellesråds verdi- og måldokument samt Gravferdsplanen.

Andre tiltak

Plan om universell utforming, minst en ny port hvert år og bevaringsplan for gravplassene i Bergen er dekket dersom opptrapping av den planlagte investeringsrammen fortsetter. Videre utreder fellesrådet mulighetene for fossilfrie tjenester, en kunst og designplan, plan for utvikling av grøntarealene og alternative gravleggingsformer, i første omgang kolumbarium (urnevegg).

Utredningene av eng, insekthotell og bikuber er gjort og både eng og bikuber er etablert.

Kirkevergens forslag til vedtak

Bergen kirkelige fellesråd vedtar økonomiplan 2023 – 2026.



DEN NORSKE KIRKE

Bergen kirkelige fellesråd

Til menighetsrådene i Bergen

Dato: 31.05.2021

Vår ref: 21/04464-1

Deres ref:

Innspill til budsjett 2022 og økonomiplan 2023-2026

Med dette starter vi arbeidet med budsjett 2022 og økonomiplan for perioden 2023 – 2026. I desember 2021 skal fellesrådet vedta budsjett for 2022, og i februar 2022 økonomiplan som legger grunnlaget for vår søknad til Bergen kommune for perioden 2023 – 2026. Denne søknaden blir sendt i april 2022.

Det er med andre ord tid for langsiktig tenkning i forhold til fremtidige behov for kirken i Bergen. Vi ber menighetsrådene om begrunnede innspill i prioritert rekkefølge. Dette kan dreie seg om små og store vedlikeholdsoppgaver, små og store utbyggingsønsker, nytt utstyr av ulike slag, ønske om stillinger eller driftsoppgaver som bør styrkes.

Når det gjelder tiltak på eller i kirkebyggene vil innspillene fra menighetene bli vurdert sammen med pålegg fra myndigheter, HMS-tiltak, vedlikeholdsbehov påvist i tilstandsrapporter, tiltak for sikring av universell tilgjengelighet, ENØK-tiltak mv. Kirkebyggutvalget blir forelagt alle innspillene før disse legges fram for fellesrådet.

De årlige bevilgningene dekker på langt nær alle ønsker og behov, så prioritering er viktig. Vi erfarer at det kan være større vilje til økte bevilgninger for tiltak som kan delfinansieres med egne midler fra menighetene. Menighetsrådenes innspill vedlegges budsjettsakene til fellesrådet. Av 125 ulike innspill som kom fra menighetsrådene i fjor er rundt 30% nå enten gjennomført eller i prosess mot gjennomføring. nå enten gjennomført eller i prosess mot gjennomføring. Dersom menighetsrådene ser at de kan være med på delfinansiering av noen av tiltakene er det fint om dette også blir meldt, slik at det kan tas med i vurderingene. Tiltak som menighetsrådene mener er viktige, må tas med i innspillene uavhengig om de var med også tidligere år. Prosjektorer og lerret er definert som menighetsrådenes ansvar, og vil derfor ikke komme i betraktning i budsjettene.

Omorganisering og nedbemanning i 2021 og 2022.

I løpet av 2020 ble det klart at det på grunn av inntektstap fra Akasia var nødvendig å kutte lønnskostnader i størrelsesorden 8 millioner kroner noe som tilsvarer ca. 10 årsverk. Fellesrådet gjorde vedtak om hvordan dette skulle gjennomføres og pr. mai 2021 er dette arbeidet igangsatt. Nedbemanningen og omorganiseringen er planlagt slutført i 2022.

Fokus på samarbeid og effektiviseringstiltak.

Kirkevergen vil fortsette sitt arbeid og fokus på effektiviseringstiltak og samarbeid, i hele organisasjonen. Vi vil derfor henstille til menighetene å komme med forslag til effektiviseringstiltak. Dette kan for eksempel handle om samarbeid med andre menigheter, organisering eller oppgavefordeling. Gjennom samarbeid og fokus på effektiv og smart ressursbruk, skal vi sørge for at vi forvalter våre ressurser på en best mulig måte til glede for alle menighetene.

Fremtidstro, utvikling og nytenkning

I en tid med strammere økonomi ligger det muligheter for å tenke nytt. Koronasituasjonen har vist oss at det finnes mye kreativitet og vilje til nytenking i kirken i Bergen. Kirkevergen ber om hjelp til å se etter løsninger som er bærekraftige for framtiden.

I Bergen kommunes politiske plattform er det uttalt at byrådet vil finansiere to nye diakonstillinger i året fra 2021. Dette fikk de ikke til i 2021 på grunn av inntektstap og kostnadsøkning knyttet til pandemien. Kirkevergen jobber systematisk for at dette skal bli en realitet innenfor rammebevilgningen fra kommunen fra 2022.

Eventuelle nye stillinger utover diakoni vil derfor måtte finansieres gjennom andre finansieringskilder. Det kan være intern effektivisering, endring av rutiner og arbeidsprosesser eller egenfinansiering (for eksempel gjennom menighetenes givertjeneste).

Vi ber dere sende **tilbakemelding innen 20. september 2021.**

Vennligst merk dokumentet med sak 21/04466.
Sendes til post@bergen.kirken.no eller direkte i P360.

Ta gjerne kontakt dersom dere har spørsmål eller trenger hjelp i forbindelse med behandlingen i menighetsrådene.

Med vennlig hilsen

Mette Heimli
Økonomisjef

Arne Tveit
Kirkebyggsjef

Lars Kristian Stendahl Gjervik
Sjef Kirkeliv, kultur og diakoni

Dokumentet er elektronisk godkjent og har derfor ingen signatur.

Mottakere:

Click here to enter text., Click here to enter text.

Click here to enter text.

Click here to enter text.

**DEN NORSKE KIRKE**

BKF Kirkebygg

SAKSFRAMLEGG

Saksbehandler	Klasse	Saksmappe	Gradering
Arne Tveit		22/01426-4	Ugradert

Råd/utvalg	Saksnummer	Møtedato
BKF - Bergen kirkelige fellesråd	6/22	09.03.2022

Energiforbruk og kostnader**Saksframlegg**

På fellesrådsmøter gjennom hele 2021 ble fellesrådet gjennom økonomirapporter informert om høye energipriser.

Selv om prisene var høye, hadde kirkevergen en kontroll med kostnadsbildet. Gjennom sparetiltak og omprioriteringer på driftsbudsjettet, klarte en å håndtere de økte prisene.

Fra og med regningen for desember måned er bildet forverret. Ser vi på hele 2021, økte kostnadene med ca 4 mil. i forhold til 2020, vi brukte 2,57 mil. mer enn budsjett. Januar 2022 er slett ikke bedre, regningen i januar (som er for forbruket i desember) er på tilnærmet 2,5 mil. kroner, en økning på 1,8 mil. fra tilsvarende periode i fjor – for en måned.

Vi startet strømsparetiltak i høst, og har intensivert dem i januar. Arbeid med dette pågår kontinuerlig. Her kan nevnes:

- 1) Bevisstgjøring av ansatte om å ikke sette på varme unødvendig
- 2) Bevisstgjøring om ikke å bruke større møterom enn nødvendig
- 3) Forsøk på å bare varme begrensede arealer der det er mulig
- 4) Hviletemperaturen i ulike rom er senket der vi ser det forsvarlig
- 5) Temperaturen i gangarealer er senket der vi ser det forsvarlig
- 6) Ventilasjonsanlegg er forsøkt justert (men pandemien setter begrensninger)
- 7) Når kirketjener tilrettelegger kirkerom, eller når det pågår renhold, så skjer det med hviletemperatur (per i dag laveste hviletemperatur 14 grader)

Forbruket i januar 2022 er senket med over 20% i forhold til årene før.

Vi jobber videre med optimalisering. Vi får meldinger fra menigheter og staber om litt for kalde rom og kontorer, så vi må hele tiden være i dialog for å finne en fornuftig grense for hvor kaldt vi kan ha det uten at det får for store følger.

Langsiktig har vi følgende tiltak:

Landås kirke: håper å få på plass bergvarme varmepumpe i løpet av året (står i budsjettet)

Sælen kirke: håper å få på plass luft-vann eller bergvarme varmpumpe i løpet av året. Står på budsjettet for 2023, men vi fremskynder det til 2022. Anbud er sendt ut. Endringene i budsjettet vil fremkomme i budsjettrevisjon.

Sædalen kirke: vi søker om Enova-tilskudd til bergvarme og solceller. Har lagt inn midler i budsjettet for 2023, forutsatt godkjenning fra Enova.

Ubrukte tiltak:

Andre mulige tiltak som ikke er brukt, er

- 1) Å senke temperaturen ytterligere, spesielt i kirkerommene
- 2) Å samle aktiviteter til færre dager i uken, for så å kunne holde en lavere temperatur andre dager
- 3) Å stenge en eller flere kirker i perioder.

Foreløpig ønsker vi ikke å gjøre noen av disse tiltakene, fordi det fort vil kunne ha for negative konsekvenser for menighetenes arbeid. Ikke minst gjelder dette nå når corona-tiltakene er over, og vi ønsker å få satt i gang all virksomheten igjen.

Dessverre er utsiktene til nedgang i strømprisene så veldig gode, særlig ikke med den siste utviklingen i Europa som tilsier høye energipriser i lang tid fremover.

Utover våren bør kirkevergen og fellesrådet sammen vurdere om det skal gjøres ytterligere omprioriteringer i budsjettene, slik at energioptimalisering prioriteres, på bekostning av nødvendig rehabilitering.

Strøm-støtte:

På samme måte som privathusholdninger, får lag og foreninger registrert i frivillighetsregisteret, støtte til strømkostnader som overstiger 70 øre/kWh. Den norske kirke er ikke omfattet av denne ordningen. Det vil heller ikke komme noen egen ordning for kirken, idet det forventes at kommunen gir et tilsvarende tilskudd. (ref. artikkel i Vårt Land 14.02.22)

Kirkevergen har allerede kontaktet kommunen per brev om at vi trenger støtte, dette vil vi også ta opp i det halvårige møtet med kommunen 8.mars. Svaret fra kommunen vil imidlertid først komme i forbindelse med fremleggelse av tertialrapporten i kommunestyret i april.

Strømsparing og bærekraft:

Arbeidet med å spare strøm har blitt intensivert nå fordi prisene er blitt så høye, men skal vi oppfylle kirkemøtets vedtak om å prioritere bærekraft og utslippsreduksjoner i forvaltning av kirkebygg, så må mange av tiltakene gjøres helt uavhengig av energiprisen.

Kirkevergens forslag til vedtak

Bergen kirkelige fellesråd støtter kirkevergens ulike tiltak for strømsparing, samtidig som en forventer at Bergen kommune etterkommer statsrådets anmodning om å gi økt støtte til kirkelig fellesråd tilsvarende strømstøtteordningen som tildeles frivillige lag og foreninger.

Kirkevergen bes vurdere ytterligere tiltak på investeringssiden og komme tilbake til fellesrådet med eventuelle forslag om omprioriteringer av budsjettet



DEN NORSKE KIRKE

BKF Gravplass

SAKSFRAMLEGG

Saksbehandler	Klasse	Saksmappe	Gradering
Inghild Hareide Hansen		22/01577-1	Ugradert

Råd/utvalg	Saksnummer	Møtedato
BKF - Bergen kirkelige fellesråd	7/22	09.03.2022

Gravplass – Bergen kirkelige fellesråds arbeidsutvalg (AU) og kirkevergens fullmakter

Vedlegg:

2022 Gravplass - AU og kirkevergens fullmakt.docx

Saksframlegg

Saken gjelder fullmakter i gravplassaker og har til hensikt å avklare hvilket organ som kan treffe avgjørelser i ulike saker. Fullmakten legges frem fordi det er behov for en forsvarlig og tjenlig arbeidsdeling og en effektiv saksbehandling i gravplassaker. Hjemmelsgrunnlaget for delegasjonen kommer frem av fullmakten, og ved valg av vedtaksnivå er det lagt vekt på størrelse på tiltak og prosjekter samt sakens prinsipielle betydning.

Bergen kirkelige fellesråds arbeidsutvalg har i sak 9/22 av 22.02.2022 om Møllendal gravplass avdeling Haukeland - Rehabilitering av vannposter, vannledningsnett og tre nye avfallstasjoner tatt med følgende ledd i vedtaket:

«AU imøteser en sak fra Kirkevergen til fellesrådet om delegasjon av «mindre» saker på gravplassområdet fra fellesrådet til AU og Kirkevergen»

Det foreslås at saker som gjelder utbedring av trapper, gjerder, vannposter og lignende innenfor en kostnadsramme på 4 millioner kan avgjøres av Kirkevergen. Videre foreslås at saker som gjelder plassering av navnet minnelund og prosjekter i størrelsesorden 4 – 10 millioner kan avgjøres av BKF's arbeidsutvalg. Større prosjekter enn 10 millioner og tiltak av prinsipiell karakter skal fortsatt avgjøres av fellesrådet.

Tidligere fullmakt av 27.01.1999 utgår som følge av at gravplassforskriftens § 38 er opphevet med virkning fra 01.01.2022. I forskriften var det bestemt at avgjørelsesmyndighet kunne delegeres til daglig leder av fellesrådets virksomhet, og det hadde Bergen kirkelige fellesråd gjort. Bakgrunnen for at paragrafen er utgått er at den anses overflødig da fellesrådet skal ha et delegasjonsreglement og at delegasjonen vil komme frem av dette.

Om innholdet i fullmaktene:

Fullmakten er satt opp etter hvilke saker som folkevalgte selv skal gjøre vedtak i for å sikre demokratiske prinsipper, hvilke avgjørelser som kan delegeres til AU som et utvalg av folkevalgte og hvilke avgjørelser som kan delegeres til kirkevergen som daglig leder, med en etterfølgende hensiktsmessig arbeidsdeling i administrasjonen. Intensjonen med fullmakten og vedtaksnivåene er drøftet med fellesrådets AU på siste møte.

Utover vurdering av viktighet og økonomisk størrelse legges det vekt på tidligere praksis der all saksbehandling som gjelder enkeltsaker om gravlegging mm etter gravplasslov og -

forskrift er gjort av kirkevergens administrasjon. Det er ikke hensiktsmessig at saker som gjelder enkeltpersoner tas opp til folkevalgt behandling, og arbeidsdelingen har vært slik at de fleste daglige oppgavene har vært utført av administrasjonen. All aktivitet og vedtak har vært, og er, forankret i overordnede planer med budsjett og økonomiplan som fremste styringsdokument samt i fullmakt av 27.01.1999. Det er imidlertid behov for en tydelig fullmakt med avklarte roller.

Saker av prinsipiell betydning er saker som vil angi en endring i politikk, et eksempel vil være vedtak om nye gravleggingsformer som for eksempel urnevegg.

I fullmakten er det lagt inn en informasjonssak der belegningsplanen skal legges frem for AU til orientering. Dette er en årlig gjennomgang av status på regnskapet over graver og vil avdekke trender i positiv eller negativ retning. Det vil være folkevalgtes mulighet til å se overordnet på problemstillingene på et av kjerneområdene, i tillegg til å verifisere at det lovbestemte målet på minst 3% ledige graver nås.

Saksbehandling og rapportering:

Saksbehandlingen skal være skriftlig. Det er lagt opp til at det rapporteres om avgjørelser som er tatt i fellesrådet og av Statsforvalter på en effektiv måte, slik at fellesråd og administrasjon får minst mulig merarbeid som følge av ny fullmakt.

Fullmakten vil inngå i Bergen kirkelige fellesråds fullmaktmatrise.

Kirkevergens forslag til vedtak

Bergen kirkelige fellesråd vedtar fullmaktene i Gravplass – Bergen kirkelige fellesråds Arbeidsutvalg (AU) og kirkevergens fullmakter datert 09.03.2022.

Fullmaktene gjelder fra og med vedtaket i fellesrådet den 09.03.2022

Gravplass – Bergen kirkelige fellesråds Arbeidsutvalg (AU) og kirkevergens fullmakter

Kirkevergen skal utføre sine oppgaver i henhold til bestemmelsene i gravplassloven, gravplassforskriften og øvrig regelverk som gjelder for virksomheten samt etter Den norske kirkes forskrifter.

1 Hjemmel

Arbeidsutvalget (AU):

Arbeidsutvalget er Bergen kirkelige fellesråds saksforberedende utvalg og er delegert enkelte saker. Jf. [Kirkeordning for Den norske kirke](#) § 16 1 ledd og Reglementet for Bergen kirkelige fellesråds arbeidsutvalg – AU av 26.04.2017. Reglementets 3 e. Bergen kirkelige fellesråd kan delegere saker til utvalget.

Kirkeverge:

Kirkevergen er Bergen kirkelige fellesråds daglige leder. Jf. [Kirkeordning for Den norske kirke](#) § 16 2 ledd

Fellesrådet fastsetter i særskilt delegasjonsreglement [Forskrift om regler om formene for menighetsrådets og kirkelig fellesråds virksomhet](#) § 10-2. ledd Jf. Delegasjonsreglementet for Bergen kirkelige fellesråd av 29.04.2020.

2 Formål med og begrensning av fullmakten

Det er behov for en forsvarlig og tjenlig arbeidsdeling og en effektiv saksbehandling i gravplassaker.

Fellesrådet treffer selv vedtak om:

- a. Overordnede planer
- b. Forskrifter på gravplassområdet
- c. Saker av prinsipiell betydning
- d. Anskaffelse eller salg av eiendom utover mindre grensejusteringer
- e. Bygging og riving av større gravplassbygg, krematorium samt nyanlegg av gravplasser
- f. Utvidelse og nedleggelse av gravplasser
- g. Oppstart av og innhold i prosjekter på over 10 millioner vedtas av fellesrådet.

3 Saker der arbeidsutvalget (AU) har avgjørelsesmyndighet

AU treffer vedtak innenfor de retningslinjer som er fastsatt i lov, i medhold av lov, i henhold til denne fullmakten, vedtatt av Bergen kirkelige fellesråd og innenfor fastlagte planer og budsjettammer.

AU har avgjørelsesmyndighet i følgende saker:

- a. Oppstart av og innhold i prosjekter i størrelsesorden 4 til 9.9 millioner kroner.
- b. Utforming og plassering av navnet minnelund på gravplass.

- c. Godkjenning av tiltak som anses som «annen vesentlig endring» etter gravplassloven § 4, med unntak av det som er delegert Kirkevergen.
- d. Godkjenning av ferdig bygget bygg og anlegg på gravplassene. Jf. gravplassforskriften § 6.
- e. Ta Gravplassmyndighetens årlige rapport om belegningsplan for graver til orientering.

4 Saker der kirkevergen har avgjørelsesmyndighet

Kirkevergen treffer vedtak innenfor de retningslinjer som er fastsatt i lov, i medhold av lov, i henhold til denne fullmakten, vedtatt av Bergen kirkelige fellesråd og innenfor fastlagte planer og budsjetttrammer.

Kirkevergen har avgjørelsesmyndighet i følgende saker:

- a. Oppstart av og innhold i prosjekter i størrelsesorden opp til 3.9 millioner kroner
- b. Godkjenning av tiltak som anses som «annen vesentlig endring» etter gravplassloven § 4 opp til og med enkle tiltak for tilrettelegging for universell utforming, nye gravkart, nye vannposter med detaljer, nye benker, nye avfallsstasjoner, rehabilitering av trapper, gjerder, rekkverk, porter, veier og mindre bygninger.
- c. Drift og forvaltning av gravplasseiendommer som ikke er tatt i bruk til gravplass, så langt det ikke begrenses av denne delegasjonsfullmakten.
- d. Vedtak og enkeltvedtak som gjelder Gravplassmyndighetens daglige oppgaver etter gravplassloven og gravplassforskriften som gravlegging, kremasjon, tildeling av graver, festeavtaler inkludert klagesaker.
- e. Fremme forslag til Bergen kommune på avgifter etter gravplassloven.
- f. Kirkevergens videredelegasjon fremgår av den til enhver tid gjeldende fullmaktmatrise.

5 Saksbehandling

- a. Alle vedtak gjøres skriftlig.
- b. Protokollen fra behandlingen i AU legges frem i det påfølgende møte i Bergen kirkelige fellesråd til orientering.
- c. Kirkevergens vedtak dokumenteres i saksbehandlingssystem og arkiv og rapporteres til Arbeidsutvalg og fellesråd gjennom statusrapporter og økonomirapportering samt årsmelding. Statsforvalters konklusjon på klagesaker fremlegges arbeidsutvalget til orientering.
- d. Arbeidsutvalget orienteres om vedtak fra Statsforvalter på førstkommende møte, prinsipielle avgjørelser fra Statsforvalter refereres til fellesrådet på førstkommende møte.

6 Varighet

Gravplass – Bergen kirkelige fellesråds arbeidsutvalg - AU - og Kirkevergens fullmakter er vedtatt i Bergen kirkelige fellesråd 9.mars.2022 og gjøres gjeldende fra samme dato.



DEN NORSKE KIRKE

BKF Gravplass

SAKSFRAMLEGG

Saksbehandler	Klasse	Saksmappe	Gradering
Inghild Hareide Hansen		22/00489-10	Ugradert

Råd/utvalg	Saksnummer	Møtedato
BKF - Bergen kirkelige fellesråd	8/22	09.03.2022

Fyllingsdalen gravplass - FYLG2103 - Utvidelse fase B

Vedlegg:

L200_oversikt@A3.pdf

L202_ny situ_faseB@A1.pdf

Fyllingsdalen gravplass - Utvidelse av gravplassen.docx

1.png

Saksframlegg

Det er behov for flere graver i tilknytning til Fyllingsdalen gravplass. Areal for utvidelse har vært klart siden gravplassen var ny samt i BKF's planverk. Det er ikke mulighet for å tilrettelegge for flere nye graver på eksisterende gravplass.

Fase A med driftsplass, driftsbygg og nødvendige terrengjusteringer er igangsatt. Nå er det planen for utvidelsen av gravplassen med gravareal som skal godkjennes. Beskrivelse av prosjektet er vedlagt, sammen med illustrasjoner. Det vedlegges et utkast til en 3D-visualisering av terrenget. Denne ferdigstilles med flere detaljer til søknaden til Statsforvalter, men vi legger den med her da den viser høydeforskjellene i terrenget.

For BKF's administrasjon og Gravplassmyndigheten har det vært viktig å få tilrettelegge for så mange graver som mulig, samtidig som en opprettholder naturverdiene på tomten, at utvidelsen får en god relasjon til eksisterende gravplass og at lovkrav om universell utforming er oppfylt.

Gravplassen skal tilrettelegges for brukernes behov, ha en parkmessig standard og være godt egnet til ro og ettertanke.

Det anlegges flere urnegraver enn kistegraver da en forventer at mange vil velge urnegraver i fremtiden. Det er også mange kistegraver på gravplassen som kan gjenbrukes. Det må tilrettelegges for de gravleggingsformene som brukerne ønsker.

Tilbud om graver i navnet minnelund er godt innarbeidet, men her ønsker vi også å legge til rette for graver i urnevegg. Det planlegges et beskjedent antall graver da det er ukjent hvor mange som vil ønske en slik gravleggingsform. Den første nye urnevæggen er imidlertid laget på Notodden gravplass og blir tatt i bruk i nå i 2022. Det vil bli hentet erfaringer fra de som har anlagt slik urnevegg i Norge i nyere tid.

BKF - Arbeidsutvalg Bergen kirkelige fellesråd har behandlet saken i møte 22.02.2022 sak 10/22

Møtebehandling i BKF – Arbeidsutvalg Bergen kirkelige fellesråd 22.02.22

BKF – Arbeidsutvalg Bergen kirkelige fellesråds vedtak

Bergen kirkelige fellesråds arbeidsutvalg godkjenner den fremlagte plan for Fyllingsdalen gravplass - FYLG2103 - Utvidelse - Fase B og gir følgende innstilling:

Bergen kirkelige fellesråd godkjenner den fremlagte plan for Fyllingsdalen gravplass - FYLG2103 - Utvidelse - Fase B.

Søknad om godkjenning av planen for Fyllingsdalen gravplass - FYLG2103 - Utvidelse - Fase B oversendes til Statsforvalteren i Vestfold og Telemark for endelig godkjenning

Kirkevergens forslag til vedtak

Bergen kirkelige fellesråd godkjenner den fremlagte plan for Fyllingsdalen gravplass - FYLG2103 - Utvidelse - Fase B.

Søknad om godkjenning av planen for Fyllingsdalen gravplass - FYLG2103 - Utvidelse - Fase B oversendes til Statsforvalteren i Vestfold og Telemark for endelig godkjenning

Fyllingsdalen gravplass - utvidelse - fase B

Beskrivelse av prosjektet

Innledning

Fyllingsdalen gravplass ble åpnet i 1983 hvor da 1 av i alt 3 byggetrinn ble tatt i bruk. Det har frem til dags dato blitt gjort mindre utvidelser ved at det ble etablert nytt kistefelt på ledig areal mot nord, opprinnelig lagerplass (i sør) er bygget om til kistefelt, felt for anonyme urnegraver er tatt i bruk til ordinære urnegraver og det er etablert navnete minnelunder.

Gravplassen har i dag 2007 kistegraver og 1851 urnegraver. I tillegg er det 382 graver i navnet minnelund og 35 anonyme urnegraver.

Som følge av kapasitetsbehov ønsker nå Gravplassmyndigheten å utvide gravplassen. Etter utvidelsen vil gravplassen ha 2189 kistegraver, 2419 urnegraver, 1463 graver i navnet minnelund, 48 graver i urnevegg og 32 anonyme urnegraver.

I tillegg til utvidelsen er det planlagt å gjøre noe rehabilitering på eksisterende gravplass for å tilbakeføre den til opprinnelig plan. Dette er planlagt gjennomført samtidig med utvidelsen. Kostnader tilhørende rehabiliteringen inngår i kostnadene til utvidelse av gravplassen.

Utvidelse av gravplassen

Byggetrinn 2 (Tidligere byggetrinn 3).

Prosjekteringen av byggetrinn 2 har blitt igangsatt. Beliggenheten av byggetrinnet er svært utfordrende med vesentlig bratte skråninger som gjør at en større utvidelse vil bli svært kostbar.

For å unngå vesentlig kostnader i forbindelse med utvidelsen har det blitt prosjektert en mindre utvidelse enn først antatt. En større utvidelse, i det bratte terrenget, ville ikke gitt et særlig større antall nye graver, men kun økt kostnaden per grav. Det ønskes også ta hensyn til eksisterende landskap og naturverdier og å ikke gjøre inngrep i en mindre bekk. Av disse årsaker legges det frem en utvidelse på et mindre areal. Valget av type grav i prosjektert løsning vil gi et høyt totalt antall nye graver.

Planlagt tomteareal for byggetrinnet har en størrelse er på 11 dekar, mens selve utvidelsen er begrenset til 7,7 dekar.

Utvidelsen vil gi 185 nye kistegraver og 579 urnegraver. Det vil i tillegg komme ytterligere 1 081 urnegraver i ny navnet minnelund og 48 graver i urnevegg. Totalt antall nye graver er $185+579+1081+48 = 1893$.

Det ligger en mulighet for å etablere flere graver i navnet minnelund på den delen av byggetrinn 2 av gravplassen som ikke tas i bruk nå. Dette er ikke aktuelt nå da det er mange graver i den planlagte minnelunden og terrengtilpasningene kan bli for inngripende og kostbare å gjennomføre.

Urnevegg

Det planlegges å etablere en urnevegg i forbindelse med utvidelsen. Urneveggen vil bli den første aktive og utendørs urnevæggen i Bergen og være et nytt tilbud til publikum. Urneveggen vil bestå av hyller med plass





Saksfremlegg til Bergen kirkelige fellesråd – Februar 2022

til 48 urner.

Urneveggen utforming og utseende er enda ikke prosjektert, og er planlagt behandlet av fellesrådet i løpet av høsten 2022. Dette vil også medføre behov for endringer i vedtektene for gravplassene i Bergen.

NML

Det planlegges å etablere en ny navnet minnelund i forbindelse med utvidelsen. Den nye navnete minnelunden er planlagt utformet som beslektet med eksisterende minnelunder på Fyllingsdalen gravplass. Etter erfaringer med de eksisterende navnete minnelundene, vil det gjøres endringer av minnesmerke. Det nye minnesmerket planlegges å ha noen sammenliknbare trekk som eksisterende, men vil være unik på sin måte.

Arealet til den nye navnete minnelunden er inkludert i dette prosjektet, men minnesmerket er ikke prosjektert, og er planlagt behandlet av fellesrådet i løpet av høsten 2022.

Fremdrift og Økonomi

Utvidelse av gravplassen inkl. rehabilitering – 33.660.250,-

Faser	Estimat	Oppstart	Avslutning
Prosjektering	2.960.250,-	Uke 13,2022	Uke 32,2022
Søknader	inngår i prosjektering	Uke 17,2022	Uke 41,2022
Utførelse	30.700.000,-	Uke 42,2022	Uke 5, 2024

Urnevegg (Foreløpige planer)

Faser	Oppstart	Avslutning
Prosjektering	Uke 36,2020	Uke 49,2022
Søknader	Uke 46,2022	Uke 1,2023
Utførelse	Uke 45,2023	Uke 11, 2024

NML (Foreløpige planer)

Faser	Oppstart	Avslutning
Prosjektering	Uke 50,2022	Uke 8,2023
Søknader	Uke 8,2023	Uke 14,2023
Utførelse	Uke 8,2024	Uke 24, 2024



Saksfremlegg til Bergen kirkelige fellesråd – Februar 2022

Detaljer, forklaringer og illustrasjoner

Utvidelse av gravplassen - fase B

Tegning L200 viser hele tomten til Fyllingsdalen gravplass. Som en kan se av kartets fordeling av koter så ble det første trinnet, i 1983, lagt til de deler av tomten med færre koter. En utvidelse vil nødvendigvis medføre inngrep i brattere terreng. Vurdering av terrengets egnethet tar hensyn til mulig steinsprangfare fra øst (bratt skrent opp til CJ Hambros vei) og bratt terreng i retning vest. Det valgte prosjektområdet har tidligere vært i bruk som dyrket mark, beite- og slåttemark og i årene frem til opparbeidelsen av gravplassen var der parsellhager for folk i området. Ellers virker terrenget å være urørt. Ved å bruke den gamle beitemarken gjenoppretter vi en lysning i skogen, omringet av furu-lyngskog i vest og løvskog, nesten edelløvskog, i øst. Fase B utformes med tanke på å bevare den omkringliggende natur i størst mulig grad og å oppnå størst mulig tetthet av graver innen prosjektområdet samtidig som vi forholder oss til gjeldende krav til universell utforming, stigningsforhold og geometri for å sikre kjørbare gangveier.

Tegningen L202 viser detaljer i utformingen. Med utgangspunkt i den gamle garasjen, beliggende omtrent på kote 60, vil prosjektet Fase B opparbeide terreng opp til kote 76. Den kjørbare gangveien vil avsluttes på 72,75 meter over havet. Høydespranget håndteres med utgangspunkt i gjeldende grav til universell utforming (maksimal stigning 1:15) hvilket gir 270 meter gangvei som dermed må sno seg i terrenget for å oppnå svingradier som muliggjør ferdsel for liten lastebil.

Terrassering av terreng er nødvendig i Fase B, i motsetning til gravplassens første byggetrinn. Av hensyn til arealutnyttelse er det tenkt benyttet betongvegger til å løfte gravfelt og gangveier opp til de nødvendige stigningsforhold. Til sammenligning med tørrmur av naturstein eller andre, store mur-element som krever betydelig bakfyll for å stå stabilt, er betongvegger slanke konstruksjoner som opptar lite areal og de kan etableres med presisjon slik at vi vil få en kombinasjon av markante horisontale og diagonale linjer. Bruk av betong virker uheldig når en vurderer prosjektets CO₂-profil. I så måte vil det være bedre med tørrmur av naturstein tilkjørt fra et brudd innen Vestland fylke, men dette vil pga større arealbehov medføre færre graver og dermed gi behov for å bruke større deler av gravplassens samlede eiendom, hvilket igjen medfører større og mer kostbare tørrmurer, og vil gå på bekostning av skogen og det biologiske mangfold. Fase B vil inkludere bruk av natursteins-tørrmurer der enkelte gravfelt møter terreng, i øst og sør. Det er videre tenkt å bruke naturstein i trappetrinn for å bryte opp betongpreget som ellers kan bli litt dominerende (eksempelvis granittelement som i trappen nedenfor Johanneskirken).

Valg av materialer er viktig for enhver gravplass og i dette tilfellet har vi å gjøre med utvidelse av en stor, ren og fin 1980-talls design. Fyllingsdalen gravplass har et karakteristisk utvalg med med SF-belegningsstein av betong på alle gangveier, plantefelt med buskfuru, sibirkornell og Rhododendron. Treslagene er vanlig furu, deretter spisslønn og eik, et utvalg som virker godt avstemt med den omkringliggende skog. Ny beplantning innen Fase B er tenkt moderat, et enkelt utvalg løvtrær, noe lave busker, litt buskfuru og ellers herdige





Saksfremlegg til Bergen kirkelige fellelråd – Februar 2022

klatreplanter som klatrehortensia til å bryte opp de større vis-flater av betongvegger. Ute på de fleste gravfeltene blir det mest gress, mens gravfeltet for navnet minnelund innbyr til mer detaljering og pryding.

Et spesielt designelement er gravplassens vannposter, 9 meter lange og rette betongvegger hvis eneste funksjon er å holde en vannkran og rist for vannkanner.

Fase B vil ikke ha plass til slike ekstravagante vannposter, men med omfattende betongvegger vil anlegget bli beslektet. SF-stein er ikke lett å få tak i, og erfaringen og tidens tann viser at de ikke er de mest egnede for kjørbare gangveier. Vi foreslår derfor å legge asfalt på hovedgangvei og for de mindre gangveier kan vi legge belegningsstein type «Classico» som benyttet ved Fyllingsdalen to navnedde minnelunder.

Belysning er et eget emne for Fyllingsdalen gravplass. Der er i dag bare to diskrete armatur montert ved navnet minnelund i tillegg til gatebelysning inn til hovedadkomst og parkeringsplass i nord. Denne moderasjon byr på mørkere arbeidsforhold for driftsmannskap, men gir også sterkere preg og stemning i vintermørke når de private gravlyktene gjør seg gjeldende. Fase B vil være en lysning i skogen, også i betydning belysning. Av hensyn til gravlykter og skogens stemning foreslås en lavmælt belysning uten lysmaster. Her undersøkes lysarmatur innfelt i betongvegger, enkelte lyspullerter og armatur innfelt i trappenes håndløpere.

I tillegg til kunstig belysning foreslås hogst for et avgrenset parti av skogens trær like vest for de sydligste deler av Fase B. Dette mener vi vil slippe inn mer dagslys og gi mer planter og besøkende lysere forhold.

Av annet møblement kan nevnes 5 benker, 3 vannposter, 5 tinstestrømsuttak.



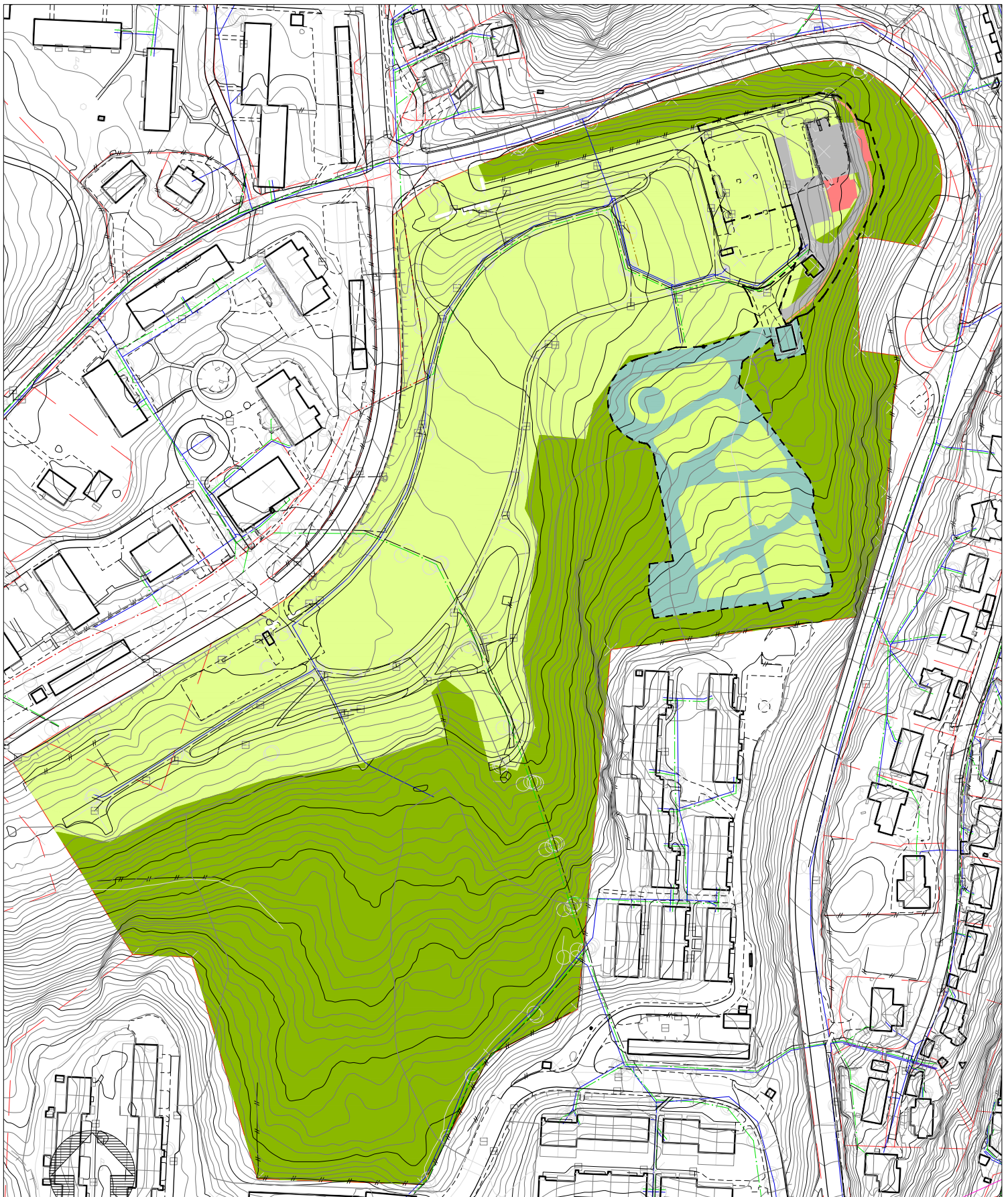

Oppdragsnavn

FYLLINGSDALEN GRAVPLASS

Gravplass med utvidelser

Lokalisering - fase A og fase B

Benshaugen 1, 5144 Fyllingsdalen - Gnr 26 / Bnr 4

Oppdragsgiver

Gravplassmyndigheten i Bergen

Tegningsstatus

Anbud

Fag

LARK

Dato

24.01.2022

Målestokk

1:1500 (A3)

Tegner

FR

Kontrollert

EB

Høydedatum

NN 2000

Prosjektleder

SHJ

Filnavn

fylg_oversikt.dwg

Prosjekt nr.

FYLG2002

Tegningsnr.

L200

Rev. nr.

*

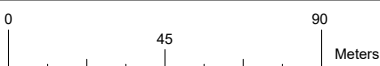

TEGNFORKLARING

— eiendomsgrense

—#— eksisterende gjerde

- - - prosjektgrense fase A og fase B

■ eksisterende skog innenfor eiendommen

■ eksisterende gravplass

■ fase B

Akasia
-verdier for generasjoner

Akasia
Johan Berentsensvei 109
5848 Ytre Laksevåg

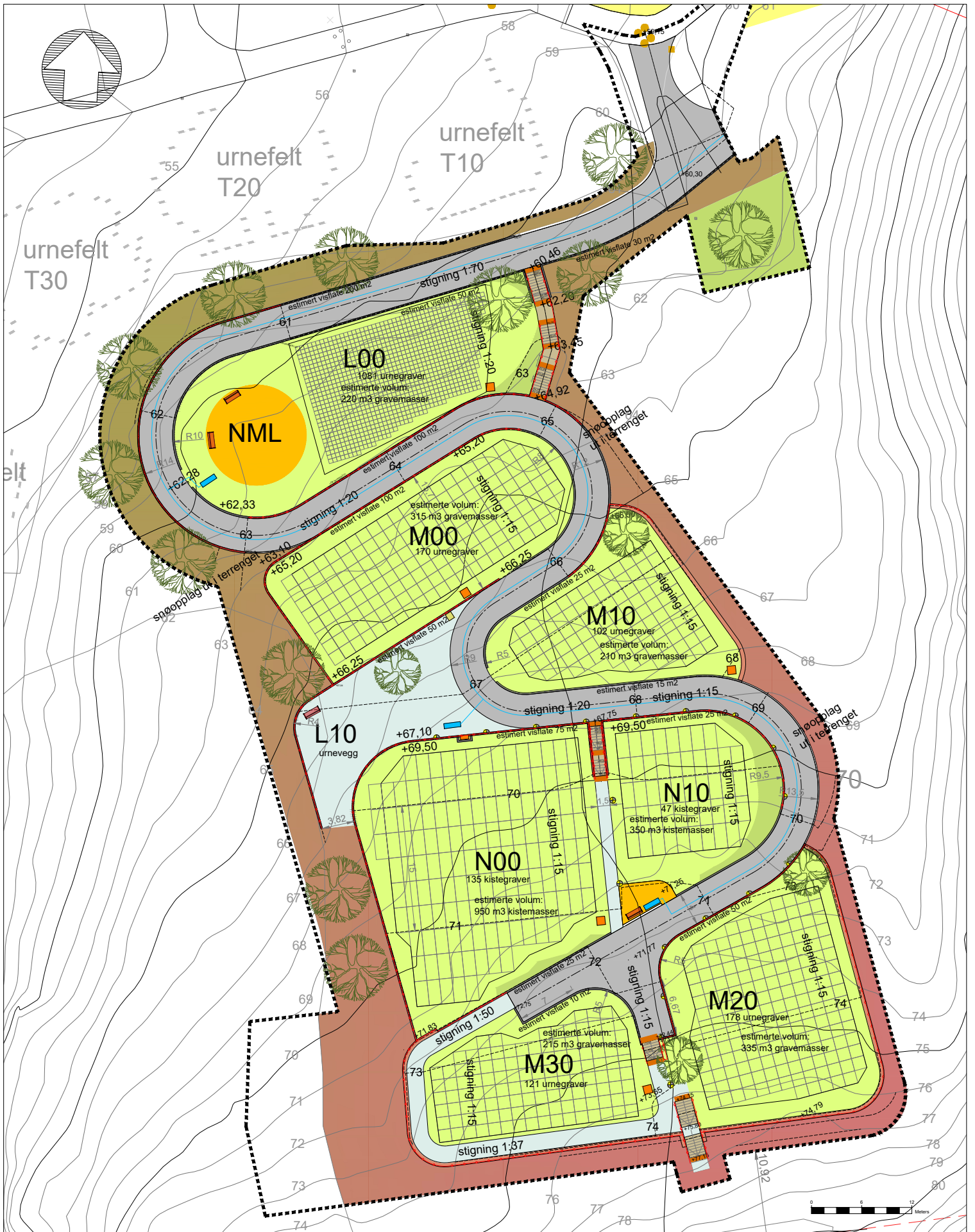

TEGNFORKLARING

- eiendomsgrense
- prosjektgrense fase B
- eksisterende gjerde
- koter, ekvidistanse 1 m
- takutstikk
- innmålt gravminne
- nytt rekkverk
- nye koter
- gress på gravfelt
- busker og stauder
- sådd blomstereing
- natursteinsdekke / grus
- asfalt
- tørmur naturstein
- betongvegg
- lysarmatur innfelt i vegg
- lysarmatur innfelt i håndløper
- nytt løvtré
- lyspullert
- varselfelt ved trapp
- benk
- vannpost
- avfallsbeholder
- snittarvisning

REV.	REVISJONS TEKST	DATE	UTARBEIDET AV
FYLLINGSDALEN GRAVPLASS		Gravplassmyndigheten i Bergen	
Trinn 2 - fase B		Forlag til forprosjekt	
Ny situasjonsplan		L202	
185 kister + 579 urnegraver + 1081 NML-graver		LARK	
+ urnevegg: 2 x 24 hylleplasser		1:200(A1) 1:400(A3)	
08.02.2022		FR	
NN 2000		SHJ	
fyg2022-faseB.dwg		FYLG2002	
Akasia		Akasia	
Johan Berentsensvei 109		5848 Ytre Laksevåg	
L202		Rev. nr.	





DEN NORSKE KIRKE

BKF Gravplass

SAKSFRAMLEGG

Saksbehandler	Klasse	Saksmappe	Gradering
Inghild Hareide Hansen	820	22/00765-8	Ugradert

Råd/utvalg	Saksnummer	Møtedato
BKF - Bergen kirkelige fellesråd	9/22	09.03.2022

Fana kirkegård - Navnet minnelund 2

Vedlegg:

L201 - Illustrasjonsplan.pdf
 L202 - Detaljplan.pdf
 L250 - Snitt-oppriss.pdf
 L251 - Oppriss.pdf
 L254 - Vasehylle.pdf
 L210 - Illustrasjonsplan.pdf

Saksframlegg

Bakgrunn:

Den første navnedde minnelunden på Fana kirkegård er nå full. For fortsatt å kunne tilby graver i navnet minnelund på gravplassen, er det utarbeidet planer for en ny navnet minnelund. Minnesmerket i den nye minnelunden foreslås plassert langs internveien som går fra driftsbygget og inn på gravplassen, og gravfeltet plasseres i umiddelbar nærhet på motsatt side av veien.

Utforming:

Minnesmerket for den nye navnedde minnelunden foreslås utformet som en saget bergflate man kan feste navneplater på. Forslaget innebærer at man wiresager seg inn i den lille kollen som ligger ved siden av dagens internvei. Man sager da en horisontal flate fra gangveien, og endrer så retning og sager vertikalt opp til terrengets overflate i kollen.

Navneplatene som skal benyttes er av samme type som benyttes i de fleste andre minnelunder i Bergen. Dette forenkler administrasjon og drift for Gravplassmyndigheten. Antall navneplater tilpasses bergveggen og antall graver i minnelunden. Ved den vertikale flatens fot, plasseres en vasehylle, der det også blir plass til gravlys og kranser. Området for navneplater skal være lett belyst, og armaturene blir i form av prosjektorer som festes i toppen av nye lysmaster som skal monteres på gravplassen.

Gravfeltet som hører til navnet minnelund er plassert på motsatt side av internveien på gravplassen og omsluttet av kistefelt G00. Gravfeltet får benevnelsen W30 og har kapasitet til 731 urnegraver, noe som vil sikre god kapasitet i minnelunden i mange år fremover. I dag er det et årlig forbruk på om lag 30 graver på navnet minnelund Fana kirkegård.

Vedlagte tegninger viser plassering og utforming av minnelunden med tilhørende gravfelt. Det vil bli gjort tiltak for å forhindre bilkjøring i gangveien langs minnesmerket.

Tegning L210 viser den delen av Fana kirkegård som ligger nærmest navnet minnelund og det nye minnesmerket og som skal rehabiliteres når navnet minnelund er bygget. Rehabiliteringen inneholder bl.a. oppstramming av veier, nye vannposter, avfallsløsning, benker, vegetasjon, belysning og port med adgangskontroll som skal begrense kjøringen på gravplassen.

Gravplassutvalget vil få presentert den navnete minnelunden på sitt første møte i 2022.

Prosjektbeskrivelse og planer for navnet minnelund på Fana kirkegård er i henhold til dokumentasjon som kreves for å behandle søknaden, jfr. gravplasslovens §4.

Fana kirkegård - Navnet minnelund 2

BKF - Arbeidsutvalg Bergen kirkelige fellesråd har behandlet saken i møte 22.02.2022 sak 11/22

Møtebehandling i BKF – Arbeidsutvalg Bergen kirkelige fellesråd 22.02.22

BKF – Arbeidsutvalg Bergen kirkelige fellesråds vedtak

Bergen kirkelige fellesråds arbeidsutvalg gir følgende innstilling:

Bergen kirkelige fellesråd godkjenner den fremlagte plan for navnet minnelund 2, med tilhørende gravfelt W30, på Fana kirkegård









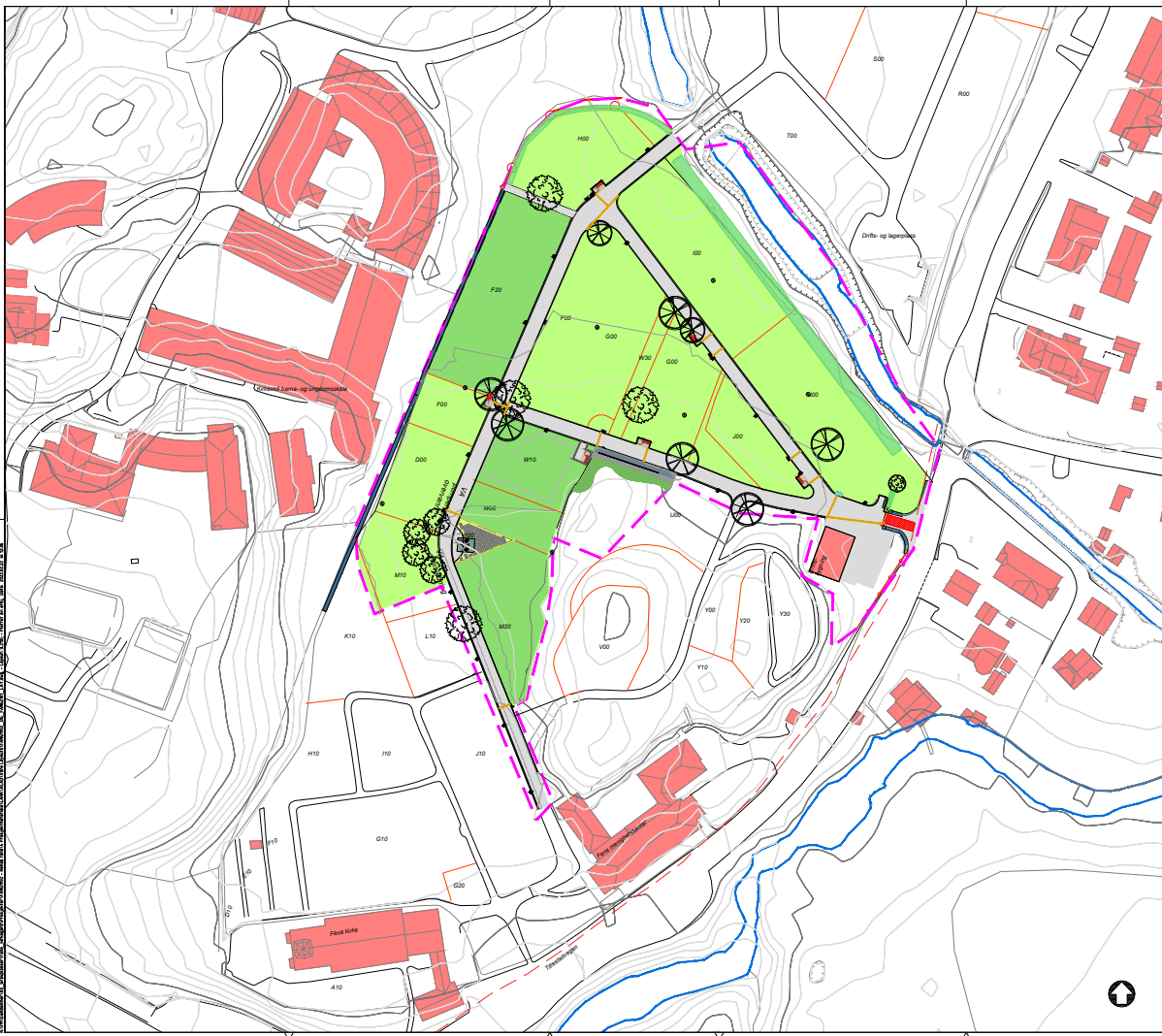















Søknad om godkjenning av planen for navnet minnelund på Fana kirkegård oversendes til Statsforvalteren i Vestfold og Telemark for endelig godkjenning.

Kirkevergenes forslag til vedtak

Bergen kirkelige fellesråd godkjenner den fremlagte plan for navnet minnelund 2, med tilhørende gravfelt W30, på Fana kirkegård

Søknad om godkjenning av planen for navnet minnelund på Fana kirkegård oversendes til Statsforvalteren i Vestfold og Telemark for endelig godkjenning.



-  Prosjektgrense
-  Eiendomsgrense
-  Nytt gjerde og port
-  Eksisterende koter, 1/5m
-  Nye koter, 1/5m
-  Gravfelt der terrenng skal heves
-  Gravfelt der terrenng er hevet
-  Eksisterende bygg
-  Internvei, strammet opp
-  Storgatestein (0-vis) og V-renne
-  Natursteinsmur eksisterende / ny
-  Natursteinsdekke sitteplasser
ny benk, vendesirkel rullestol
-  Nye avfallsbeholdere
-  Nye lyststolper belyser vei, wall washers
belyser eks nml, lysprojektor belyser ny nml
-  Kum
-  Ny vannpost
-  Sluk
-  Nytt tinstremuttak
-  Trekkerer 110mm stive / 75mm
-  Oppstillingsplass liten lastebil
-  Barne / løvtre
-  Ny buskvegetasjon
-  Gravfeltinndeling og -navn
-  Taktile ledelinjer
-  Universelt utformet info skilt

<p>Fana kirkegård</p> <p>Rehabiliteringsprosjekt</p> <p>Illustrasjonsplan Fana kirkegård med minnelund Gnr 96 / Bnr 114 m.fl. i Bergen kommune</p>		<p>Gravplattsmyndigheten i Bergen</p> <p>Prosjekt: L210</p> <p>Dato: 22.02.2022</p> <p>Skala: 1:500 B A1</p> <p>Prosjektleder: [Blank]</p> <p>Utarbeidet av: [Blank]</p> <p>FAV0190282101</p>	
<p>Akasia Landskapsarkitektur</p>		<p>Akasia Julius Steinhilberstr. 109 5048 Vite Laksodg</p> <p>L210</p>	

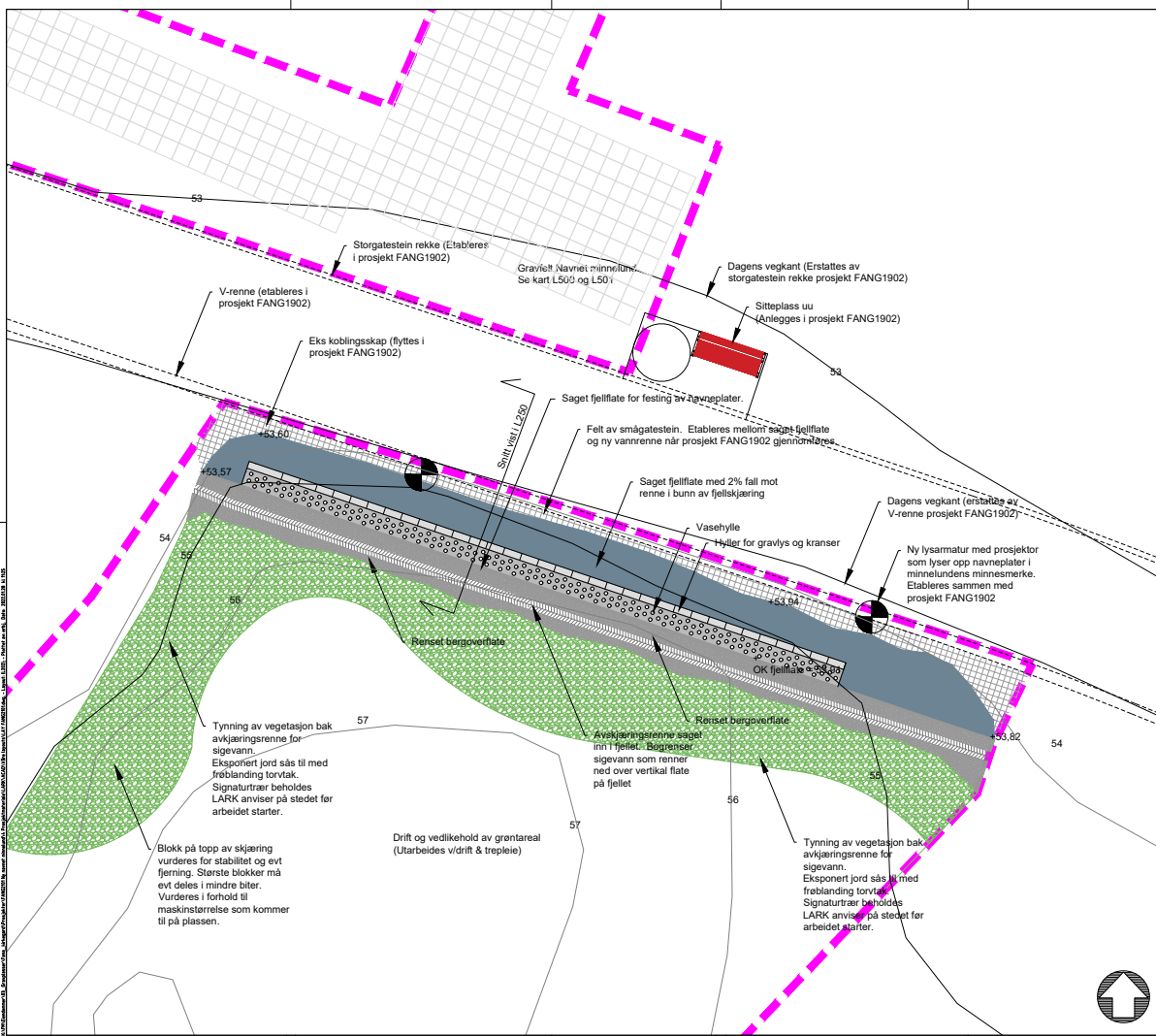

TEGNFORKLARING

-  Prosjektgrense (2-deilt, minnesmerke og gravvilt)
-  Naturlik vegetasjon
-  Felt av smågatestein (etableres i prosjekt FANG1902)
-  Saget horisontal flate i berg
-  Berg på kolle, rensed overflatt
-  Saget fjellflate, navneplater festes på den vertikale flaten
-  Avskjæringsrenne skåret inn i fjell
-  Vasehyll med plass for gravvilt og kranser
-  Lysmast med prosjektor for belysning av minnesmerket

Fana kirkegård		Gravplattemyndigheten i Bergen	
Navnet minnelund 2		Lark	
Detaljplan		18.01.2022 1:50 @ A1	
		EG 7%	
		1:50000 2%	
		FANG101	
Akasia		L201	
Arne Solheimsgaten 109			
5048 Yte Løvsøyg			



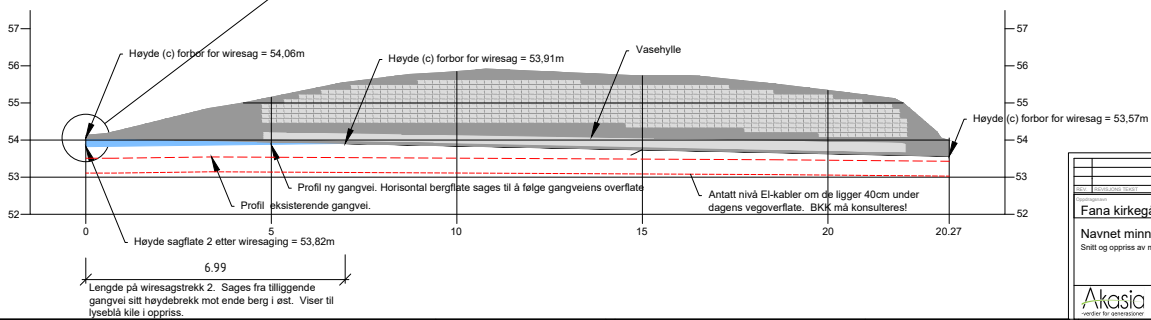
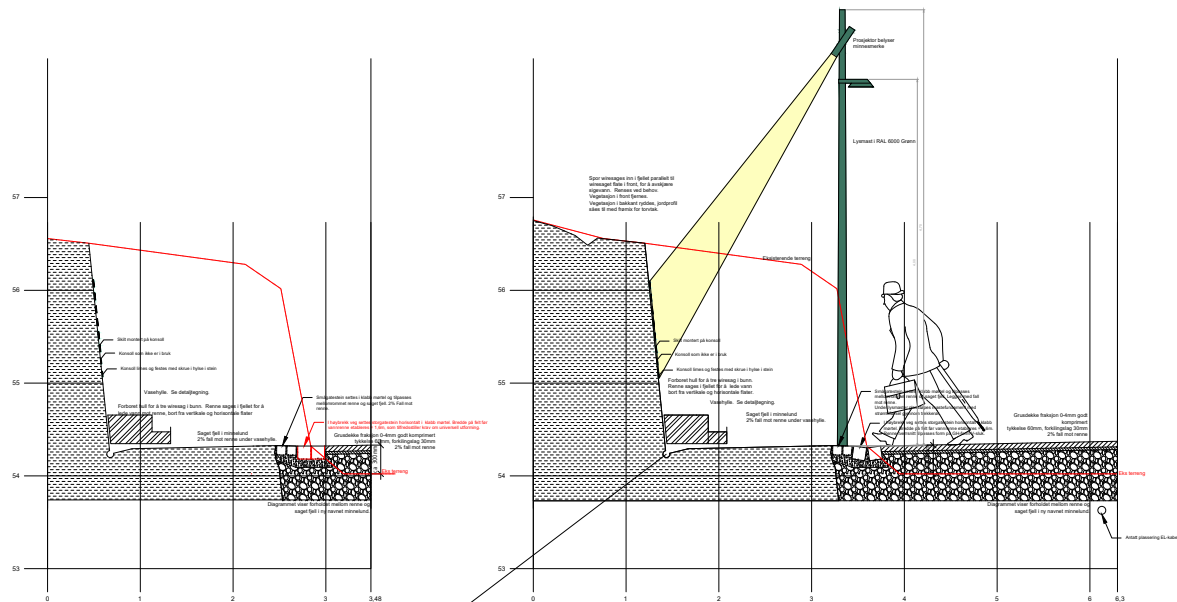

Fana kirkegård		Gravplattemyndigheten i Bergen	
Navnet minnelund 2		Detailprosjekt	
Snitt og oppriss av minnesmerke		1:20 / 50 B1	
18.01.2022		1:20 / 50 B1	
E		PK	
1:20/50		PK	
FANGS101		FANGS101	
Akasia		L250	
Arbeidstillatelse: 109		5848 Yte Løstvedag	

Lengde på wiresagstrekk 2. Sages fra tiliggende gangvei sitt høydebrett mot ende berg i øst. Viser til lyseblå kile i oppriss.

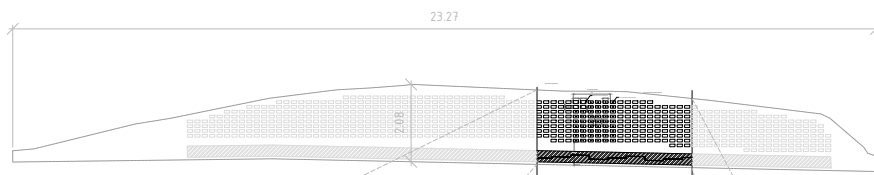

Skala 150

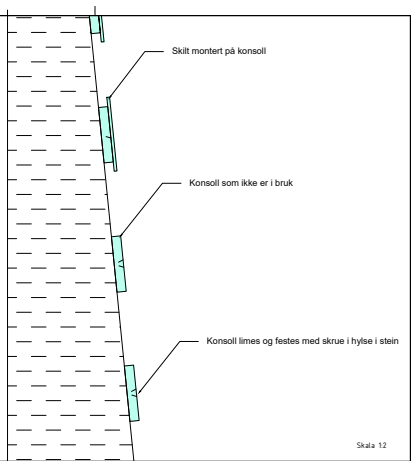

Skala 12

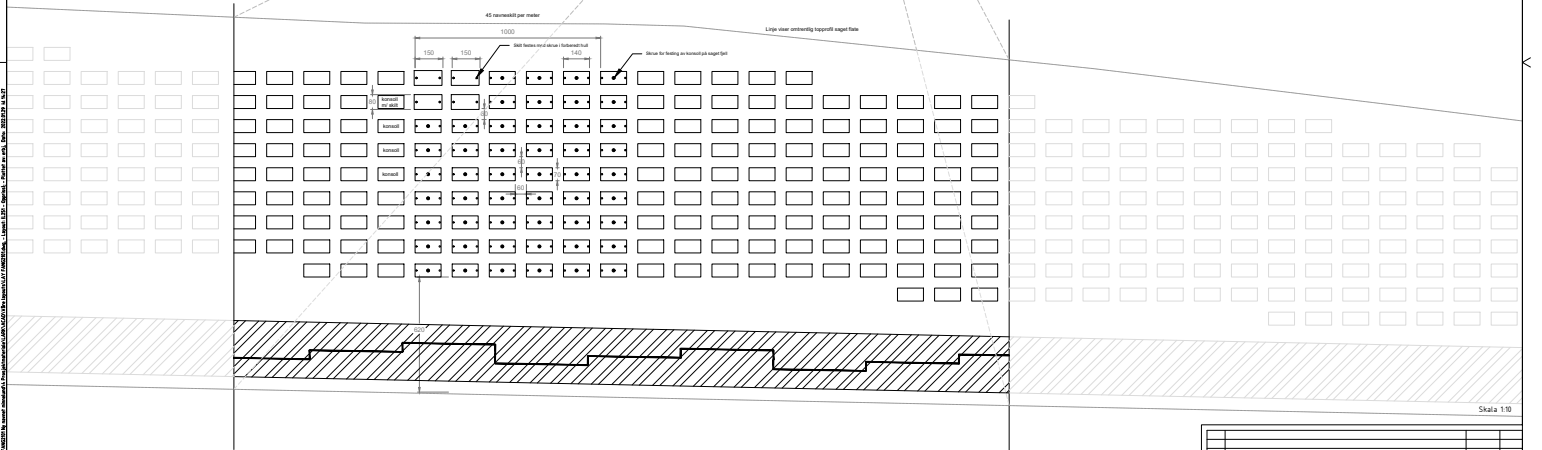

Skala 1:10

Fana kirkegård		Gravplattemyndigheten i Bergen	
Navnet minnelund 2, oppriss		Detailprosjekt	
Organisering av navneskilt på sagnet feltflate		18.01.2022	
731 navneskilt vist		1:50 / 1:10 / 1:20 / 1:40	
Akasia		L251	
Arbeidsnummer: 100		FANGS101	
5848 7th Løveveg		★	

K:\PM\Etendeman\03_Gravplasser\Fana_kirkegård\Prosjekt\Arkiv\FANG2101\Bygninger\minnelund\K\PM\K\01\Vase_hyller\A\A\FANG2101.dwg - Layer: L254 - Vasehylle - Perforert av: enb. Date: 2022.01.29 kl. 16.35

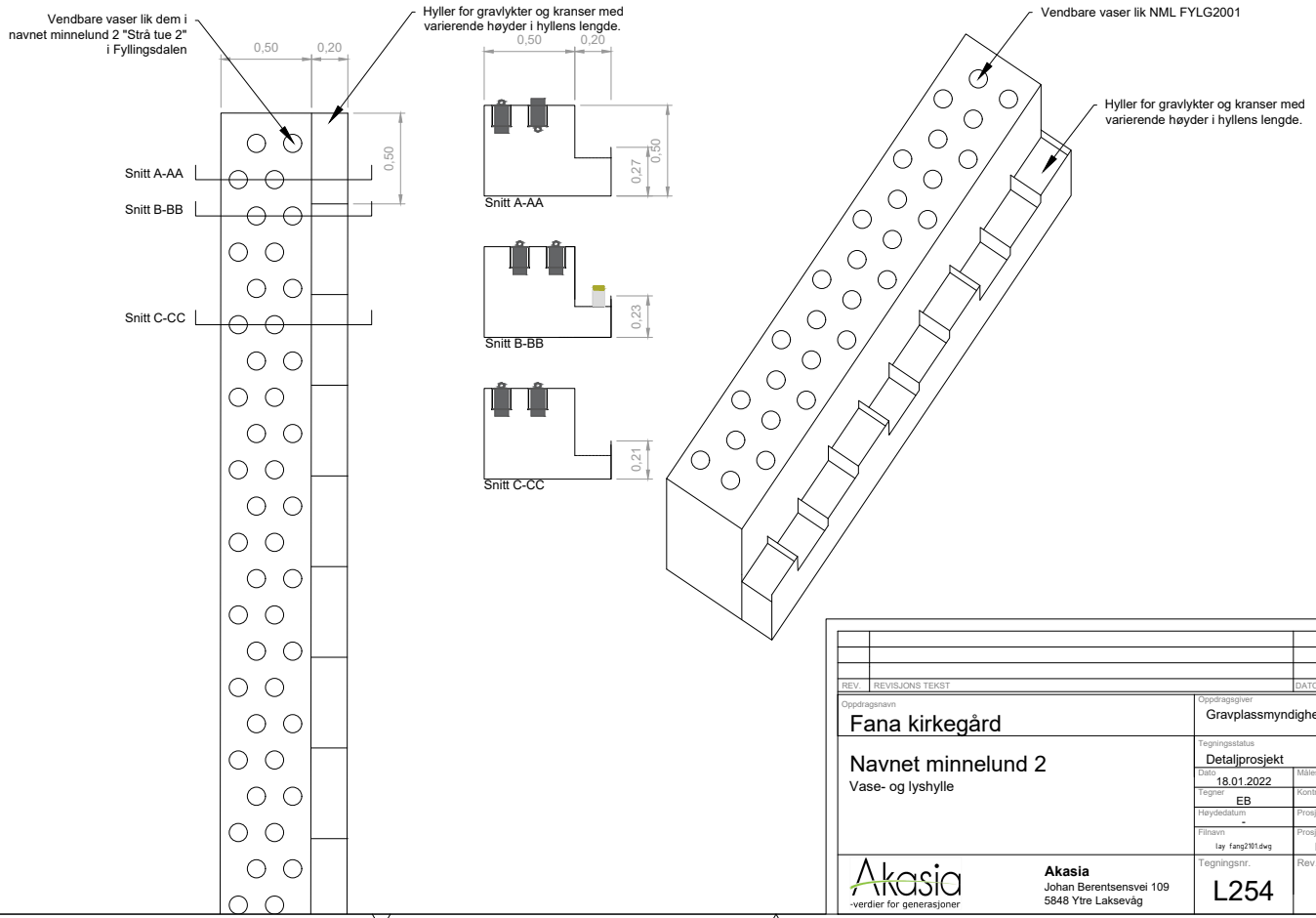

REV.	REVISJONS TEKST	DATE	SIGN.
Oppdragsnavn Fana kirkegård		Oppdragsgiver Gravplassmyndigheten i Bergen	
Tegningsstatus Navnet minnelund 2 Vase- og lyshylle		Fag LARK	
Tegner EB		Målestokk 1:20 @ A3	
Prosjektleder -		Kontrollør FR	
Fileravn by fang2101.dwg		Prosjekt nr. FANG2101	
Tegningsnr. L254		Rev. nr. *	

Akasia
-verdier for generasjoner

Akasia
Johan Berentsensvei 109
5848 Ytre Laksevåg



DEN NORSKE KIRKE

BKF Gravplass

SAKSFRAMLEGG

Saksbehandler	Klasse	Saksmappe	Gradering
Inghild Hareide Hansen	820	21/01095-91	Ugradert

Råd/utvalg	Saksnummer	Møtedato
BKF - Bergen kirkelige fellesråd	10/22	09.03.2022

Møllendal gravplass avdeling Haukeland - Rehabilitering av vannposter, vannledningsnett og tre nye avfallsstasjoner

Vedlegg:

MØLG2101-Vannposter detaljer-L230_Haukeland_detaljer@A3.pdf

MØLG2101-Avfall-L230K_Haukeland_Avfall.pdf

Saksframlegg

BAKGRUNN

Møllendal gravplass anlagt i 1874 er den største gravplassen i Bergen med sine 135 da. Opp gjennom årene er gravplassen utvidet flere ganger. Avdeling Haukeland som opprinnelig var Haukeland gård, ble anlagt i 1907. Gravplassen grenser til Haukeland sykehus med Kvinneklubben i sør, Jonas Lies vei mot sør-vest og Møllendal gravplass avd. Møllendal i nord. Arealet er ca 36 da. med 18 gravfelt med tilhørende veier og alleer. Terrenget er lett skrånende fra sør mot nord

I 2017 ble det montert vannmåler med tilbakeslagsventil i henhold til offentlige krav. Det ble også tilrettelagt for noen flere vannposter og det ble utført utskiftning av eldre vannrør. Overvannsystemet ble samtidig utbedret på deler av arealet.

Vannpostene er få og i dårlig stand og vannkoplinger utdaterte og defekte. Gravfeltene i området vil de neste årene bli de mest brukte gravfeltene på Møllendal gravplass, da nye kistegraver vil bli tildelt her. Det er behov for vann til både besøkende og driften på gravplassen.

Bakgrunnen for at saken løftes til folkevalgt behandling, er at tiltakene hver for seg og sammen utgjør en vesentlig endring av gravplassen og skal godkjennes av Statsforvalteren i Vestfold og Telemark. Det bør vurderes om Gravplassmyndigheten skal gis fullmakt til å gjøre vedtak av denne størrelsesorden administrativt, slik at en ikke mister tid i påvente av saksbehandling i rådet.

TILTAK

- Rehabilitering av vannposter med vannkannestativ og rist
- Rehabilitering av vannledningsnett og overvannshåndtering
- Etablering av nye permanente avfallsstasjoner.

Vannposter:

For å gjøre vann tilgjengelig for besøkende og driften på gravplassen økes antallet vannposter fra 6 til 11. Dette gjøres for å minske gangavstand mellom steder for tilgjengelig

vann. Opprinnelig bestod vannpostene av typene Wingaard, Mjølner og Christiania. Etter dialog med Byantikvaren i Bergen vil vannposten av typen Wingaard bli modell for støpeform til nye vannposter. Wingaard jernstøperi hadde støperi på Kronstad og leverte blant annet gategods til Bergen.

De eldre vannpostene av støpejern (Mjølner, Wingaard og Christiania restaureres og gjenbrukes til formålet. Mjølner og Wingaard har nesten identisk utseende. Christiania (1 stk) er noe slankere og høyere.

På grunn av ujevn stråle fra «løvemunnene» som vannet kommer fra monteres en liten «tapp» i munnstykket til vannpostene. «Tappen» i munnstykket bidrar til en jevn vannstråle på tross av høyde og trykkforskjeller på vannledningsnettet.

Alle vannpostene etableres med moderne rørdeler og tappepunkt i kum for driftsbruk.

Vannkannestativ og opphøyd rist til vannkanne:

Det etableres nye vannkannestativ og vannkannerister med designdetaljer fra Wingaard. Vannkannestativene bidrar til at vannkannene er tilgjengelig for brukerne og til å holde gravplassen ryddig. Risten bidrar til at vannkannene står i ro og i passelig avstand til tappekran for fylling av vann, blant annet for å tilrettelegge for universell utforming.

Omrømming av vannpostene:

Omrømmingen av vannpostene utføres med gjenbruk av eksisterende stålplater med rist, storgatestein som dekke og granittkanter som avgrensing til terrenget rundt. Det er noen høydeforskjeller mellom vannposten og tilstøtende terreng. Høydesprangene løses med forskjellig høyde på granittkanter rundt vannpostene.

Rehabilitering av vannledningsnettet:

Vannledningsnettet og overvannsystem inspiseres og rehabiliteres i den grad det er nødvendig.

Avfallsstasjoner:

Pr i dag er det flere store 660 liters avfalls containere som er noe tilfeldig plassert. Det etableres tre stasjoner for avfall i nærhet av utgangene fra området. Intensjonen er å etablere brukervennlige solcelledrevne og ganske små komprimatorer. Dette gjøres for å for å bedre situasjonen for brukerne samt å redusere antall avfallspunkter for å unngå unødig kjøring på gravplassen.

Se vedlagte illustrasjoner.

BKF - Arbeidsutvalg Bergen kirkelige fellesråd har behandlet saken i møte 22.02.2022 sak 9/22

Møtebehandling i BKF – Arbeidsutvalg Bergen kirkelige fellesråd 22.02.22

BKF – Arbeidsutvalg Bergen kirkelige fellesråds vedtak

Bergen kirkelige fellesråds arbeidsutvalg gir følgende innstilling:

Bergen kirkelige fellesråd godkjenner den fremlagte plan for Møllendal gravplass avdeling Haukeland - Rehabilitering av vannposter, vannledningsnett og etablering av tre nye avfallsstasjoner.

Søknad om godkjenning av planen for Møllendal gravplass avdeling Haukeland - Rehabilitering av vannposter, vannledningsnett og etablering av tre nye avfallsstasjoner oversendes til Statsforvalteren i Vestfold og Telemark for endelig godkjenning.

AU imøteser en sak fra Kirkevergen til fellesrådet om delegasjon av «mindre» saker på gravplassområdet fra fellesrådet til AU og Kirkevergen

Kirkevergens forslag til vedtak

Bergen kirkelige fellesråd godkjenner den fremlagte plan for Møllendal gravplass avdeling Haukeland - Rehabilitering av vannposter, vannledningsnett og etablering av tre nye avfallsstasjoner.

Søknad om godkjenning av planen for Møllendal gravplass avdeling Haukeland - Rehabilitering av vannposter, vannledningsnett og etablering av tre nye avfallsstasjoner oversendes til Statsforvalteren i Vestfold og Telemark for endelig godkjenning.

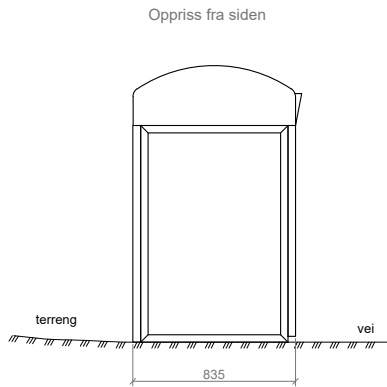
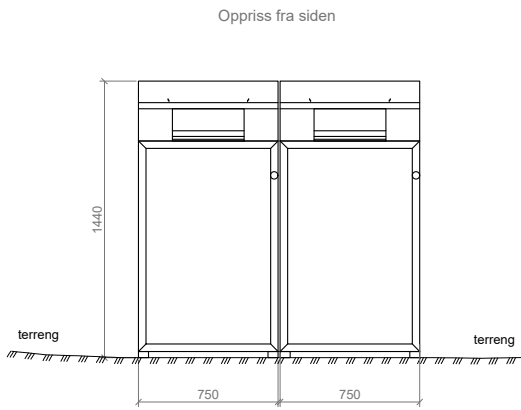
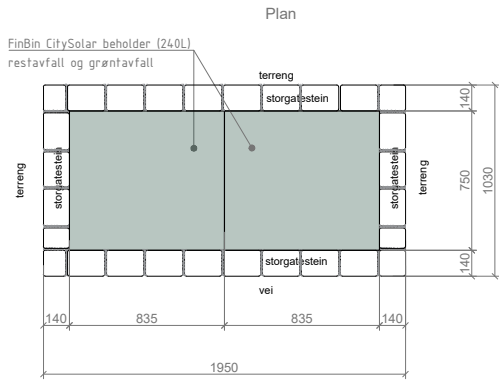

REV.	REVISJONS TEKST	DATO	SIGN
Oppdragsnavn MØLLENDAL GRAVPLASS		Oppdragsgiver Gravplassmyndigheten i Bergen	
Avfallhåndtering Haukeland Oversikt avfallsstasjoner Prinsipp løsning avfallsbeholdere		Tegningsstatus Forprosjekt RIL	
		Dato 04.02.2022	Målestokk 1:20 (A3)
		Tegner DZ	Kontrollert FR
		Høydedatum NN 2000	Prosjektleder OB
		Filnavn mølg2101-avfall.dwg	Prosjekt nr. MØLG2101
 Akasia Johan Berentsensvei 109 5848 Ytre Laksevåg		Tegningsnr. L230K	Rev. nr. *

VANNPOST Wingaard
Plan

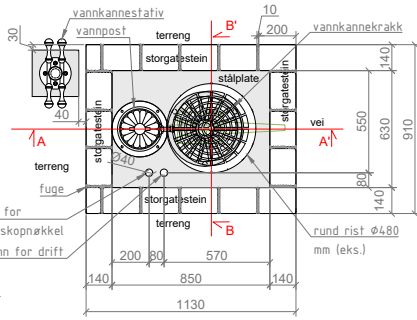

VANNPOST Wingaard
opprikk fra siden

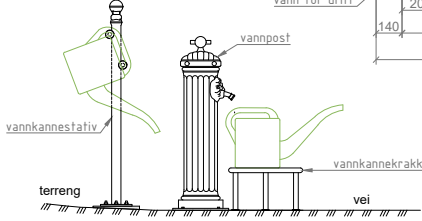

VANNPOST Wingaard
Betongplate med hull

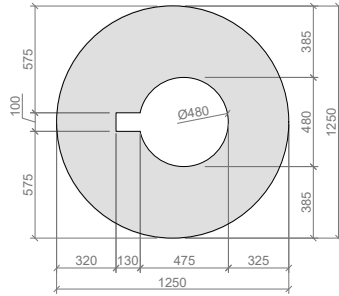

VANNPOST Wingaard
Snitt B-B'

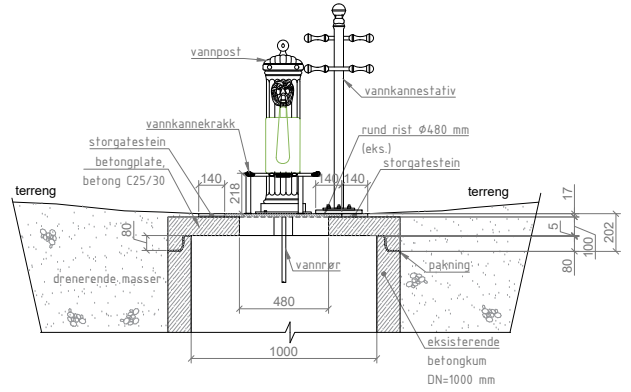

VANNPOST Wingaard
Snitt A-A'

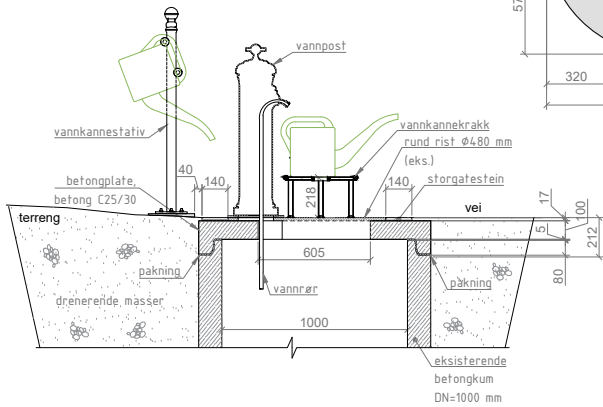

- 3,5 lm storgatestein 140x140x200 mm
- 1 stk vannkannekrakk Ø400 mm
- 1 stk vannpost «Wingaard»
- 1 stk vannkannestativ «Gamle Haukeland»
- 1 stk rektangulær stålplate 630x850 mm med rist Ø480 mm
- 1 stk betongplate, betong C25/30=0,15 m²

REV.	REVISJONS TEKST	DATE	SIGN.
Oppdragsnavn MØLLENDAL GRAVPLASS		Oppdragsgiver Gravplassmyndigheten i Bergen	
Tegningsstatus Vannposter Haukeland Forslag til ny utforming av vannpost Type Wingaard, lav terreng		Tegningsstatus Anbudstegning RIL	
Tegner DZ		Målestokk 1:20 (A3)	
Prosjekt nr. NN 2000		Kontrollert OB	
Filnavn mølg2101-vannposter detaljer.dwg		Prosjekt nr. MØLG2101	
Tegningsnr. L230F		Rev. nr. *	
 Akasia -verdier for generasjoner		Akasia Johan Berentsensvei 109 5848 Ytre Laksevåg	



DEN NORSKE KIRKE

Bergen kirkelige fellesråd

SAKSFRAMLEGG

Saksbehandler	Klasse	Saksmappe	Gradering
Mette Svanes		22/01223-2	Ugradert

Råd/utvalg	Saksnummer	Møtedato
BKF - Bergen kirkelige fellesråd	11/22	09.03.2022

Resultatrapportering verdi- og måldokument 2021

Saksframlegg

Verdi- og måldokumentet (VM-dokumentet) er et dokument som presenterer organisasjonen og som er styrende for hvordan BKF-administrasjonen arbeider. I dokumentet presenteres de viktigste oppgavene våre, samt mål og konkrete tiltak for virksomhetens arbeid. Dokumentet brukes aktivt gjennom året til å bevisstgjøre oss på riktig prioritering av oppgavene.

VM-dokumentet for 2021 er tilgjengelig på nettsidene våre, sammen med andre måldokumenter: <https://kirken.no/globalassets/fellesrad/bergen/dokumenter/verdi-%20og%20m%C3%A5ldokument/vm%202021-22.pdf>

Dokumentet inneholder svært mange mål og tiltak sortert på noen felles mål samt mål og tiltak for hver avdeling. Vi ha gått gjennom alle tiltakspunktene og laget en oversikt på resultater knyttet til hvert punkt. Denne kan tilsendes på forespørsel.

Kirkevergen er svært fornøyd med det arbeidet som er gjort i regi av kirken i Bergen i 2021. Som alle vet har året under pandemi vært krevende og annerledes, og ansatte har jobbet under vekslende vilkår nærmest fra uke til uke. Likevel er langt de fleste målene og tiltakene for 2021 fulgt opp på en veldig god måte. Vi tar med oss mange nye erfaringer til 2022, og vil forsøke å følge opp de tiltakene som ikke ble fullført i 2021. Her presenteres en oppsummering av vår oppfølging av verdi- og måldokumentet for 2021.

Felles mål

Et mål som forplikter hele organisasjonen er «effektiv ressursbruk og gode relasjoner». Punktet handler om relasjoner internt i organisasjonen og møtepunkter og samarbeid med eksterne organer. På dette punktet er det ett tiltak som ikke ble fulgt opp i 2021, og det er halvårlig seminar/møte med menighetsrådene. Pandemien satte en stopper for store møter og dette er derfor utsatt til våren 2022. For øvrig er gode relasjoner opprettholdt gjennom en rekke tiltak.

Andre felles mål handler om «bærekraftig økonomi» og «digitalisering». Økonomien er sterk og stabil. På området digitalisering har det pågått mye bra arbeid internt, men målene om å utvikle ansvaret for systemeierskap på gravplass med ansettelse av en produktansvarlig, har ikke hatt den ønskede fremdriften. Dette skyldes manglende avklaringer i nasjonalt samarbeid, samt kapasitetsutfordringer internt hos oss, og blir fulgt opp i 2022.

Målet om «synlig og tilgjengelig» var forutsatt fulgt opp med bl.a. gatefest og digitale infotavler utenfor kontorene i Marken. Gatefesten utgikk pga koronapandemien, mens skjermene kom på plass i januar 2022.

Avdeling kirkeliv, kultur og diakoni (KKD)

Avdelingen har ansvar for oppfølgingen av alle menighetene med tanke på arbeidsgiveransvar, samhandling og rammebetingelser for menighetenes arbeid. Avdelingen jobber overordnet med tilrettelegging innen fagområdene diakoni, undervisning, musikk, kultur og frivillighet.

VM-dokumentet inneholder en hel rekke mål og tiltak for avdelingen og det aller meste er godt utført og fulgt opp i hht plan. Som nevnt har menighetsarbeidet opplevd en krevende situasjon også i 2021, og KKD har brukt mye ressurser på å følge opp menighetene på best mulig måte. Mange flotte tiltak er gjennomført og prosjekter igangsatt, - bl.a. er frivillighetsteamet etablert og de har fått på plass noen nye løsninger som menighetene kan ta i bruk. Noen få tiltak fra VM-dokumentet er utsatt noen på grunn av kapasitetsutfordringer, - dette gjelder:

- Forbedre statistikk- og datainnhenting fra menighetenes aktiviteter
- Strategisk kompetanseledelse inkl kompetansekartlegging
- Utarbeide overordnet strategi for frivillighet
- Etablere og drifte nettverk for kulturkontakter i menigheten

Andre tiltak er igangsatt, men ikke ferdigstilt. Dette gjelder f.eks. overordnet strategi for diakoni, samarbeid med bispedømmet om rekruttering av kirkemusikere, etiske retningslinjer for folkevalgte og operasjon givertjeneste.

Kirkebyggavdelingen

Avdelingen har sammen med Akasia ansvar for forvaltning og drift av alle kirkebyggene, og tilrettelegger for at disse kan brukes av menighetene og nærmiljøet 7 dager i uken.

For 2021 stod en rekke større og mindre prosjekter på dagsorden, og leveransene har vært gode. Alle avsatte midler er brukt opp og en rekke flotte tiltak er realisert. Til eksempel har alle kirker nå fått fiber/bredbånd slik at ansatte kan jobbe i kirken når det trengs, og mange kirker har fått etterlengtet vedlikehold eller rehabilitering. Samtidig er det en god del prosjekter som trenger mer tid enn antatt, er forsinket på grunn av lang saksbehandlingstid, eller ikke fikk prioritet av kapasitetshensyn. Dette gjelder bl.a.:

- ENØK-tilpasning i Arna
- Rehabilitering Korskirkegården og Domkirkegården
- Drenering St. Markus
- Biskopshavn: toaletter, vinduer, kjøkken
- Salhus: rehabilitering
- Birkeland kirke: tilbygg

Gravplassavdelingen

Fellesrådet har ansvar for gravplassmyndigheten i Bergen og utøver denne oppgaven på vegne av hele samfunnet. Gravplasser og bygninger på gravplassene forvaltes med orden og verdighet og i samsvar med gjeldende bestemmelser. Tilbudet til gravferdstjenester skal speile bergensernes behov for livsynsmangfold og vi tilrettelegger for alternative gravleggingsformer.

For 2021 listet VM-dokumentet opp en rekke større og mindre prosjekter for gjennomføring, og de langt fleste av disse er gjennomført og realisert. Her må nevnes det største prosjektet, nemlig ny gravplass på Antveit i Åsane, som ble åpnet sommeren 2021. Prosjektet gikk over flere år og tilbyr flere tusen nye graver av forskjellig karakter. Noen andre prosjekter er utsatt eller nedprioritert, stort sett som følge av kapasitetsutfordringer internt men også i Akasia, som bidrar i planlegging og utførelse av prosjektene våre. Dette gjelder bl.a.:

- Solheim kapell; universell utforming mm

- Skiltplan
- Mariakirkegården og Nykirkegården, rehabilitering
- Forprosjekt Loddefjord
- Nytt krematorium Tennebekk
- Kust- og designplan for gravplassene
- Navnet minnelund Fana og Møllendal (forsinket)
- Miljøtiltak, bl.a. redusere strømforbruk og vannforbruk

HR-avdelingen

HR-avdelingen har ansvar for BKF sin arbeidsgiverpolitikk og system for lønns-personaloppfølging, samt ansvar for HMS-arbeid og kontakt med tillitsvalgte og verneombud. Videre er avdelingen an avgjørende bidragsyter i prosesser rundt rekruttering, opplæring og medarbeideroppfølging.

For 2021 lister VM-dokumentet opp en rekke tiltak på HR- og HMS-feltet, deriblant tiltak for å forbedre rutiner og effektivisere prosesser og lage bedre systemer. HR-sjef-stillingen var imidlertid vakant i ca 5 mnd, og mange av tiltakene ble derfor forsinket eller utsatt til 2022. Noen av forsinkelsene skyldes også koronapandemien. Blant annet ble planlagt vernerunde utsatt til vår 2022, den er nå i gang.

Økonomiavdelingen

Avdelingen har et overordnet ansvar for god økonomistyring og -kontroll, for effektivt ressursbruk på økonomiarbeidet, samt å være en ressurs for menighetenes budsjett- og økonomiarbeid. Alle økonomirapporter og regnskap er levert med god kvalitet, og revisjoner er fulgt opp med tilfredsstillende resultater. Avdelingen har hatt litt knappe ressurser, og noen av tiltakene på bl.a. oppfølging av menighetene og forbedring av rutiner mm må fortsette i 2022.

Administrasjonsavdelingen

Avdelingen har ansvar for IKT-løsninger og -utstyr til alle ansatte, resepsjon og betjening av «kirketorget», samt etablering og opplæring av ulike fagsystemer i samarbeid med andre avdelinger. Vi har jevnt over gode IKT-løsninger for ansatte, men ikke alt arbeid med ny fiber og nye PC-er til ansatte ble ferdig i 2021. Tilsvarende er arbeid med prosjektet «over i skyen» fortsatt pågående, og her gjenstår en del opplæringsarbeid. Arbeidet med ROS-analyse ble ikke prioritert i 2021, og arbeid med internkontroll må følges opp i 2022.

Kommunikasjon

Mange av de litt større arrangementene som var planlagt i 2021 ble avlyst pga pandemien, og dette har preget kommunikasjonsarbeidet i 2021. Samtidig har kirken kanskje vært mer synlig digitalt enn tidligere, og kommunikasjonsrådgiver og menighetene har prøvd ut nye digitale løsninger og tilbud. Det ble brukt en del ressurser på aksjon dåp, dette var et fint samarbeidsprosjekt med bispedømmekontoret, som bl.a. resulterte i reklamefilm som ble vist på kino.

Kirkevergens forslag til vedtak

Bergen kirkelig fellesråd tar resultatrapportering for 2021 til orientering.

**DEN NORSKE KIRKE**

BKF Administrasjonsavdelingen

SAKSFRAMLEGG

Saksbehandler	Klasse	Saksmappe	Gradering
Mona Gangsøy Eide		22/01161-2	Ugradert

Råd/utvalg	Saksnummer	Møtedato
BKF - Bergen kirkelige fellesråd	12/22	09.03.2022

Statusrapporter og HMS-rapport, BKF 01/22**Vedlegg:**

Statusrapport kirkebygg 2022.02.DOCX
Statusrapport Gravplass 2022.02.DOCX
Statusrapport HR og HMS 2022.02.DOCX
Statusrapport økonomi 2022.02.DOCX
Statusrapport administrasjon 2022.02.DOCX
Statusrapport KKD 2022.02

Saksframlegg

Se vedlagte statusrapporter og HMS-rapport

Kirkevergens forslag til vedtak

Bergen kirkelige fellesråd tar statusrapportene og HMS rapporten til orientering



DEN NORSKE KIRKE

Bergen kirkelige fellesråd

Statusrapport Kirkebygg – februar 2022

Middelalderkirkene

I **Korskirken** ble trærne fjernet i januar. Det ble mange henvendelser, både til kommunen og kirkevergen, med klage på fjerningen av trærne, men med bakgrunn i den grundige saksbehandlingen på forhånd, ble alle klager avvist. Underveis erfarte vi også at trærne var i enda dårligere stand enn vi hadde kunnet observere på forhånd.

På kirkebygget pågår rehabilitering av vinduene. Glassene med skader tas ut og sendes til Trondheim for bearbeiding, før de kommer tilbake og blir montert tilbake på plass.

I **Domkirken** har vi fått tillatelse til rehabilitering av kjelleren. Det er stor mangel på toalettkapasitet i Domkirken – nå får vi 4 ekstra. I tillegg får kirketjenerne vaskerom og vaskemaskin som skal betjene alle sentrumskirkene.

Planen er godkjent i menighetsrådet. Arbeidet vil i følge planen starte nå i vinter

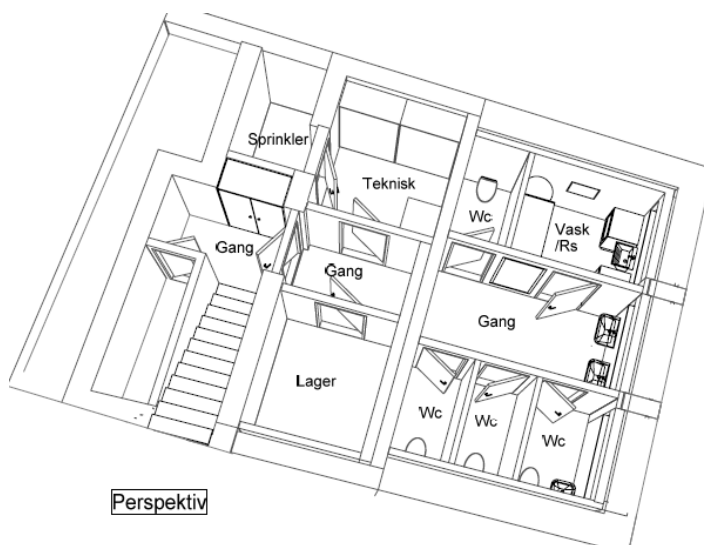
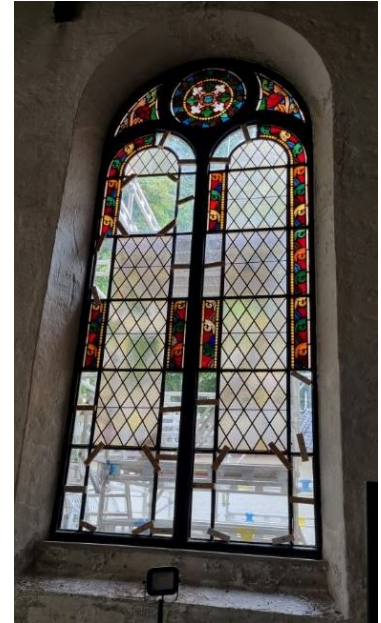

Sædalen kirke

Arbeidet med Sædalen kirke pågår for fullt. Søknad til kirkerådet (18 sider og 33 vedlegg) ble sendt 14.02, med forventning om [behandling i kirkerådet 24.-25.mars](#). Biskopen har anbefalt godkjenning. Kirkekjelleren som opsjon er bestilt. ENØK-satsingen er utredet og blir bestilt dersom vi får positivt svar fra Enova. Menighetens byggekomite er sterkt involvert i alle opsjons- og kontraktsdiskusjoner.

Gjennom prosjekteringstiden de neste månedene vil det pågå mange diskusjoner om ulike detaljer.



Statsrådsbesøk



Statsråd Kjersti Toppe og stortingsrepresentant Ragnhild Male Hartviksen besøkte Kirken i Bergen 25.januar, og fikk omvisning i fleire av sentrumskirkene. Det blei tid til omvisning i Gullvågutstillingen, deretter hverdagsmesse og utsikt fra Domkirkens tårn, en tur til Nykirken og til slutt et besøk til Kirkens bymisjon sitt diakonale arbeid i Korskirken. Statsråden kom for å få mer kunnskap om kirkene i Bergen.

- Kyrkjevedlikehald er ei viktig politisk sak no når vi får meir statlige midlar til vedlikehald. Og eg oppfattar det slik at det er veldig mange som synes dette er ei god sak. Kyrkjebygga betyr noko for folk: identitet, tilhørighet og det er viktige kulturminne. Så når eg seier at "no skal vi få fortgang i vedlikehaldet og finansieringane av kyrkjene", så er det ei skikkelig gladsak.

Kirkevergen benyttet anledningen til å gi innspill til arbeidet med kommende plan for statlig medvirkning til rehabilitering av vernede kirkebygg.

Stormskader Laksevåg kirke



Det ble store nyhetsoppslag når spiret/værhanen på Laksevåg kirke fikk stormskader 30.januar.

Brannvesenet tok hanen ned, og forsikringsselskapet har engasjert verksted for å gjøre reparasjonen.

Slik vi vurderer skadene, var dette en ren uværsskade som ikke var forårsaket av dårlig vedlikehold av noe slag.

Vi gjør vurderinger på eventuelle sikringer av tilsvarende spir i andre kirker. Rapporten fra takstmann vil gi flere detaljer når den kommer.

Vi fikk også noe skade på taket av Nykirken i samme storm, samt at en del trær falt i stormen.

Drift



Driften av kirkebyggene våre fordrer en del arbeid fra lift og stillas. Her fra takrennerens i Storetveit (t.v.) og skifting av lyspærer i Fana (t.h.)



DEN NORSKE KIRKE

Bergen kirkelige fellesråd

Statusrapport Gravplass - februar 2022

Investering

På Antveit pågår siste finpuss med å få port til å fungere og få informasjonsskilt på plass. Rehabilitering og masseutskiftning på Mjeldheim gravplass pågår fortsatt, mens drenering av vann fra terreng på Fyllingsdalen er utsatt til det blir tørrere i været. Det nordlige gjerdet med mur på Møllendal er under utførelse. Rehabilitering av flere murer og detaljer på Møllendal, som det kommer frem av sakene til fellesrådet og på bildene her, med flotte detaljer som dokumenterer utbedringen.



Arbeidene med inngangspartiet på Nygård gravplass startet rett over nyttår, her representert med bildet under av arbeidet på det som skal bli gravfelt.



Arbeidet med navnet minnelund på Møllendal gravplass startet første uken i februar.

Anbudet på Fyllingsdalen gravplass fase A er lyst ut. Det har vært gjennomført forhåndskonferanse på driftsbygget på Møllendal gravplass og det viktige spørsmålet her er nybygg kontra rehabilitering. Det ligger ved vannrør og en kulvert tilhørende Bergen vann og hensynssonene begrenser mulighetene vesentlig. Vi ønsker å samle all bygningsmasse ett sted og rive en utdatert garasje på gravplassens avdeling Haukeland.

Det har også vært arbeidet med en mulig løsning for å stenge lekkasjene på Møllendal krematorium ved hjelp av et glassoverbygg. Driftsbygget på Møllendal gravplass er under utredning og det er bestilt en grundig tilstandsanalyse for Loddefjord kapell da det må ligge i bunnen for vurderingen om kapellet kan åpnes på nytt, som et seremonirom som Gravplassmyndigheten kan tilby. GIS prosjektet er kommet i gang da det er viktig for hvordan vi effektivt kan forvalte gravplassene fremover.



Drift og vedlikehold

Det har vært noe vindfall i vinter og ellers går det meste av arbeidet i driften av gravplassene ut på beskjæring av hekker og plantefelt. Her illustrert med et felt med duftskjærsmis på Møllendal gravplass, her skal det bli fint og grønt til våren.

Det har også vært behov for en del vintervedlikehold i vinter.



Trepleie har hatt sitt hovedvirke på Korskirkegården i januar, i godt samarbeid med kirkebyggsjefen.

Det har også blitt tatt bort bedet som stod langs veggen på nyrehabilitert driftsbygg på Solheim gravplass. Standarden er løftet og fuktighet fra jord og planter påvirker ikke lenger bygget.

Det er også utført nedsliping av bunn på en kremasjonsovn på Møllendal krematorium i januar. Dette er et forsøk på å forlenge levetiden og øke intervall for bytting av brennsteinene i bunnen.

Gravplassmyndigheten

Gravplassmyndighetens arbeid er preget av årsavslutning, tall er levert til den nasjonale kremasjonsstatistikken, årsmelding og belegningsplan. Den årlige rapporten til departementet for stell av krigsgravene er sendt. Det er lagt ned et stort arbeid i å beregne kostnaden med å tilby fri grav til alle. Det er en beregning med mange ukjente faktorer, men nå mener vi at beregningen er så god som den kan bli. På grunn av en sykmelding har arbeidsoppgaver blitt fordelt på alle i Gravplassmyndigheten, noen få vikartimer samt bistand fra Kirketorget.

Gravferdstjenestene følges opp jevnlig og det som er utenom normalen er at det står svært mange urner på Møllendal krematorium. Dette skyldes at det er mange kremasjoner og at det er forholdsvis mange som har fått utsettelse av urnenedsettelsen pga covid-19.

Vi har fått melding om at det er skifte av daglig leder i Samarbeidsrådet for tros og livssynsamfunn Bergen og BKF takker Birgit van der Lans for godt og konstruktivt samarbeid. Behovene til STLB for å endre representasjon i Gravplassutvalget er ikke helt i tråd med mandatet og det kan være vi må se på om det er ønskelig med en endring.



DEN NORSKE KIRKE

Bergen kirkelige fellesråd

Statusrapport HR og HMS

HR-avdelingen.

HR-avdelingen i Bergen kirkelige fellesråd består av HR-rådgiver og HR-sjef. 2021 har vært preget av flere måneders vakanse i HR-sjef stillingen, samt omfattende arbeid med omorganisering og nedbemanning.

Nedbemanning

2021 var et år preget av omorganisering og nedbemanning. I prosessen med å redusere antall frivillighetskoordinatorer fikk fem personer oppsigelse. Totalt utgjorde dette 0,65 prosent stilling. Utover selve nedbemanningen ble noen personalressurser flyttet over i nye stillinger. 8 personer takket ja til sluttpakke i forbindelse med omorganiseringen, og sa med det opp sin stilling frivillig.

Rekruttering og turnover

Turnover beskriver hvor mange ansatte som har sagt opp sine stillinger i BKF for å tiltre stillinger hos andre arbeidsgivere. Vi har for 2021 registrert at dette gjelder 11 medarbeidere – noe som tilsvarer om lag 7 prosent. Dette er ikke et urovekkende høyt tall, men det gir likevel en pekepinn på at vi har noe å hente på å arbeide for å beholde godt kvalifiserte medarbeidere.

I 2021 har det vært lyst ut 18 ledige stillinger, og det ble rekruttert 3 menn og 15 kvinner i disse stillingene. Rekrutteringsprosessene blir gjennomført i tett dialog med administrasjonsledere, menighetsråd og tillitsvalgte. Selv om rekrutteringsprosessene blir gjennomført på en effektiv og god måte, så er det ressurskrevende og det binder opp tid for alle som deltar. I et HR-perspektiv ser vi at det å satse på å beholde medarbeidere og arbeide for økt bruk større stillingsprosenter (heltid) og faste stillinger vil gi en mer bærekraftig personalforvaltning.

Medarbeiderundersøkelse

Det ble gjennomført medarbeiderundersøkelse blant alle ansatte høsten 2021. Oppfølging av medarbeiderundersøkelsen foregår i hele 2022 gjennom flere trinn: 1) Informasjon og drøfting lokalt 2) Utpeking av «beholde-faktorer» og «utvikle-faktorer» 3) Utforming av tiltak 4) Gjennomføring av tiltak og evaluering. Medarbeiderundersøkelsen skal primært følges opp lokalt i samarbeid mellom ansatte og leder. Tillitsvalgte og verneombud blir involvert i oppfølgingen.

Kvalitetsarbeid, effektivisering og forenkling

Vi ser det er en del å hente på å effektivisere arbeidsprosesser og videreutvikle retningslinjer og rutiner på HR- og personalfeltet. Kvalitets- og effektiviseringsarbeid er startet opp på flere områder. Dette arbeidet vil fortsette i dialog med andre fagområder som økonomi, IKT og arkiv. Målet er økt profesjonalitet i våre tjenester, noe som også vil bygge oppunder total måloppnåelse og sikre bedre oppfølging av administrasjonsledere og medarbeidere.

Drøftingsmøter

Det skal gjennomføres faste møter med tillitsvalgte i tråd med hovedavtalen. Møtene er arena for informasjonsutveksling og drøftinger. I 2021 ble det gjennomført 4 møter. Omorganisering og nedbemanning var sentrale tema i møter med tillitsvalgte i første halvdel av 2021.

Det er i 2022 lagt opp til møteplan med fire faste møter. Det vil også bli avholdt et lønnspolitisk drøftingsmøte i forbindelse med årets lønnsoppgjør i KA-sektoren.

Lønnsforhandlinger

I KA-sektoren endte lønnsoppgjøret med enighet om en økonomisk ramme på 2,8 prosent for 2021. Partene har protokollført at lokale forhandlinger i fellesrådene skal være en del av 2022-oppgjøret. I BKF ble det gjennomført lokale forhandlinger i kapittel 5 og 3 i 2021 innenfor en ramme på 2,8 prosent fastsatt av lønnsutvalget.

Status HMS – HMS-rapport

Alle ansatte i Bergen kirkelige fellesråd skal ha et godt og forsvarlig arbeidsmiljø.

De siste to årene har vært preget av pandemi, hjemmekontor og koronarestriksjoner. Situasjonen har ført til at det har vært få muligheter for å møtes fysisk, og flere planlagte personalsamlinger har blitt utsatt. Fra tidlig februar 2022 er restriksjoner igjen opphevet og vi er nå i gang med å tilnærme oss en normal hverdag, der hovedregelen er at vi møtes på kontoret.

Samarbeid med bedriftshelsetjeneste og vernetjeneste

I samarbeid med bedriftshelsetjeneste (Salutis) og hovedverneombud er det planlagt HMS-aktiviteter for 2022. Bedriftshelsetjenesten deltar i BKF's arbeidsmiljøutvalg og er en støttespiller i både sykefraværsoppfølging og det systematiske HMS-arbeidet. Det er planlagt samarbeidsmøter mellom HR og verneombud gjennom året i tillegg til formøter knyttet til arbeidsmiljøutvalget.

Avvik

I 2021 ble det meldt inn totalt 12 avvik. Avvikene som ble meldt inn til og med november 2021 er Fellesrådet orientert om i tidligere .

I perioden fra 1.12.2022 og med 22.2.2022 er det meldt inn følgende avvik:

- Manglende snømåking
- Vikarsituasjon og håndtering av vakanse (meldt og behandlet tidligere)
- Psykososialt arbeidsmiljø

Avvikene er tatt til behandling av HR-sjef og følges opp i linjen. BKF arbeidsmiljøutvalg holdes orientert om alle avvik gjennom fast status-sak.

Utover de avvik som er meldt, ser vi tidvis at enkelte hendelser som kvalifiserer til avvik ikke blir meldt inn som avvik. Vi arbeider med å få på plass en helhetlig meldekultur som fanger opp alle avvik. Dette er også et fokusområde i samarbeidet med vernetjenesten.

Varsling

Det er ikke registrert innkomne varsler i 2021, eller så langt i 2022 (status pr. 15.2.) Det er fra februar 2022 tilgjengeliggjort digitalt system for varsling - mittvarsel.no. Informasjon om dette vil bli gitt ut i organisasjonen når det er gjennomført opplæring av varslingsgruppe. Det nye systemet vil bedre muligheten til å varsle og sikre korrekt oppfølging av varsel. Eksisterende varslingsrutiner vil bli revidert i forbindelse med lansering av mittvarsel.no.

Sykefravær

BKF har som målsetting at sykefraværet skal være under 6 prosent. Måltallet skal revideres årlig, og fastsettes i BKF Arbeidsmiljøutvalg.

For 2021 hadde vi i BKF et samlet sykefravær på 5,61 prosent. Det store bildet viser ordinære sesongvise svingninger de siste årene (BKF = Rød linje). Vi ser likevel at det har vært en gradvis økning i løpet av de to siste årene, og at vi sammenlignet med vår bransje (gul line) nå ligger høyere enn gjennomsnittet.

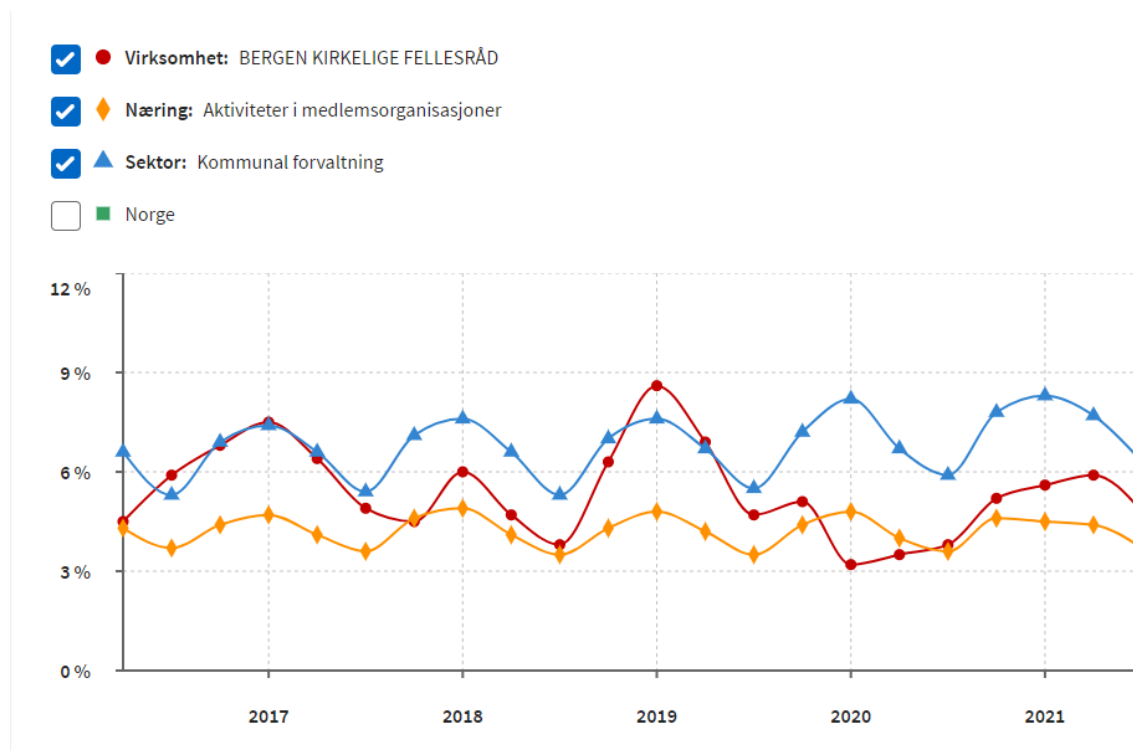

Kvartalsvis sykefravær – 4. kvartal

Tall fra 4. kvartal viser at sykefraværet i BKF samlet er på 6,76 prosent for 4. kvartal i 2021. Dette er en økning fra de to foregående årene. Dette kan forklares med at det høsten 2021 har vært mye virusmitte blant befolkningen. I tillegg har vi noen kjente langtidsfravær som slår ut på statistikken. Det egenmeldte fraværet har holdt seg relativt stabilt de tre siste årene.

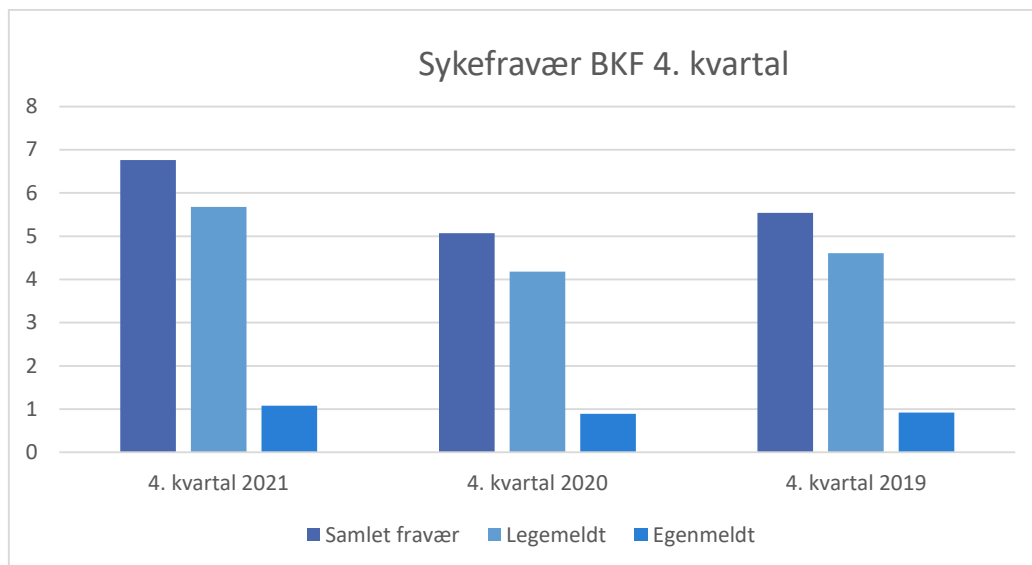

Totalt sykefravær de tre siste år:

ÅR	Totalt sykefravær BKF
2019	6,81
2020	4,15
2021	5,51

Oppsummering - sykefravær

Tall for 2021 viser at vi hadde et gjennomsnittlig sykefravær på 5,51 prosent for hele BKF, noe som er en økning på i overkant av en prosent fra 2020. Vi er likevel under måltallet, og økningen i seg selv er ikke bekymringsverdig. Sykefraværet blir konstant overvåket og fulgt opp av ledere og HR.

Vernerunder

Vernerundene som var planlagt gjennomført høsten 2021 er utsatt til 2022. Det er besluttet i arbeidsmiljøutvalget at vernerundene i denne omgangen skal fokusere på psykososialt arbeidsmiljø og at det skal ses hen til medarbeiderundersøkelsen. Både arbeidsgiver og verneombud skal delta i planlegging og gjennomføring av vernerundene.

Det ble gjennomført felles møte med verneombud og proster på nyåret fr å diskutere gjennomføring av vernerunder, rollefordeling og ansvar. Planlegging av vernerunder er i gang og vernerundene vil bli gjennomført i løpet av senvinter/vår. Rapport fra vernerundene skal sendes Kirkevergen v/HR-sjef, og vil bli behandlet i arbeidsmiljøutvalget.



DEN NORSKE KIRKE

Bergen kirkelige fellesråd

Statusrapport økonomiavdelingen – februar 2022

Årsoppgjør

Starten på 2021 er naturlig nok preget av arbeid med årsoppgjør for 2021. Dette er andre året med ny regnskapsfører. Opplever at samarbeidet og forståelse av arbeidsdeling har «satt seg» og fungerer godt for BKF sin del.

Sammen med Aider har vi gjennomført kurs for administrasjonslederne i tema «fastsettingsvedtak». Bakgrunnen er både ny økonomiforskrift som har nye regler og erfaring fra årsoppgjøret for 2020 da opplevelsen var at kompetansen og måten reglene ble praktisert på varierte fra regnskapsfører til regnskapsfører (og menighet til menighet). Målet er lik praksis og mindre ressurskrevende årsoppgjørslutning for alle parter.

Oppgradering av lønssystem

Oppgradert versjon av lønssystemet Aditro er tatt i bruk fra 01.01.22. Det ble gjennomført opplæring for alle brukere 3. januar. Det har vært en del oppstartvansker som følge av mangelfull testing fra systemleverandør og Aider sin side. Vi følger dette videre opp i tett dialog med Aider.

Tilskuddsforvaltning i DNK

Før vi får tilskudd for 2022 utbetalt må vi levere detaljerte rapporter for bruk av mottatte midler i 2021. For kateket og diakonstillinger risikerer vi nedtrekk i årets tilskudd dersom vi på grunn av sykefravær og vakanser ikke har «brukt opp» hele tilskuddet i 2021. Et eventuelt overforbruk kompenseres ikke tilsvarende.

Sentral økonomienhet har i starten av 2022 endret rapporteringsskjemaene som skal benyttes – kan skape utfordringer da regnskapsføringen er innrettet og tilpasset skjemaene som ble sendt ut sammen med tilskuddsbrevene for 2021. Planlegger å sende inn BKF sine rapporter i uke 9. Trosopplæringstilskudd til menighetene blir beregnet og utbetalt når tilskuddsbeløpet fra DNK er klart.

Ny økonomirådgiver

Stillingen er lyst ut med søknadsfrist 27. februar.



DEN NORSKE KIRKE

Bergen kirkelige fellesråd

Statusrapport Administrasjonsavdelingen - februar 2022

IKT

Nye PCer: Ved årsskriftet kjøpte vi inn 100 nye PCer, de er levert ut til blant andre prester, organister, pedagoger og diakoner. Det er behov for nye innkjøp i løpet av våren, da vil flere yrkesgrupper få tilbud. I løpet av 2023 skal alle ansatte ha fått ny PC.

«Over til skyen»: Kirkepartner AS er vår totalleverandør innen IKT-tjenster. Kirkepartner skal flytte all datalagring fra egne servere til Microsoft sine skytjenester. For oss betyr det at alle data vi har lagret på «privat»-område og fellesområder på Kirkepartnerplattformen, må ryddes i og flyttes til henholdsvis OneDrive og Teams i SharePoint. De nye PC'ene vi kjøper inn nå er satt opp med "Lokalt skrivebord". De får tjenester fra Kirkepartner, men logger ikke inn på Kirkepartners servere.

Kirketorget

Vielsesforespørsler på nett: Fra 03.02.22 er det oversikt på BKF's nettside over tilgjengelige vielser i de fleste kirker i Bergen. Responsen var god. Allerede de første dagene kom det mange henvendelser via nettsiden. Det er også mulig å sende prøvingsattest til menigheten via sikker eDialog på samme nettside.

Arkiv

eArkiv: I desember ble det digitale arkivet fra Acos Websak deponert hos Arkivverket. Vi arbeider fortsatt med overføring av det samme arkivet til eArkiv slik at det fortsatt vil være tilgjengelig etter at Acos Websak avsluttes.



DEN NORSKE KIRKE

Bergen kirkelige fellesråd

Statusrapport Kirkeliv, kultur og diakoni - februar 2022

Drift i avdeling Kirkeliv, kultur og diakoni (KKD) ca. 140 ansatte.

- Driften er stabil, tross noe vakanse og sykefravær i menighetene.
- Vi gleder oss over et åpnere samfunn og forventer en gradvis økning i aktivitet i menighetene.
- Områdeleder Carina Raknes har gått over i ny jobb i Bergen kommune. 1/3 redusert kapasitet i avdelingen pga. dette.
- Administrasjonsleder Eli Heggdal i Birkeland menighet er tilsatt som ny områdeleder. Tiltredelse er ikke avklar.
- Det er inngått samarbeidsavtale mellom Bergen domkirke menighet, Lungegaardens kulturarena AS og BKF, om kulturaktivitet i Nykirken.

Omorganisering administrasjonsledere

Siden statusrapporten i fellesrådet i desember, har det vært følgende utvikling:

- Administrasjonsleder i Eidsvåg Viviann Endresen har i tillegg til Eidsvåg tatt over administrasjonsledelsen i Biskopshavn. Hun er nå ansatt som administrasjonsleder i 100% i Eidsvåg og Biskopshavn.

Overordnet strategi for diakonalt arbeid i Bergen

Kirkevergen har etter vedtak i Bergen kirkelige fellesråd sitt verdi- og måldokument for 2022 – 2023 fått i oppdrag å: *Utarbeide overordnet strategi for diakoni i Bergen.*

Det er etablert en arbeidsgruppe som skal utrede følgende:

- Oversikt over dagens arbeid i Dnk, på et hensiktsmessig detaljnivå. Det kan være hensiktsmessig å lage en spørreundersøkelse i menighetene.
- Oversikt over diakonale aktører utover Dnk, samt en oversikt over deres arbeid på et hensiktsmessig detaljnivå.
- Oversikt over relevante satsninger hos Dnk nasjonalt og Bjørgvin bispedømme.
- Innhente kunnskap om eksisterende samfunnsundersøkelser og kartlegginger av behov som er relevante for Bergen.
- Innhente kunnskap om Bergen kommunes satsninger og planer fremover.
- Forslag på ulike veivalg, strategier og satsninger de neste årene.
- Involvering av menighetsråd og ansatte.

Arbeidsgruppen består av:

Vetle Karlsen Eide	– Seniorrådgiver diakoni, Bjørgvin Bispedømme
Kristin Sævik Littlere	– Prost Fana prosti.
Leif Endre Grutle	– Prost Åsane prosti.
Vigdis Lindberg Juliussen	– Diakon Løvstakksiden menighet.
Rita Eldholm	– Diakon Åsane menighet og tillitsvalgt i Diakonforbundet.
Jo Båtevik	– Frivillighetskonsulent BKF.
Berit Bakke	– Områdeleder BKF, og leder av arbeidsgruppen.

Disponering av nye midler til diakoni 2022

Kirkevergen arbeider nå med å vurdere disponering av nye midler til diakoni fra Bergen kommune 2022. Når Kirkevergen vurderer hvordan midlene kan disponeres er følgende momenter førende:

- Ev. føringer i bevilgningen fra Bergen kommune.
- Menighetsrådenes ønsker og uttalte behov.
- Bergen kommunes data, undersøkelser og vurderinger knyttet til levekår og byutvikling.
- Ev. strategiske føringer fra Kirkemøte, Bispedømmeråd og Kirkelig fellesråd.
- Strategiske vurderinger som kan bidra til ytterligere finansiering fra Bergen kommune.
- Strategiske vurderinger som kan bidra til delfinansiering fra Bjørgvin bispedømme.
- Innspill fra tillitsvalgte og folkevalgte. (AU i BKF.)

Frivillighetsprosjektene er i gang



Frivillighetsteamet har startet på nye arbeidsoppgaver i de menighetene som fikk innvilget prosjekter. Foto: unsplash.com

Menighet	Prosjekt	Ressurs	Prosjektleder
Sandviken og Loddefjord	Rekruttering av unge gjennom å utvikle menighetens digitale praksis	10 % +10%	Øyvind Stokke-Zahl
Nygård	Ledelse og oppfølging av frivillige knyttet til fredagskvelden	20%	Jo Båtevik
Birkeland og Sædalen	Helhetlig menighetsplan, med fokus på frivillighetens plass/rolle	30%	Hilde Wolter
Skjold	Det hvite huset	20%	Jo Båtevik
Åsane og Arna	Organisere frivillighetsarbeidet og få verktøy for rekruttering	20% +20%	Nadine Larsen
Landås og Slettebakken	Helhetlig plan for frivillighet	20% +20%	Øyvind Stokke-Zahl
Løvstakksiden	Vegetarmiddag i nærmiljøet	20%	Nadine Larsen
Storetveit	Helhetlig plan for frivillighet	20%	Hilde Wolter
Eidsvåg	Organisering og utvikling av frivillighets-arbeidet	20%	Jo Båtevik

Du kan lese mer på nettsiden til BKF: [Frivillig i kirken](#)



DEN NORSKE KIRKE

Bergen kirkelige fellesråd

SAKSFRAMLEGG

Saksbehandler	Klasse	Saksmappe	Gradering
Siri Hoff Austgulen	414	19/04444-165	Ugradert

Råd/utvalg	Saksnummer	Møtedato
BKF - Bergen kirkelige fellesråd	13/22	09.03.2022

Referat- og orienteringssaker

Vedlegg:

Protokoll BKF - Arbeidsutvalg Bergen kirkelige fellesråd 22.02.2022

Saksframlegg

1. Protokoll fra møte i Arbeidsutvalget 22.02.22 - møte nr 01/22
2. Muntlige orienteringer ved leder:
 - a. Planlegging av felles møte med menighetsrådene
 - b. Akasia – videre prosess
3. Muntlige orienteringer ved kirkeverge:
 - a. Orientering om nye diakonstillinger
 - b. Innmeldt sak fra Træland om evaluering av frivillighetskoordinatorendringen

Kirkevergens forslag til vedtak

Sakene tas til orientering

**DEN NORSKE KIRKE**

BKF - Arbeidsutvalg Bergen kirkelige fellesråd

Møteprotokoll nr 01/22

BKF - Arbeidsutvalg Bergen kirkelige fellesråd

Møtedato: 22.02.2022 kl. 13:15
 Møtested: Kirkens hus, Marken 34
 Arkivsak: 20/00035

Til stede: Asbjørn Valen, Gudmund Waaler, Sølvi Mostraum Krabbedal, Ragnar Gjengedal (Delvis møtt) **kom til sak 03/22**, Bjørn Norstrand,

Fra administrasjonen: Mette Svanes (kirkeverge), Arne Tveit (kirkebyggsjef), Mette Rogstad Heimli (økonomisjef), Inghild Hareide Hansen (gravplassjef), Mona Gangsøy Eide (administrasjonssjef), Lars Kristian Stendahl Gjervik (sjef kirkeliv, kultur og diakoni), May Britt Skåtøy (HR-sjef)

SAKSLISTE	Side
Godkjenning av innkalling og saksliste	
1/22 Godkjenning av innkalling og saksliste	2
Godkjenning av protokoll	
2/22 Godkjenning av protokoll fra AU møte nr. 06/21 - 22.11.21	2
Saker til behandling	
3/22 BKF - Økonomirapport pr 31.12.2021	3
4/22 Årsregnskap 2021	3
5/22 Økonomiplan 2023 - 2026	4
6/22 Energiforbruk og kostnader	4
7/22 Ny rullestolrampe utenfor St. Markus kirke	5
8/22 Ny rullestolrampe utenfor Nykirken	5
9/22 Møllendal gravplass avdeling Haukeland - Rehabilitering av vannposter, vannledningsnett og tre nye avfallstasjoner	6
10/22 Fyllingsdalen gravplass - FYLG2103 - Utvidelse Fase B	7
11/22 Fana kirkegård - Navnet minnelund 2	8
12/22 Resultatrapporter verdi- og måldokument 2021	8
13/22 Statusrapporter og HMS-rapport, AU 01/22	9
Orienteringssaker	
14/22 Referat- og orienteringssaker	9

Bergen, 28.02.2022

Ragnar Gjengedal (s)
lederMette Svanes (s)
kirkeverge

Godkjenning av innkalling og saksliste**1/22 Godkjenning av innkalling og saksliste**

Behandlet av	Møtedato	Saknr
1 BKF - Arbeidsutvalg Bergen kirkelige fellesråd	22.02.2022	1/22

Kirkevergens forslag til vedtak

Innkalling godkjennes
Saksliste godkjennes slik den foreligger

Møtebehandling i BKF – Arbeidsutvalg Bergen kirkelige fellesråd 22.02.22**BKF – Arbeidsutvalg Bergen kirkelige fellesråds vedtak**

Innkalling godkjennes
Saksliste godkjennes slik den foreligger

Godkjenning av protokoll**2/22 Godkjenning av protokoll fra AU møte nr. 06/21 - 22.11.21**

Behandlet av	Møtedato	Saknr
1 BKF - Arbeidsutvalg Bergen kirkelige fellesråd	22.02.2022	2/22

Kirkevergens forslag til vedtak

Protokoll fra AU møte nr 06/21 - 22.11.21 godkjennes

Møtebehandling i BKF – Arbeidsutvalg Bergen kirkelige fellesråd 22.02.22**BKF – Arbeidsutvalg Bergen kirkelige fellesråds vedtak**

Protokoll fra AU møte nr 06/21 - 22.11.21 godkjennes

Saker til behandling**3/22 BKF - Økonomirapport pr 31.12.2021**

Behandlet av	Møtedato	Saknr
1 BKF - Arbeidsutvalg Bergen kirkelige fellesråd	22.02.2022	3/22

Kirkevergens forslag til vedtak

BKFs arbeidsutvalg tar økonomirapport pr 31.12.2021 til orientering.

Møtebehandling i BKF – Arbeidsutvalg Bergen kirkelige fellesråd 22.02.22**BKF – Arbeidsutvalg Bergen kirkelige fellesråds vedtak**

BKFs arbeidsutvalg tar økonomirapport pr 31.12.2021 til orientering.

4/22 Årsregnskap 2021

Behandlet av	Møtedato	Saknr
1 BKF - Arbeidsutvalg Bergen kirkelige fellesråd	22.02.2022	4/22

Kirkevergens forslag til vedtak

Årsregnskap for Bergen kirkelige fellesråd for 2021 med vedlegg tas til orientering.

Møtebehandling i BKF – Arbeidsutvalg Bergen kirkelige fellesråd 22.02.22**BKF – Arbeidsutvalg Bergen kirkelige fellesråds vedtak**

BKF Arbeidsutvalg tar årsregnskap for Bergen kirkelige fellesråd for 2021 med vedlegg til orientering.

5/22 Økonomiplan 2023 - 2026

Behandlet av	Møtedato	Saknr
1 BKF - Arbeidsutvalg Bergen kirkelige fellesråd	22.02.2022	5/22

Kirkevergens forslag til vedtak

Økonomiplan for Bergen kirkelige fellesråd for 2023-2026 tas til orientering.

Møtebehandling i BKF – Arbeidsutvalg Bergen kirkelige fellesråd 22.02.22

BKF – Arbeidsutvalg Bergen kirkelige fellesråds vedtak

BKF Arbeidsutvalg tar økonomiplan for Bergen kirkelige fellesråd for 2023-2026 til orientering.

6/22 Energiforbruk og kostnader

Behandlet av	Møtedato	Saknr
1 BKF - Arbeidsutvalg Bergen kirkelige fellesråd	22.02.2022	6/22

Kirkevergens forslag til vedtak

Bergen kirkelige fellesråd støtter kirkevergens ulike tiltak for strømsparing, samtidig som en forventer at Bergen kommune etterkommer statsrådets anmodning om å gi økt støtte til kirkelig fellesråd tilsvarende strømstøtteordningen som tildeles frivillige lag og foreninger.

Møtebehandling i BKF – Arbeidsutvalg Bergen kirkelige fellesråd 22.02.22

BKF – Arbeidsutvalg Bergen kirkelige fellesråds vedtak

Bergen kirkelige fellesråds arbeidsutvalg støtter kirkevergens ulike tiltak for strømsparing, samtidig som en forventer at Bergen kommune etterkommer statsrådets anmodning om å gi økt støtte til kirkelig fellesråd tilsvarende strømstøtteordningen som tildeles frivillige lag og foreninger.

7/22 Ny rullestolrampe utenfor St. Markus kirke

Behandlet av	Møtedato	Saknr
1 BKF - Arbeidsutvalg Bergen kirkelige fellesråd	22.02.2022	7/22

Kirkevergens forslag til vedtak

- 1) Bergen kirkelige fellesråd v/arbeidsutvalget godkjenner den planlagte rullestolrampen til St.Markus kirke
- 2) Saken sendes videre til biskop for godkjenning, med kopi til prost.

Møtebehandling i BKF – Arbeidsutvalg Bergen kirkelige fellesråd 22.02.22

BKF – Arbeidsutvalg Bergen kirkelige fellesråds vedtak

1. Bergen kirkelige fellesråd v/arbeidsutvalget godkjenner den planlagte rullestolrampen til St.Markus kirke
2. Saken sendes videre til biskop for godkjenning, med kopi til prost

8/22 Ny rullestolrampe utenfor Nykirken

Behandlet av	Møtedato	Saknr
1 BKF - Arbeidsutvalg Bergen kirkelige fellesråd	22.02.2022	8/22

Kirkevergens forslag til vedtak

- 1 Bergen kirkelige fellesråd v/arbeidsutvalget godkjenner den planlagte rullestolrampen til Nykirken.
- 2 Saken sendes videre til biskop for godkjenning, med kopi til prost.

Møtebehandling i BKF – Arbeidsutvalg Bergen kirkelige fellesråd 22.02.22

BKF – Arbeidsutvalg Bergen kirkelige fellesråds vedtak

1. Bergen kirkelige fellesråd v/arbeidsutvalget godkjenner den planlagte rullestolrampen til Nykirken.
2. Saken sendes videre til biskop for godkjenning, med kopi til prost

9/22 Møllendal gravplass avdeling Haukeland - Rehabilitering av vannposter, vannledningsnett og tre nye avfallsstasjoner

Behandlet av	Møtedato	Saknr
1 BKF - Arbeidsutvalg Bergen kirkelige fellesråd	22.02.2022	9/22

Kirkevergens forslag til vedtak

Bergen kirkelige fellesråds arbeidsutvalg godkjenner den fremlagte plan for Møllendal gravplass avdeling Haukeland - Rehabilitering av vannposter, vannledningsnett og etablering av tre nye avfallsstasjoner og gir følgende innstilling:

Bergen kirkelige fellesråd godkjenner den fremlagte plan for Møllendal gravplass avdeling Haukeland - Rehabilitering av vannposter, vannledningsnett og etablering av tre nye avfallsstasjoner

Søknad om godkjenning av planen for Møllendal gravplass avdeling Haukeland - Rehabilitering av vannposter, vannledningsnett og etablering av tre nye avfallsstasjoner oversendes til Statsforvalteren i Vestfold og Telemark for endelig godkjenning.

Subsidiært:

Bergen kirkelige fellesråds arbeidsutvalg godkjenner den fremlagte plan for Møllendal gravplass avdeling Haukeland - Rehabilitering av vannposter, vannledningsnett og etablering av tre nye avfallsstasjoner.

Søknad om godkjenning av planen for Møllendal gravplass avdeling Haukeland - Rehabilitering av vannposter, vannledningsnett og etablering av tre nye avfallsstasjoner oversendes til Statsforvalteren i Vestfold og Telemark for endelig godkjenning.

Møtebehandling i BKF – Arbeidsutvalg Bergen kirkelige fellesråd 22.02.22

BKF – Arbeidsutvalg Bergen kirkelige fellesråds vedtak

Bergen kirkelige fellesråds arbeidsutvalg gir følgende innstilling:

Bergen kirkelige fellesråd godkjenner den fremlagte plan for Møllendal gravplass avdeling Haukeland - Rehabilitering av vannposter, vannledningsnett og etablering av tre nye avfallsstasjoner.

Søknad om godkjenning av planen for Møllendal gravplass avdeling Haukeland - Rehabilitering av vannposter, vannledningsnett og etablering av tre nye

avfallsstasjoner oversendes til Statsforvalteren i Vestfold og Telemark for endelig godkjenning.

AU imøteser en sak fra Kirkevergen til fellesrådet om delegasjon av «mindre» saker på gravplassområdet fra fellesrådet til AU og Kirkevergen

10/22 Fyllingsdalen gravplass - FYLG2103 - Utvidelse Fase B

Behandlet av	Møtedato	Saknr
1 BKF - Arbeidsutvalg Bergen kirkelige fellesråd	22.02.2022	10/22

Kirkevergens forslag til vedtak

Bergen kirkelige fellesråds arbeidsutvalg godkjenner den fremlagte plan for Fyllingsdalen gravplass - FYLG2103 - Utvidelse - Fase B og gir følgende innstilling:

Bergen kirkelige fellesråd godkjenner den fremlagte plan for Fyllingsdalen gravplass - FYLG2103 - Utvidelse - Fase B.

Søknad om godkjenning av planen for Fyllingsdalen gravplass - FYLG2103 - Utvidelse - Fase B oversendes til Statsforvalteren i Vestfold og Telemark for endelig godkjenning

Møtebehandling i BKF – Arbeidsutvalg Bergen kirkelige fellesråd 22.02.22

BKF – Arbeidsutvalg Bergen kirkelige fellesråds vedtak

Bergen kirkelige fellesråds arbeidsutvalg godkjenner den fremlagte plan for Fyllingsdalen gravplass - FYLG2103 - Utvidelse - Fase B og gir følgende innstilling:

Bergen kirkelige fellesråd godkjenner den fremlagte plan for Fyllingsdalen gravplass - FYLG2103 - Utvidelse - Fase B.

Søknad om godkjenning av planen for Fyllingsdalen gravplass - FYLG2103 - Utvidelse - Fase B oversendes til Statsforvalteren i Vestfold og Telemark for endelig godkjenning

11/22 Fana kirkegård - Navnet minnelund 2

Behandlet av	Møtedato	Saknr
1 BKF - Arbeidsutvalg Bergen kirkelige fellesråd	22.02.2022	11/22

Kirkevergens forslag til vedtak

Bergen kirkelige fellesråds arbeidsutvalg godkjenner den fremlagte plan for navnet minnelund 2, med tilhørende gravfelt W30, på Fana kirkegård og gir følgende innstilling:

Bergen kirkelige fellesråd godkjenner den fremlagte plan for navnet minnelund 2, med tilhørende gravfelt W30, på Fana kirkegård

Søknad om godkjenning av planen for navnet minnelund på Fana kirkegård oversendes til Statsforvalteren i Vestfold og Telemark for endelig godkjenning.

Møtebehandling i BKF – Arbeidsutvalg Bergen kirkelige fellesråd 22.02.22

BKF – Arbeidsutvalg Bergen kirkelige fellesråds vedtak

Bergen kirkelige fellesråds arbeidsutvalg gir følgende innstilling:

Bergen kirkelige fellesråd godkjenner den fremlagte plan for navnet minnelund 2, med tilhørende gravfelt W30, på Fana kirkegård

Søknad om godkjenning av planen for navnet minnelund på Fana kirkegård oversendes til Statsforvalteren i Vestfold og Telemark for endelig godkjenning.

12/22 Resultatrapporter verdi- og måldokument 2021

Behandlet av	Møtedato	Saknr
1 BKF - Arbeidsutvalg Bergen kirkelige fellesråd	22.02.2022	12/22

Kirkevergens forslag til vedtak

BKFs arbeidsutvalg tar vedlagte resultatrapport for 2021 til orientering

Møtebehandling i BKF – Arbeidsutvalg Bergen kirkelige fellesråd 22.02.22

BKF – Arbeidsutvalg Bergen kirkelige fellesråds vedtak

BKFs arbeidsutvalg tar vedlagte resultatrapport for 2021 til orientering

13/22 Statusrapporter og HMS-rapport, AU 01/22

Behandlet av	Møtedato	Saknr
1 BKF - Arbeidsutvalg Bergen kirkelige fellesråd	22.02.2022	13/22

Kirkevergens forslag til vedtak

BKF arbeidsutvalg tar statusrapportene og HMS rapporten til orientering

Møtebehandling i BKF – Arbeidsutvalg Bergen kirkelige fellesråd 22.02.22**BKF – Arbeidsutvalg Bergen kirkelige fellesråds vedtak**

BKF arbeidsutvalg tar statusrapportene og HMS rapporten til orientering

Orienteringssaker**14/22 Referat- og orienteringssaker**

Behandlet av	Møtedato	Saknr
1 BKF - Arbeidsutvalg Bergen kirkelige fellesråd	22.02.2022	14/22

1. Protokoll fra BKF møte nr 06/21 – 08.12.21
2. Møllendalsveien 56. Eldre bolig med flere utleieenheter som grenser til Møllendal gravplass. Kommunen skal selge huset/eiendommen, og BKF bør vurdere om det er aktuelt å kjøpe denne. Saken presenteres muntlig i møtet
3. Orientering ved Fellesrådets leder/kirkeverge

Fellesrådets leder informerte om plan for fellessamling for arbeidsutvalgene for alle menighetsrådene den 27.april. AU støttet at fellesrådsleder og kirkevergen går videre med planlegging av en slik samling

Kirkevergens forslag til vedtak

BKF Arbeidsutvalg tar sakene til orientering

Møtebehandling i BKF – Arbeidsutvalg Bergen kirkelige fellesråd 22.02.22

BKF – Arbeidsutvalg Bergen kirkelige fellesråds vedtak

BKF Arbeidsutvalg tar sakene til orientering. AU imøteser en sak fra Kirkevergen til fellesrådet med redegjørelse om evt. kjøp av Møllendalsveien 56