



DEN NORSKE KIRKE

BKF - Bergen kirkelige fellesråd

Møteinnkalling

BKF - Bergen kirkelige fellesråd

Møtedato: 14.06.2023 kl. 18:30

Møtested: Kirkens hus, Marken 34, 5017 Bergen

Arkivsak: 19/04444

, 23.06.2023

Siri Hoff Austgulen
Sekretær

Saksliste

Godkjenning av innkalling og saksliste

25/23 Godkjenning av innkalling og saksliste

3

Godkjenning av protokoll

26/23 Godkjenning av protokoll fra BKF møte nr. 02/23 - 03.05.23

5

Saker til behandling

27/23 BKF - Økonomirapport pr 30.04.2023

16

28/23 Internkontrollrapportering BKF 2023

32

29/23 Fremtidig krematorium i Bergen

59

30/23 Menighetshus, utleie kirker, menighetslokaler

108

31/23 Å være kirke for barn i Bergen - evaluering av tjenesteområdet undervisning

111

32/23 BKF - Kulturprisen 2023

167

33/23 BKF - Pionérprisen 2023

170

34/23 BKF - Frivillighetsprisen 2023

173

35/23 Statusrapporter og HMS-rapport BKF 03/23

174

Orienteringssaker

36/23 Referat- og orienteringssaker

175

Eventuelt

**DEN NORSKE KIRKE**

Bergen Kirkelige Fellesråd

SAKSFRAMLEGG

Saksbehandler	Klasse	Saksmappe	Gradering
Siri Hoff Austgulen	414	19/04444-250	Ugradert

Råd/utvalg	Saksnummer	Møtedato
BKF - Bergen kirkelige fellesråd	25/23	14.06.2023

Godkjenning av innkalling og saksliste

Saksframlegg

Godkjenning av innkalling og saksliste til møte 14.06.23

Kirkevergens forslag til vedtak

Innkalling godkjennes

Saksliste godkjennes slik den foreligger



DEN NORSKE KIRKE

BKF - Bergen kirkelige fellesråd

Møteinnkalling

BKF - Bergen kirkelige fellesråd

Møtedato: 14.06.2023 kl. 18:30
 Møtested: Kirkens hus, Marken 34, 5017 Bergen
 Arkivsak: 19/04444

Eventuelt forfall må meldes Mona Gangsøy Eide på e-post me855@kirken.no.
 Vararepresentanter møter etter nærmere beskjed fra møtesekretær.

SAKSLISTE		
Godkjenning av innkalling og saksliste		
25/23	19/04444-250	Godkjenning av innkalling og saksliste
Godkjenning av protokoll		
26/23	19/04444-251	Godkjenning av protokoll fra BKF møte nr. 02/23 - 03.05.23
Saker til behandling		
27/23	23/03231-6	BKF - Økonomirapport pr 30.04.2023
28/23	20/03487-20	Internkontrollrapportering BKF 2023
29/23	22/03259-72	Fremtidig krematorium i Bergen
30/23	22/00444-6	Menighetshus, utleie kirker, menighetslokaler
31/23	23/04706-2	Å være kirke for barn i Bergen - evaluering av tjenesteområdet undervisning
32/23	23/04847-2	BKF - Kulturprisen 2023
33/23	23/04848-3	BKF - Pionérprisen 2023
34/23	23/04852-3	BKF - Frivillighetsprisen 2023
35/23	23/01532-10	Statusrapporter og HMS-rapport BKF 03/23
Orienteringssaker		
36/23	19/04444-252	Referat- og orienteringssaker

Bergen, 06.06.2023

Ragnar Gjengedal (s)
 Leder

Mette Svanes (s)
 Kirkeverge

**DEN NORSKE KIRKE**

Bergen Kirkelige Fellesråd

SAKSFRAMLEGG

Saksbehandler	Klasse	Saksmappe	Gradering
Siri Hoff Austgulen	414	19/04444-251	Ugradert

Råd/utvalg	Saksnummer	Møtedato
BKF - Bergen kirkelige fellesråd	26/23	14.06.2023

Godkjenning av protokoll fra BKF møte nr. 02/23 - 03.05.23

Vedlegg:

Protokoll BKF - Bergen kirkelige fellesråd 03.05.2023

Saksframlegg

Det er ikke kommet merknad til protokollen

Kirkevergens forslag til vedtak

Protokoll fra BKF møte nr. 02/23 – 03.05.23 godkjennes som den foreligger

**DEN NORSKE KIRKE**

BKF - Bergen kirkelige fellesråd

Møteprotokoll nr. 02/23

BKF - Bergen kirkelige fellesråd

Møtedato: 03.05.2023 kl. 18:30
 Møtested: Kirkens hus, Marken 34, 5017 Bergen
 Arkivsak: 19/04444

Til stede: Hans Martin Svarstad (Arna menighet), Amalie Ulevik Bjerk (Birkeland menighet), Bjørn Norstrand (Biskopshavn menighet), Malin Backman Von Osten (Eidsvåg menighet), Bjørn Rosland Norberg (Fridalen menighet), Torgeir Wiig (Fyllingsdalen menighet), Therese Nesse Mokkelbost (Laksevåg menighet), Kari Davidsen (Landås menighet), Torstein Sætre (Loddefjord menighet), Jorunn May Johnsen (Løvestakksiden menighet), Ragnar Gjengedal (Nygård menighet), Sølvi Mostrauum Krabbedal (Olsvik menighet), Nils Gunnar Toppe (Salhus menighet), Jostein Aarvik (Sandviken menighet), Asbjørn Valen (Skjold menighet), Per Kristian Erdal (Storetveit menighet), Randi Wollan Neuber (Sælen menighet), Thor Kalland (Ytre Arna sokneråd), Maren Flotve Tischendorf (Årstad menighet), Tor David Hanson (Åsane menighet), Gudmund Waaler (Geistl. repr),

Møtende varamedlemmer: Arvid Nilssen for Harald Berge Breistein (Bergen kommune)

Meldt forfall: Christian Nettet (Bergen domkirke menighet), Marit Drotningvik (Bønes menighet), Tord Byrkjeland Berntsen (Fana menighet), Thor W. Brekkeflat (Slettebakken menighet), Lodve Gidske (Søreide menighet)

Fra administrasjonen: Mette Svanes (kirkeverge), Mette Rogstad Heimli (økonomisjef), Inghild Hareide Hansen (gravplassjef), Arne Tveit (kirkebyggsjef), Mona Gangsøy Eide (administrasjonssjef), Lars Kristian Stendahl Gjervik (sjef kirkeliv, kultur og diakoni), May Britt Skåtøy (HR-sjef)

SAKSLISTE	Side
Godkjenning av innkalling og saksliste	
12/23 Godkjenning av innkalling og saksliste	3
Godkjenning av protokoll	
13/23 Godkjenning av protokoll fra BKF møte 08.03.23 - møte nr. 01/23	3
Saker til behandling	
14/23 Årsregnskap 2022 - Revisjonsberetning og revisjonsrapport	4
15/23 BKF - Økonomirapport pr 28.02.2023 og regnskapsrapporter pr 31.03.2023	4
16/23 Budsjettøknaad 2024 og økonomiplan 2024 - 2027 til Bergen kommune	5
17/23 1. tertial brev til Bergen kommune - søknad om ekstra midler	5
18/23 Årsmelding 2022	6
19/23 Kontrollkomiteens årsmelding for 2022	6
20/23 Revidering av eiermelding 2023 til fellesrådet	7
21/23 Opprusting av stallen ved Sveitservillaen på Nesttun - fellesrådets medvirkning	7
22/23 Loddefjord kapell - Gjenåpning av kapellet som livssynsåpent seremonirom	8
23/23 Statusrapporter og HMS-rapport BKF 02/23	8
Orienteringssaker	
24/23 Referat og orienteringssaker	9

Bergen, 22.05.2023

Ragnar Gjengedal (s)
Leder

Mette Svanes
Kirkeverge

Godkjenning av innkalling og saksliste**12/23 Godkjenning av innkalling og saksliste**

Behandlet av	Møtedato	Saknr
1 BKF - Bergen kirkelige fellesråd	03.05.2023	12/23

Kirkevergens forslag til vedtak

Innkalling godkjennes
Saksliste godkjennes slik den foreligger

Møtebehandling

Det ble ikke meldt flere saker til orienteringssaken

BKF - Bergen kirkelige fellesråds vedtak

Innkalling godkjennes
Saksliste godkjennes slik den foreligger

Godkjenning av protokoll**13/23 Godkjenning av protokoll fra BKF møte 08.03.23 - møte nr. 01/23**

Behandlet av	Møtedato	Saknr
1 BKF - Bergen kirkelige fellesråd	03.05.2023	13/23

Kirkevergens forslag til vedtak

Protokoll fra BKF møte 08.03.23 - møte nr. 01/23 godkjennes som den foreligger

Møtebehandling

Det ble ikke fremmet alternative forslag til vedtak

BKF - Bergen kirkelige fellesråds vedtak

Protokoll fra BKF møte 08.03.23 - møte nr. 01/23 godkjennes som den foreligger

Saker til behandling**14/23 Årsregnskap 2022 - Revisjonsberetning og revisjonsrapport**

Behandlet av	Møtedato	Saknr
1 BKF - Bergen kirkelige fellesråd	03.05.2023	14/23

Kirkevergens forslag til vedtak

Bergen kirkelige fellesråd tar revisjonsberetning og revisjonsrapport nr. 6 2022 til orientering, og ber kirkevergen følge opp merknadene i revisjonsrapporten med tiltak som beskrevet i saken

Møtebehandling

Det ble ikke fremmet alternative forslag til vedtak

BKF - Bergen kirkelige fellesråds vedtak

Bergen kirkelige fellesråds tar revisjonsberetning og revisjonsrapport nr. 6 2022 til orientering, og ber kirkevergen følge opp merknadene i revisjonsrapporten med tiltak som beskrevet i saken

15/23 BKF - Økonomirapport pr 28.02.2023 og regnskapsrapporter pr 31.03.2023

Behandlet av	Møtedato	Saknr
1 BKF - Bergen kirkelige fellesråd	03.05.2023	15/23

Kirkevergens forslag til vedtak

Bergen kirkelige fellesråd tar økonomirapport pr 28.02.2023 og regnskapsrapporter pr 31.03.2023 til orientering.

Møtebehandling

Det ble ikke fremmet alternative forslag til vedtak

BKF - Bergen kirkelige fellesråds vedtak

Bergen kirkelige fellesråd tar økonomirapport pr 28.02.2023 og regnskapsrapporter pr 31.03.2023 til orientering.

16/23 Budsjettsøknad 2024 og økonomiplan 2024 - 2027 til Bergen kommune

Behandlet av	Møtedato	Saknr
1 BKF - Bergen kirkelige fellesråd	03.05.2023	16/23

Kirkevergens forslag til vedtak

Bergen kirkelige fellesråd vedtar budsjettsøknad 2024 og økonomiplan 2024 – 2027 til Bergen kommune.

Møtebehandling

Kirkevergen fremmet forslag til tillegg i vedtaket: Kirkevergen gis fullmakt til å foreta redaksjonelle endringer i søknaden før den sendes Bergen kommune

BKF - Bergen kirkelige fellesråds vedtak

Bergen kirkelige fellesråd vedtar budsjettsøknad 2024 og økonomiplan 2024 – 2027 til Bergen kommune. Kirkevergen gis fullmakt til å foreta redaksjonelle endringer i søknaden før den sendes Bergen kommune.

17/23 1. tertial brev til Bergen kommune - søknad om ekstra midler

Behandlet av	Møtedato	Saknr
1 BKF - Bergen kirkelige fellesråd	03.05.2023	17/23

Kirkevergens forslag til vedtak

Bergen kirkelige fellesråd tar 1.tertial-brev til Bergen kommune til orientering

Møtebehandling

Det ble ikke fremmet alternative forslag til vedtak

BKF - Bergen kirkelige fellesråds vedtak

Bergen kirkelige fellesråd tar 1.tertial-brev til Bergen kommune til orientering

18/23 Årsmelding 2022

Behandlet av	Møtedato	Saknr
1 BKF - Bergen kirkelige fellesråd	03.05.2023	18/23

Kirkevergens forslag til vedtak

Bergen kirkelige fellesråd takker for et bra utformet dokument og tar Årsmelding for 2022 til orientering.

Møtebehandling

Fellesrådet savner informasjon om arbeidet i St. Jakob, Nykirken og Dialogsenteret, og oppfordrer til å ta dette med i neste års årsmelding.

Oppfordrer til at fellesrådet neste år får utkast til årsmeldingen før den skal opp til godkjenning.

Årsmeldingen skal godkjennes av fellesrådet, og vedtaket ble derfor endret

BKF - Bergen kirkelige fellesråds vedtak

Bergen kirkelige fellesråd takker for et bra utformet dokument og godkjenner Årsmelding for 2022

19/23 Kontrollkomiteens årsmelding for 2022

Behandlet av	Møtedato	Saknr
1 BKF - Bergen kirkelige fellesråd	03.05.2023	19/23

Kirkevergens forslag til vedtak

Bergen kirkelige fellesråd tar kontrollkomiteens årsmelding for 2022 til orientering.

Møtebehandling

Det ble ikke fremmet alternative forslag til vedtak

BKF - Bergen kirkelige fellesråds vedtak

Bergen kirkelige fellesråd tar kontrollkomiteens årsmelding for 2022 til orientering.

20/23 Revidering av Eiermelding 2023 til fellesrådet

Behandlet av	Møtedato	Saknr
1 BKF - Bergen kirkelige fellesråd	03.05.2023	20/23

Kirkevergens forslag til vedtak

Bergen kirkelige fellesråd vedtar revidert Eiermelding slik den framkommer i saken

Møtebehandling

Det ble reist spørsmål rundt hvem som er aksjonærer i Akasia og hvem som skal ha stemmerett på generalforsamlingen. Derfor bes kirkevergen undersøke nærmere formuleringene i punkt 1.4 rundt eierskapet i Akasia AS og tilhørende datterselskap

Det ble ikke fremmet alternative forslag til vedtak

BKF - Bergen kirkelige fellesråds vedtak

Bergen kirkelige fellesråd vedtar revidert Eiermelding slik den framkommer i saken

21/23 Opprusting av stallen ved Sveitservillaen på Nesttun - fellesrådets medvirkning

Behandlet av	Møtedato	Saknr
1 BKF - Bergen kirkelige fellesråd	03.05.2023	21/23

Kirkevergens forslag til vedtak

Under forutsetning av at øvrig finansiering er på plass, og kontrakt om økt husleie som dekker nedbetaling av finansieringen er signert, gir Bergen kirkelige fellesråd kirkevergen fullmakt til å gå inn i finansieringen av rehabilitering av stallen ved Sveitservillaen på Nesttun med inntil 2 mil. kroner.

Møtebehandling

Det ble ikke fremmet alternative forslag til vedtak

BKF - Bergen kirkelige fellesråds vedtak

Under forutsetning av at øvrig finansiering er på plass, og kontrakt om økt husleie som dekker nedbetaling av finansieringen er signert, gir Bergen kirkelige fellesråd kirkevergen fullmakt til å gå inn i finansieringen av rehabilitering av stallen ved Sveitservillaen på Nesttun med inntil 2 mil. kroner.

22/23 Loddefjord kapell - Gjenåpning av kapellet som livssynsåpent seremonirom

Behandlet av	Møtedato	Saknr
1 BKF - Bergen kirkelige fellesråd	03.05.2023	22/23

Kirkevergens forslag til vedtak

Bergen kirkelige fellesråd ønsker å åpne Loddefjord kapell som livssynsåpent seremonirom og ber administrasjonen om å innarbeide en plan for gjenåpning i fremtidige budsjettsøknader.

Møtebehandling

Fellesrådet ber om at biskopen konsulteres om saken

Det ble ikke fremmet alternative forslag til vedtak

BKF - Bergen kirkelige fellesråds vedtak

Bergen kirkelige fellesråd ønsker å åpne Loddefjord kapell som livssynsåpent seremonirom og ber administrasjonen om å innarbeide en plan for gjenåpning i fremtidige budsjettsøknader.

23/23 Statusrapporter og HMS-rapport BKF 02/23

Behandlet av	Møtedato	Saknr
1 BKF - Bergen kirkelige fellesråd	03.05.2023	23/23

Kirkevergens forslag til vedtak

Bergen kirkelige fellesråd tar statusrapportene og HMS rapport til orientering

Møtebehandling

Det ble ikke fremmet alternative forslag til vedtak

BKF - Bergen kirkelige fellesråds vedtak

Bergen kirkelige fellesråd tar statusrapportene og HMS rapport til orientering

Orienteringssaker

24/23 Referat og orienteringssaker

Behandlet av	Møtedato	Saknr
1 BKF - Bergen kirkelige fellesråd	03.05.2023	24/23

1. Protokoll fra møte i Arbeidsutvalget 18.04.23 - møte nr. 02/23
2. Protokoll fra møte i Gravplassutvalget 30.03.23
3. Muntlig orientering fra kirkevergen/fellesrådsleder

Fellesrådsleder:

- Tilbudet fra fellesrådsleder og kirkeverge om å komme på besøk til menighetsrådene står ved lag. Menigheter som ønsker besøk kan ta kontakt.

Kirkevergen:

- Ledergruppen var på «G4-samling» i Oslo i forrige uke. Nyttige samlinger for utveksling av informasjon og erfaringer mellom ledergruppene i fellesrådene i de 4 største byene

Kirkevergens forslag til vedtak

Sakene tas til orientering

Møtebehandling

Det ble ikke fremmet alternative forslag til vedtak

BKF - Bergen kirkelige fellesråds vedtak

Sakene tas til orientering



DEN NORSKE KIRKE

BKF Økonomiavdelingen

SAKSFRAMLEGG

Saksbehandler	Klasse	Saksmappe	Gradering
Elin Træet	131	23/03231-6	Ugradert

Råd/utvalg	Saksnummer	Møtedato
BKF - Bergen kirkelige fellesråd	27/23	14.06.2023

BKF - Økonomirapport pr 30.04.2023

Vedlegg:

Økonomirapport 30.04.23 FR

Saksframlegg

Vedlagt følger økonomirapport pr 30.04.2023.

Drift:

For området kirkelig virksomhet og administrasjon mangler fortsatt vesentlige poster pr 30.04.23 – spesielt gjelder dette tilskudd fra DNK til BKF og trosopplæringstilskudd fra BKF til menighetene.

Investering:

For 2023 er det bevilget en «ENØK-pakke» på 15 millioner kroner, fordelt med 13 millioner kroner til kirkebygg og 2 millioner kroner til Gravplass.

Fellesrådet vedtok drifts- og investeringsbudsjett for 2023 i møte 14.12.22 (BKF-sak 68/22). Samme dag vedtok bystyret Bergen kommune sitt budsjett for 2023. Det var da allerede kjent at det ville bli bevilget et «ENØK-investeringstilskudd» til BKF på 15 millioner kroner.

I fellesrådets budsjettvedtak ble derfor følgende tatt inn:

«Bergen kirkelige fellesråd vedtar budsjettet og ber kirkevergen tilpasse det til Bystyrets budsjettvedtak.»

Endringen er nå innarbeidet i budsjettallene, og i økonomirapporten ligger også en oversikt over hvordan midlene planlegges brukt.

Kirkevergens forslag til vedtak

Bergen kirkelige fellesråd tar økonomirapport pr 30.04.2023 til orientering.



**ØKONOMIRAPPORT PR
30.04.2023 FOR
BERGEN KIRKELIGE
FELLESRÅD**

Oppsummering

Drift

Bergen kirkelige fellesråd forvalter store verdier og har ansvar for å forvalte disse på en god måte. Administrasjonen legger i hvert møte i fellesrådet fram rapporter som viser utvikling i inntekter og utgifter. I tråd med forskrift om økonomiforvaltning for sokn i Den norske kirke skal det foreslås tiltak hvis det er nevneverdig avvik i forhold til opprinnelig eller regulert budsjett.

Nærmere ¾ av inntektene i driftsregnskapet kommer fra Bergen kommune.

Budsjetterte driftsutgifter fordeler seg med 51 % på Kirkelig virksomhet og administrasjon, 31 % på Gravplass og 18 % på Kirkebygg. Avvik pr 30.04.23 kommenteres under det enkelte virksomhetsområde.

Totaloversikt drift

Regnskap pr. 30.04.2023	Totaloversikt			
	Regnskap 30.04.23	Opprinnelig budsjett*	forbruk % budsjett	Regnskap 30.04.22
1.1 Brukerbetaling, salg, avgifter og leieinntekter	-7 890 534	-7 653 951	103,1 %	-8 243 836
1.2 Salg av driftsmidler	-	-		-8 310
1.3 Refusjoner/overføring	-9 107 022	-7 572 382	120,3 %	-7 095 190
1.4 Kalkulatoriske inntekter	-	-		-
1.5 Tilskudd fra Staten/rDnK	-543 650	-8 843 533	6,1 %	-8 660 733
1.6 Rammeoverføring/tilskudd fra egen kommune	-62 475 974	-62 613 673	99,8 %	-58 639 739
1.7 Tilskudd fra fellesråd/menighetsråd	-	-		-
1.8 Andre tilskudd, gaver, innsamlede midler	-1 920	-		-
Sum driftsinntekter	-80 019 099	-86 683 540	92,3 %	-82 647 808
2.1 Lønn og Sosiale utgifter	44 612 037	46 304 154	96,3 %	39 654 208
2.2 Kjøp av varer og tjenester	47 523 419	40 174 483	118,3 %	42 373 937
2.3 Refusjoner/overføringer	3 118 825	3 474 049	89,8 %	3 003 229
2.4 Kalkulatoriske utgifter v/kommunal tj.yting	-	-		-
2.5 Tilskudd og gaver	923 256	1 463 333	63,1 %	1 561 518
Sum driftsutgifter	96 177 537	91 416 019	105,2 %	86 592 892
3.1 Renteinntekter og utbytte	-1 821 417	-516 667	352,5 %	-760 454
Sum finansposter	-1 821 417	-516 667	352,5 %	-760 454
Netto driftsresultat	14 337 021	4 215 813	340,1 %	3 184 630
5.1 Bruk av udisponert fra tidligere år	-	-		-
5.2 Bruk av disposisjonsfond	-12 245	-481 638	2,5 %	-51 464
5.3 Bruk av bundne fond	-	-		-
5.5 Avsatt til disposisjonsfond	47 431	535 504	8,9 %	44 336
5.6 Avsatt til bunde fond	-	-		-
5.7 Overføring til investeringsregnskapet	-	-		-
Sum interne finansieringstransaksjoner	35 186	53 866	65,3 %	-7 128
Regnskapsmessig mer-/mindreforbruk	14 372 207	4 269 679		3 177 502

* Periodisert årsbudsjett

Investering

BKF får rammefinansiering av Bergen kommune på områdene Kirkebygg, Middelalderkirker og Gravplass. I tillegg har vi siden 2016 fått ca 10 millioner kroner pr år, først til ny kirke i Sædalen, så til ny kirke på Haukås. Fra 2022 har vi mottatt eget tilskudd til rehabilitering av Johanneskirken. For 2023 utgjør tilskuddet 11,6 millioner kroner.

Investeringsbudsjettene er vedtatt på rammenivå, med fullmakt til kirkevergen til omdisponering innenfor de respektive rammene.

I 2023 er rammetilskuddene til Kirkebygg og Gravplass halvert i forhold til tidligere år. Dette gir et inntektsbortfall før kompensasjon for lønns- og prisvekst, på nærmere 35 millioner kroner.

For 2023 er det bevilget en «ENØK-pakke» på 15 millioner kroner, fordelt med 13 millioner kroner til kirkebygg og 2 millioner kroner til Gravplass.

Fellesrådet vedtok drifts- og investeringsbudsjett for 2023 i møte 14.12.22 (BKF-sak 68/22).

Samme dag vedtok bystyret Bergen kommune sitt budsjett for 2023. Det var da allerede kjent at det ville bli bevilget et «ENØK-investeringstilskudd» til BKF på 15 millioner kroner.

I fellesrådets budsjettvedtak ble derfor følgende tatt inn:

*«Bergen kirkelige fellesråd vedtar budsjettet **og ber kirkevergen tilpasse det til Bystyrets budsjettvedtak.**»*

Investeringsbudsjettet blir derfor oppdatert med følgende tall:

Hvor	Beløp	Tiltak
Slettebakken kirke	500 000	Utredning av isolasjon av hovedtaket (taket må snart skiftes, har ingen isolasjon i dag)
Sælen kirke	200 000	Forbedring av kapasiteten, vinteren viste at vi trenger mer kapasitet enn det som er der nå
Biskopshavn kirke	200 000	Varmepumpe i to menighetssaler, knyttet til SD-anlegg
Landås kirke	8 900 000	bergvarme, ventilasjon med vannbåren varme, nytt sikringsskap
Birkeland kirke	800 000	Nytt sikringsskap, ny styring av oppvarming, SD-anlegg
Eidsvåg kirke	1 200 000	solceller og varmpumpe
Nygård kirke	200 000	varmpumpe i kirkerom (har i dag eswa i taket som knapt virker)
Fridalen kirke	400 000	varmpumper og SD-anlegg
Flomlys til LED	200 000	Skifte ut gamle flomlys med LED
Energiklassifiseringer div bygg	400 000	Lovpålagt energiklassifisering av bygg, vil hjelpe i ENØK-planlegging
ENØK - kirkebygg 2023	13 000 000	
Driftsbygning Møllendal gravplass	2 000 000	Tak med isolasjon og varmepumpe/solceller
Sum ENØK-tiltak	15 000 000	

Investeringsbudsjett vedtatt 14.12.22

Investeringsbudsjett 2023	Middelalder-		Rehabili- tering	Sum kirkebygg	Gravplass	Sum
	kirker	Nye kirker				
Investeringer i anleggsmidler	20 400 000	44 500 000	29 750 000	94 650 000	59 250 000	153 900 000
ÅRETS FINANSIERINGSBEHOV	20 400 000	44 500 000	29 750 000	94 650 000	59 250 000	153 900 000
Finansiert slik:						
Tilskudd til investeringer Bergen kommune	20 900 000		25 000 000	45 900 000	25 800 000	71 700 000
Tilskudd til investeringer staten	500 000	50 000	300 000	850 000		850 000
Sum ekstern finansiering	21 400 000	50 000	25 300 000	46 750 000	25 800 000	72 550 000
Overført fra driftsregnskapet						-
Bruk av avsetninger	-1 000 000	44 450 000	4 450 000	47 900 000	33 450 000	81 350 000
Bruk av tidligere års udisponert	-1 000 000	44 450 000	4 450 000	47 900 000	33 450 000	81 350 000
SUM FINANSIERING	20 400 000	44 500 000	29 750 000	94 650 000	59 250 000	153 900 000
Udekket/udisponert	-	-	-	-	-	-

Oppdatert i henhold til Bystyrets vedtak, inkl ENØK-tilskudd på 15 millioner kroner

OPPDATERT investeringsbudsjett juni 2023	Middelalder-		Rehabili- tering	Sum kirkebygg	Gravplass	Sum
	kirker	Nye kirker				
Investeringer i anleggsmidler	20 400 000	44 500 000	42 750 000	107 650 000	61 250 000	168 900 000
Avsetninger						
ÅRETS FINANSIERINGSBEHOV	20 400 000	44 500 000	42 750 000	107 650 000	61 250 000	168 900 000
Finansiert slik:						
Refusjoner				-		-
Tilskudd til investeringer Bergen kommune	20 900 000		38 000 000	58 900 000	27 800 000	86 700 000
Tilskudd til investeringer staten	500 000	50 000	300 000	850 000		850 000
Sum ekstern finansiering	21 400 000	50 000	38 300 000	59 750 000	27 800 000	87 550 000
Overført fra driftsregnskapet						-
Bruk av avsetninger	-1 000 000	44 450 000	4 450 000	47 900 000	33 450 000	81 350 000
Bruk av tidligere års udisponert	-1 000 000	44 450 000	4 450 000	47 900 000	33 450 000	81 350 000
SUM FINANSIERING	20 400 000	44 500 000	42 750 000	107 650 000	61 250 000	168 900 000
Udekket/udisponert	-	-	-	-	-	-

Totaloversikt investering

	Regnskap 30.04.2023	Budsjett 30.04.2023	Regnskap 30.04.2022
Investeringsregnskap 2023			
Investeringer i anleggsmidler	36 551 368	51 300 000	29 141 759
Moms generell komp.ordn.inv.	8 840 879		7 273 341
Dekning av tidl.års udekket Avsetninger			
ÅRETS FINANSIERINGSBEHOV	45 392 247	51 300 000	36 415 100
Finansiert slik:			
Inntekter fra salg av driftsmidler/fast eiend.	-107 735		-331 250
Refusjoner	-8 840 879		-7 377 941
Tilskudd til investeringer	-29 073 333	-24 183 333	-32 983 800
Sum ekstern finansiering	-38 021 947	-24 183 333	-40 692 991
Overført fra driftsregnskapet			
Bruk av avsetninger		-27 116 667	
Bruk av tidligere års udisponert	0	-27 116 667	0
SUM FINANSIERING	-38 021 947	-51 300 000	-40 692 991
Udekket/udisponert	7 370 300	0	-4 277 891

Kirkelig virksomhet og administrasjon

Drift

Regnskap pr. 30.04.2023	Kirkelig virksomhet og administrasjon			
	Regnskap 30.04.23	Opprinnelig budsjett*	forbruk % budsjett	Regnskap 30.04.22
1.1 Brukerbetaling, salg, avgifter og leieinntekter	-111 975	-183 333	61,1 %	-142 900
1.2 Salg av driftsmidler	-	-		-
1.3 Refusjoner/overføring	-8 176 999	-6 688 515	122,3 %	-6 697 120
1.4 Kalkulatoriske inntekter	-	-		-
1.5 Tilskudd fra Staten/rDnK	-486 183	-8 788 533	5,5 %	-8 604 767
1.6 Rammeoverføring/tilskudd fra egen kommune	-28 020 766	-28 137 232	99,6 %	-25 922 927
1.7 Tilskudd fra fellesråd/menighetsråd	-	-		-
1.8 Andre tilskudd, gaver, innsamlede midler	-1 920	-		-
Sum driftsinntekter	-36 797 843	-43 797 614	84,0 %	-41 367 714
2.1 Lønn og Sosiale utgifter	40 313 158	41 905 839	96,2 %	35 750 746
2.2 Kjøp av varer og tjenester	7 250 369	5 117 233	141,7 %	6 006 176
2.3 Refusjoner/overføringer	-	212 667		-
2.4 Kalkulatoriske utgifter v/kommunal tj.yting	-	-		-
2.5 Tilskudd og gaver	803 710	1 463 333	54,9 %	1 446 072
Sum driftsutgifter	48 367 237	48 699 072	99,3 %	43 202 994
3.1 Renteinntekter og utbytte	-1 824 192	-516 667	353,1 %	-760 890
Sum finansposter	-1 824 192	-516 667	353,1 %	-760 890
Netto driftsresultat	9 745 202	4 384 791	222,3 %	1 074 390
5.1 Bruk av udisponert fra tidligere år	-	-		-
5.2 Bruk av disposisjonsfond	-	-481 638		-
5.3 Bruk av bundne fond	-	-		-
5.5 Avsatt til disposisjonsfond	47 431	-		44 336
5.6 Avsatt til bunde fond	-	-		-
5.7 Overføring til investeringsregnskapet	-	-		-
Sum interne finansieringstransaksjoner	47 431	-481 638	-9,8 %	44 336
Regnskapsmessig mer-/mindreforbruk	9 792 633	3 903 153		1 118 726

* Periodisert årsbudsjett

Regnskapsrapporten for pr 30.04.23 mangler flere vesentlige poster:

- **Post 1.5** – Pr 30.04 hadde vi fortsatt ikke mottatt tilskudd fra Den norske kirke til trosopplæring, lønnstilskudd til kateketer og diakoner, samt tilskudd til kirkemusikk. Dette forklarer i hovedsak inntektsavviket. Trosopplæringstilskuddet er mottatt 25.05.23, totalt kr 16,2 millioner kroner. Dette betyr at Bergen kirkelige fellesråd får utbetalt fullt trosopplæringstilskudd for 2023. Kompensasjon for lønnsvekst er lavere enn budsjettet (1,47 % mot 2,99 %). Dette gir et budsjettavvik på ca kroner 200.000.

Tilskudd for kateketer og diakoner er lovet utbetalt i juni. Vi kjenner fortsatt ikke årets tilskuddsbeløp, men som tidligere rapportert er varslede tilskuddssatser for kateketer og diakoner lavere enn budsjettet, så her vil det bli et budsjettavvik som må tas inn i revidert budsjett.

- **Post 2.5** - Driftstilskudd og kompensasjon for manglende lokaler for 2023 ble utbetalt i mai. 4/12 av utgiften er utgiftsført pr april. Trosopplæringstilskudd er foreløpig ikke utbetalt til menighetsrådene.

Regnskapsrapporten viser et betydelig merforbruk under post 2.2 Kjøp av varer og tjenester. Dette skyldes i hovedsak periodiseringsforskjeller mellom regnskap og budsjett, samt innleie av vikarer. Utgifter til disse bokføres under denne posten, mens budsjettmidlene ligger i post 2.1 Lønn og sosiale utgifter. Lisens til Kirkepartner for «Lokalt skrivebord» bruttoføres her, mens vedtatt refusjon fra DNK inntektsføres under post 1.3 Refusjoner/overføringer.

Hensyntatt disse forholdene er konklusjonen at det så langt er kontroll på driftsbudsjettet.

Kjente endringer som ikke er budsjettet:

- Vi har mottatt tilskudd fra Den norske kirke til gjennomføring av kirkevalg på 1,2 millioner kroner. Tilskuddet skal i sin helhet dekke kostnader til kirkevalget og vil derfor motsvares av tilvarende utgifter. Både inntekt og utgift tas inn i revidert budsjett.

Investering

Kirkelig virksomhet og administrasjon	Regnskap 30.04	Ubenyttet tidligere år	% forbruk	Opprinnelig Årsbudsjett
IKT2101 IKT nye PCer iht rammeavtale		327 266		
Sum	0	327 266		0

Kirkebygg

Drift

Regnskap pr. 30.04.2023	Kirkebygg			
	Regnskap 30.04.23	Opprinnelig budsjett*	forbruk % budsjett	Regnskap 30.04.22
1.1 Brukerbetaling, salg, avgifter og leieinntekter	-120 240	-114 000	105,5 %	-114 000
1.2 Salg av driftsmidler	-	-	-	0
1.3 Refusjoner/overføring	-384 285	-626 827	61,3 %	-167 691
1.4 Kalkulatoriske inntekter	-	-	-	-
1.5 Tilskudd fra Staten/rDnK	-	-	-	-
1.6 Rammeoverføring/tilskudd fra egen kommune	-14 810 234	-14 810 234	100,0 %	-14 181 615
1.7 Tilskudd fra fellesråd/menighetsråd	-	-	-	-
1.8 Andre tilskudd, gaver, innsamlede midler	-	-	-	-
Sum driftsinntekter	-15 314 759	-15 551 061	98,5 %	-14 463 306
2.1 Lønn og Sosiale utgifter	757 078	780 931	96,9 %	703 261
2.2 Kjøp av varer og tjenester**	18 053 872	14 681 874	123,0 %	17 735 517
2.3 Refusjoner/overføringer	5 389	153 333	3,5 %	157
2.4 Kalkulatoriske utgifter v/kommunal tj.yting	-	-	-	-
2.5 Tilskudd og gaver	119 546	-	-	115 446
Sum driftsutgifter	18 935 885	15 616 138	121,3 %	18 554 381
3.1 Renteinntekter og utbytte	1 610	-	-	3 027
Sum finansposter	1 610	0		3 027
Netto driftsresultat	3 622 735	65 078		4 094 102
5.1 Bruk av udisponert fra tidligere år	-	-	-	-
5.2 Bruk av disposisjonsfond	-12 245	-	-	-51 464
5.3 Bruk av bundne fond	-	-	-	-
5.5 Avsatt til disposisjonsfond	-	-	-	-
5.6 Avsatt til bunde fond	-	-	-	-
5.7 Overføring til investeringsregnskapet	-	-	-	-
Sum interne finansieringstransaksjoner	-12 245	0		-51 464
Regnskapsmessig mer-/mindreforbruk	3 610 490	65 078		4 042 638

* Periodisert årsbudsjett

** Herav strømkostnader 6 807 076 2 000 000 340,4 % 6 342 324

Driften under kontroll, på tross av et lite underskudd.

Driften per 30.04 viser et regnskap med 3,6 mil. i minus. Så har vi søkt om strømstøtte for samme periode på 3,5 mil. kroner, av dette vil ca 2,9 mil. tilfalle kirkebyggavdelingen. Da har vi et underskudd på 0,7 mil. kroner i forhold til budsjett. Beløpet er innenfor naturlige sesongvariasjoner.

Vintervedlikeholdet har vært dyrere i år enn normalen. Dette skyldes et stort forbruk av salt, og dessuten snø som kom etter at sesongen var avsluttet. Saltforbruket skyldes i hovedsak lang kuldeperiode, men også noen nye ansatte som brukte noe mer salt enn nødvendig. (Opplæring er satt på planen i starten av november.)

Investering

Middelalderkirker

MIDDELALDERKIRKER

	Regnskap 30.04	Fonds- avsetning pr 31.12.22	Forbruk hittil i år i % av budsjett	Opprinnelig Årsbudsjett
Inntekter				
Negativ saldo fra 2022				-1 000 000
Investeringsmidler - middelalderkirker (fra kommunen)		-1 202 758		20 900 000
Rentekompensasjon				500 000
Sum inntekter		-1 202 758		20 400 000
Utgifter	Regnskap 30.04	Ubenyttet tidligere år	% forbruk	Opprinnelig Årsbudsjett
Domkirken/Korskirken rehabilitering				18 400 000
DOMKIRKEN	498 003			
KORSKIRKEN	6 365 670			
Mariakirken - diverse rehabilitering				2 000 000
Fana - drenering og rehabilitering (FANK2101)	460 355			
Sum utgifter	7 324 029		35,9 %	20 400 000

Basert på de tilbudene som kommer inn, ser det ut som om vi i løpet av 2024 vil bruke opp store deler av 2025-budsjettet. Dette betyr at rehabilitering Domkirken planlegges å starte opp i 2026. Forprosjektet er planlagt å starte opp nå i høst.

Nye kirker

NYE KIRKER

Inntekter	Regnskap 30.04	Fonds- avsetning pr 31.12.22	Forbruk hittil i år i % av budsjett	Opprinnelig Årsbudsjett
Haukås kirke - hentes fra fond				1 000 000
Birkeland kirke - utvidelse, hentes fra fond				1 000 000
Sædalen kirke - hentes fra fond				38 000 000
Sædalen kirke - Enova-støtte				50 000
Hentes fra investeringsfond renter				3 200 000
Orgelprosjekt Nygård - hentes fra fond				1 250 000
Sum inntekter		113 728 721		44 500 000
Utgifter	Regnskap 30.04	Ubenyttet tidligere år	% forbruk	Opprinnelig Årsbudsjett
Sædalen kirke, nytt kirkebygg (SÆDK1501)	7 067 621	46 330 136	17,5 %	40 500 000
Haukås nærkirke (HAUK1701)	175 168	29 417 090	17,5 %	1 000 000
Birkeland kirke, utvidelse/tilbygg (BIRK2101)		36 329 395		1 000 000
Loddefjord kirke - utvidelse (LODK2001)				
Orgelprosjekt Nygård		1 652 100		1 500 000
Reserve				500 000
Sum utgifter	7 242 788	113 728 721	16,3 %	44 500 000

Sædalen kirke

Grunnarbeidet er igangsatt. Foreløpig går arbeidet i hovedsak etter planen, bare med mindre endringer. Vedtatt budsjett ser ut til å holde.

Rehabilitering kirkebygg

REHABILITERING KIRKEBYGG (IKKE MIDDELALDERKIRKER)

Inntekter	Regnskap 30.04	Fonds- avsetning pr 31.12.22	% forbruk	Opprinnelig Årsbudsjett
Negativ saldo fra forrige år				-5 000 000
Investeringsmidler - kirker		-8 001 928		13 400 000
Ekstramidler Johanneskirken		8 918 343		11 600 000
ENØK-pakke				13 000 000
Johanneskirken - overførte midler fra 2022				8 300 000
Slettebakken - overførte midler fra 2022				500 000
Nygård - overførte midler fra 2022				300 000
Orgelrehabilitering - overførte midler fra 2022				350 000
Rentekompensasjon				300 000
Sum inntekter		916 415		42 750 000

Utgifter	Regnskap 30.04	Ubenyttet tidligere år	% forbruk	Opprinnelig Årsbudsjett
Rehabilitering kirker				3 800 000
Eidsvåg kirke - reparasjon av vinduer (EIDK2301)	168 814			
Fridalen kirke - slutføring tak (FRIK1901, FRIK1902, FRIK2201)	1 895 976		63,2 %	3 000 000
Fyllingsdalen kirke - rehabilitering tak (FYLK1602, FYLK1701, FYLK2002)	34 800			
Johanneskirken rehabilitering (JOHK1701)	1 543 498		7,8 %	19 900 000
Kirkedører - rehabilitering og vedlikehold (KDØR1701)	115 490		57,7 %	200 000
Nygård kirke - rehabilitering (NYGK2301)	70 425			300 000
Nykirken - rehabilitering før 400-års jubileum (NYKK1701)	38 779			
Salhus kirke - rehabilitering (SALK2101, SALK2102)	497 738		24,9 %	2 000 000
Slettebakken kirke - fullføre tak (SLEK2001)	667 632		133,5 %	500 000
Sælen kirke - fuktsikring og nytt kjøkken (SÆLK2202, SÆLK2203)	176 102			
Søreide kirke - rehabilitering før 50-års jubileum (SØRK1701)	106 619		35,5 %	300 000
Ytre Arna kirke - HMS-tiltak (gjerde) (YTAK2201)	335 166			500 000
Åsane kirke - nytt tak på ungdomsavdeling (ÅSAK2201)				800 000
Orgelrehabilitering St. Markus (STMK2101)	215 249		61,5 %	350 000
Orgelrehabilitering Årstad				1 000 000
Universell utforming - rullestolramper Nykirken, løfteplattform Salhus (NYGK2201, NYKK2201, ÅSAK1901)	195 702			700 000
ENØK-tiltak (ENØK1501, ENØK1901, ENØK2301, SÆLK2201)	1 440 342			13 000 000
Reserve				200 000
Sum	7 502 332	-	25,2 %	42 750 000

Ytre Arna kirke – sikringsgjerde

Prosjektet er ferdig. Kostnaden var estimert til 355 000,- + prosjektledelse, endte på 359 000,- (I budsjettet hadde vi satt av reserver i tillegg.)

Fridalen kirke

Hovedtakene er ferdig, et lite mellomtak (papptak) gjenstår. Vi forventer å ende innenfor budsjett.

Salhus kirke

Vi har møtt noen utfordringer med undertaket, men håper likevel å lande innenfor budsjett (hadde satt av noe reserve). Prosjektet vil bli ferdig i sommer.

Slettebakken kirke

Prosjektet vil ende noe over budsjett, grunnet nødvendige endringer som oppstod underveis (asbest m.m.) Endelig oppstilling kommer til neste fellesrådsmøte.

Johanneskirken

Året vil i hovedsak brukes til sikring og prosjektering. Hovedarbeidet vil først starte i 2024 eller 2025. Mye av årsbudsjettet vil derfor bli satt på fond.

Eidsvåg kirke

Råteskader (meldt forrige rapport) – her har vi søkt om ekstra midler fra kommunen. Prosjektet må uansett gjennomføres. Blir påbegynt i år, men vi har utfordringer med å få tak i blikkenslagerfirma som kan gjøre den delen av arbeidet, så deler av arbeidet kan bli utsatt til neste år.

Åsane kirke

Nytt tak: Grunnet Eidsvåg-prosjektet blir dette utsatt til 2024.

Gravplass

Drift

Regnskap pr. 30.04.2023	Gravplass			
	Regnskap 30.04.23	Opprinnelig budsjett*	forbruk % budsjett	Regnskap 30.04.22
1.1 Brukerbetaling, salg, avgifter og leieinntekter	-7 658 319	-7 356 618	104,1 %	-7 986 936
1.2 Salg av driftsmidler	-	-		-8 310
1.3 Refusjoner/overføring	-545 738	-257 040	212,3 %	-230 379
1.4 Kalkulatoriske inntekter	-	-		-
1.5 Tilskudd fra Staten/rDnK	-57 467	-55 000	104,5 %	-55 967
1.6 Rammeoverføring/tilskudd fra egen kommune	-19 644 974	-19 666 207	99,9 %	-18 535 197
1.7 Tilskudd fra fellesråd/menighetsråd	-	-		-
1.8 Andre tilskudd, gaver, innsamlede midler	-	-		-
Sum driftsinntekter	-27 906 498	-27 334 865	102,1 %	-26 816 788
2.1 Lønn og Sosiale utgifter	3 541 801	3 617 385	97,9 %	3 200 201
2.2 Kjøp av varer og tjenester**	22 219 178	20 375 376	109,0 %	18 632 244
2.3 Refusjoner/overføringer	3 113 437	3 108 049	100,2 %	3 003 072
2.4 Kalkulatoriske utgifter v/kommunal tj.yting	-	-		-
2.5 Tilskudd og gaver	-	-		-
Sum driftsutgifter	28 874 415	27 100 809	106,5 %	24 835 517
3.1 Renteinntekter og utbytte	1 165	-		-2 591
Sum finansposter	1 165	0		-2 591
Netto driftsresultat	969 083	-234 055		-1 983 863
5.1 Bruk av udisponert fra tidligere år	-	-		-
5.2 Bruk av disposisjonsfond	-	-		-
5.3 Bruk av bundne fond	-	-		-
5.5 Avsatt til disposisjonsfond	-	535 504		-
5.6 Avsatt til bundne fond	-	-		-
5.7 Overføring til investeringsregnskapet	-	-		-
Sum interne finansieringstransaksjoner	0	535 504	0,0 %	0
Regnskapsmessig mer-/mindreforbruk	969 083	301 449		-1 983 863

* Periodisert årsbudsjett

** Herav strømkostnader 1 301 031 466 667 278,8 % 1 181 840

Post 1.1 Fakturering av festeavgifter var ikke a jour pr 30.04 og det er derfor innarbeidet en tilleggsavsetning i regnskapet.

På grunn av lang og kald vinter og til dels for mye bruk av salt, har vinterberedskapen vært ekstra kostbar i år. Det er fortsatt en utfordring at energiprisene er høye, i tillegg er det mye akutt vedlikehold på anlegg der de største utgiftene har knyttet seg til vannledningsbrudd. Dersom det høye nivået fortsetter, kan det innebære at vi må gjøre omprioriteringer.

Investering

GRAVPLASSER, KAPELL OG KREMATORIUM

	Regnskap 30.04	Fonds- avsetning pr 31.12.22	% forbruk	Opprinnelig Årsbudsjett
Inntekter				
Investeringsmidler - gravplasser, kapell og krematorium ENØK-pakke		2 480 661		25 800 000 2 000 000
Investeringsmidler - fra fond Solheim		11 365 200		11 000 000
Ekstra driftsfond til tak Møllendal driftsbygg/Solheim				3 000 000
Fra fond - krematorium				500 000
Ekstra fra fond til urnegraver Loddefjord og Fyllingsdalen				18 950 000
Investeringsmidler - fra fond Fyllingsdalen		29 000 000		-
Fondsavsetning Kunst og designprogram		838 000		-
Sum inntekter		43 683 861		61 250 000

Utgifter	Regnskap 30.04	Ubenyttet tidligere år	% forbruk	Opprinnelig Årsbudsjett
Bygg og krematorium	128 025		2,3 %	7 550 000
Forprosjekt - gravplassbygg				500 000
Møllendal driftsbygg - tak (MØLG2301)	16 875			3 000 000
Solheim kapell - skallsikring (SOLC1902)	1 250			50 000
Driftsbygg og lagerplass - Solheim, Møllendal (MØLG2002, MØLG2205, SOLG2102, SOLG2201)	89 275			1 500 000
Krematorium - utredning (MØLC2001)	20 625		4,1 %	500 000
ENØK-tiltak				2 000 000
Anlegg	14 037 944		26,1 %	53 700 000
Nyanlegg og utvidelser				
Fyllingsdalen gravplass inkl NML, bygg, lagerplass (FYLG2102, FYLG2103, FYLG2104, FYLG2106)	6 289 395		21,7 %	29 000 000
Navnet minnelund	297 626		148,8 %	200 000
Fana kirkegård - ny navnet minnelund (FANG2101)	70 188		35,1 %	200 000
Fyllingsdalen - ny navnet minnelund (FYLG2105)	3 125			
Loddefjord - ny navnet minnelund (LODG2101)	209 313			
Møllendal - ny navnet minnelund (MØLG1905)	15 000			
Rehabilitering gravplass	6 957 300		28,7 %	24 200 000
Forprosjekt - gravplasser og NML				500 000
Antveit gravplass inkl NML (ANTG1701, ANTG1901)	88 630			
Fana kirkegård - rehabilitering (FANG1902)	2 973 757		74,3 %	4 000 000
Gravdalspollen - rehabilitering gravfelt (GRAG2201)	56 875			1 000 000
Loddefjord - støyskjerm (LODG1901)	19 375		1,1 %	1 800 000
Loddefjord - urnegraver og gravfelt (LODG2201, LODG2202)	268 472		8,9 %	3 000 000
Møllendal - rehabilitering gjerde (MØLG2001)	257 773		48,6 %	530 000
Møllendal - rehab. (MØLG2101/MØLG2201/MØLG2202/MØLG2203)	2 036 045		234,0 %	870 000
Nyggård kirkegård - inngangsparti (NYGG1901)	69 345			
Solheim gravplass - rehabilitering mur (SOLG2103)	720 275		6,5 %	11 000 000
Vannmålere alle gravplasser (GRAV1902)	54 881			
Øvsttun gravplass - nytt urnefelt (ØVSG2103)	411 872		27,5 %	1 500 000
Andre tiltak				
Etablere GIS på gravplassene (GISG2201)	493 624		164,5 %	300 000
Sum utgifter inneværende års prosjekter	14 165 969		23,9 %	61 250 000

På **Fyllingsdalen gravplass** er arbeidene med driftsbygget godt i gang og kontrakten på utvidelsen av gravplassen er underskrevet. Vi må da varsle om at for inneværende år ligger vi an til å bruke 6,9 millioner kroner mer enn det som er budsjettet. Dette skyldes at det er brukt 500 000 på å reparere knust kloakkrør i anleggsområdet, men hovedsakelig på grunn av arbeidene med driftsplass og driftsbygg. Vi så allerede i 2022 at kostnadene var høyere enn prisboken, vi omprosjekterte, men fikk likevel ikke redusert prisen så mye som ønskelig. Det ble allikevel valgt å gå videre med prosjektet da dette var nødvendig å gjennomføre før vi kunne starte på utvidelsen av gravplassen.

Konsekvens av dette blir å utsette arbeid på **Gravdalspollen** og utsette rehabilitering av deler **Fana kirkegård**. Begge disse prosjektene er valgt på bakgrunn av at de ikke berører kapasiteten på graver.

Som vi har varslet tidligere har vi valgt å gjennomføre forprosjekt og prosjektering av **NLM på Loddefjord gravplass**, slik at vi kan være klar til å få bygget og åpnet minnelunden straks det er budsjettmessig dekning for tiltaket.

Når det gjelder **støyskjermen på Loddefjord** er det behov for 180 000 kroner ekstra til rivning av eksisterende støyskjerm i tillegg til det som er budsjettet. Prosjektet drar ut i tid med godkjenning, vi må regne med ekstra timer og prisstigning, og estimerer derfor prosjektet til 2 250 000 kroner.

For **muren på Solheim** er estimatet for årets oppgaver 1 750 000 kroner. Muren vil ikke bli bygget i år og vi lar resten av budsjettposten bli stående på fond knyttet til muren.

Urnefeltet på Øvstun gravplass berører så mye infrastruktur at det vil komme på knapt 2 millioner istedenfor det grove budsjettet som var satt på 1,5 millioner kroner.

På **Møllendal gravplass** ble det nedskalerte budsjettet for lavt i forhold til behovet i år. Budsjettet er på 1,7 millioner kroner, men vi kan ikke klare å ferdigstille de påbegynte oppgavene med murer og rørrehabilitering, samt klargjøring av neste års arbeid, under 4 millioner kroner.

Gravplassmyndigheten arbeider med å bli digitalisert og prosjektet med å få på plass **Geografiske informasjonssystem (GIS)** blir vesentlig større enn forutsatt. Bakgrunnen for dette er at det er faglige grunner for å gjøre systemet klart til bruk nå. Styringsgruppen har varslet at de ønsker at midlene fra de neste to år skal kunne brukes i år og at arbeidet med systemet blir en driftsoppgave fra og med neste år. Det innebærer at prosjektet ønsker å benytte de 900 000 kronene som ligger i budsjett og økonomiplanen for årene 2023, 2024, 2025 allerede i år og i tillegg å få bevilget 900 000 kroner slik at budsjettet blir på 1 800 000 kroner. GIS blir hovedverktøyet for oss fremover, blant annet i verneplan-arbeidet, og vi ønsker på den bakgrunn å gjøre prosjektet klart i år.

Utredning om kapasiteten på **Møllendal krematorium** og muligheten for å utvide anlegget fra to til tre ovner er klar. Vi viser til egen sak for utredningen.



DEN NORSKE KIRKE

BKF Administrasjonsavdelingen

SAKSFRAMLEGG

Saksbehandler	Klasse	Saksmappe	Gradering
Mona Gangsøy Eide	005	20/03487-20	Ugradert

Råd/utvalg	Saksnummer	Møtedato
BKF - Bergen kirkelige fellesråd	28/23	14.06.2023

Internkontrollrapportering BKF 2023

Vedlegg:

Statistikk - Bergen kirkelige fellesråd - Miljøfyrtårn - 2022

Orientering om arbeidet med internkontroll pr. mai 2023.DOCX

Organisasjonskart-BKF

Saksframlegg

Vedlagt internkontrollrapport bygger på internkontrollsystemet som ble etablert i BKF i 2019 og er videreutviklet hvert år etter det. Beskrivelse av internkontrollarbeidet finnes i sin helhet på Kirkens intranett. Vedlagt rapport gjentar ikke det som er beskrevet tidligere, men omhandler videreutvikling av internkontrollarbeidet siden forrige rapport, og tiltak som er gjort det siste året.

Internkontrollrapporteringen er bygget opp etter de 8 punktene fra Internkontrollforskriften §5. Det er imidlertid ikke avgrenset til å gjelde HMS-arbeidet, selv om Internkontrollforskriften hovedsakelig fokuserer på det. Det er også inspirert av COSO-rammeverket for internkontroll.

Internkontrollarbeidets hovedoppgaver er å sikre at virksomheten følger gjeldende lover og regler, og at målene for virksomheten blir nådd.

En kort oppsummering av de 8 punktene i vedlagt internkontrollrapport:

- 1) **Lover, rutiner og tilgjengelighet:** Det siste året er det gjort endringer i gravplassforskriften, og det er kommet pålegg om universell utforming av alle offentlige nettsider. En del av fellesrådets rutiner er oppdatert og forbedret det siste året. Lover, forskrifter og interne rutiner er tilgjengelig for alle ansatte på kirkens eget intranett.
- 2) **Opplæring og informasjon:** Det er gitt opplæring i endringer i forskrifter, og det er også tilbudt opplæring innen HMS og IKT.
- 3) **Medvirkning og læring:** Det er innført varslingssystem i hele Dnk, og det er i god drift i Bergen. Både varslinger, avviksmeldinger og vernerunder gir viktig læring. I tillegg har vi faste møtepunkt både internt og med samarbeidspartnere for å sikre medvirkning og læring.
- 4) **Mål og plan:** I tillegg til Verdi- og måldokumentet har BKF vedtatt «Budsjett og 4-årsplan». Det er også oppdatert mål og rapportering for BKF som Miljøfyrtårn. Det er utarbeidet nye handlingsplaner innen HMS og likestilling, inkludering og mangfold.

- 5) **Organisasjon og ansvar:** Internkontrollrapporteringen skal vise at ansvaret for vedtak, oppfølging og kontroll er plassert. Fellestrådet vedtar de overordnede planene for BKF, kontrollkomiteen skal påse at vedtak følges opp.
- 6) **Risikovurdering:** Det er også det siste året gjennomført en rekke tilstandsanalyser både innenfor kirkebygg og gravplassforvaltningen. I forbindelse med regnskapsanalyser gjøres det jevnlig vurdering av risiko.
- 7) **Avdekke / rette / forebygge avvik:** BKF har en rekke kontrollaktiviteter som skal bidra til at risiko for ikke å nå målsettinger reduseres til akseptable nivåer
- 8) **Overvåking:** Det skal være en regelmessig overvåking av at internkontrollsystemet er tilfredsstillende. Denne årlige rapporteringen til fellestrådet bidrar til det. I tillegg overvåkes økonomi, sykefravær og annet med jevnlig kontroller og rapporteringer.

For mer utfyllende informasjon, se vedlagt orientering.

Kirkevergens forslag til vedtak

Bergen kirkelige fellestråd tar informasjonen om internkontrollarbeidet til orientering

Orientering om arbeid med Internkontroll

pr. mai 2023

Internkontrollrapporten bygger på internkontrollsystemet som ble etablert i BKF i 2019 og er videreutviklet hvert år etter det. Dette finnes i sin helhet på Kirkens intranett. Denne rapporten gjentar ikke det som er beskrevet tidligere, men omhandler videreutvikling av internkontrollarbeidet siden forrige rapport, og tiltak som er gjort det siste året.

Internkontroll kan defineres som et system av tiltak, prosesser og retningslinjer, etablert av ledelsen, for å gi rimelig sikkerhet for oppnåelse av målsettinger relatert til drift, til rapportering og til etterlevelse av lover og retningslinjer. Internkontroll skal bidra til at vedtak blir gjennomført, at tjenestene er av god kvalitet og at ressursene brukes effektivt og riktig. Internkontroll er ikke noe som etableres en gang og deretter går av seg selv. Å bedrive systematisk internkontroll innebærer planlegging, oppfølging og vedlikehold.

Internkontrollarbeidet i BKF tar utgangspunkt i Internkontrollforskriften, men handler ikke bare om HMS, og støtter seg også på COSOs rammeverk for internkontroll.

[Internkontrollforskriften](#) er en del av «Forskrift om systematisk helse-, miljø- og sikkerhetsarbeid i virksomheter». Forskriftene beskriver 8 punkt som en Internkontroll skal inneholde. Bergen kirkelige fellesråds arbeid med Internkontroll tar utgangspunkt i disse 8 punktene. Der beskrives hvordan det blir arbeidet med internkontroll innen HMS, og også på generelt grunnlag og i videste forstand.

COSOs rammeverk for internkontroll, er et anerkjent rammeverk for vurdering og utvikling av internkontroll i en virksomhet. De 5 komponentene og de 17 prinsippene i COSOs rammeverk er integrert i BKF's internkontrollsystem, og det vises til dem under hvert kapitel. Se mer informasjon om komponentene og prinsippene i et sammendrag på norsk sammendrag: [COSO Internkontroll – et integrert rammeverk](#). COSO har også utarbeidet et rammeverk for helhetlig risikostyring, se sammendraget [COSO - helhetlig risikostyring](#).

Innholdsfortegnelse

1.	Tilgjengelighet, lovverk og rutiner	2
2.	Opplæring og informasjon	2
3.	Medvirkning og læring	4
4.	Mål og plan	4
5.	Organisasjon og ansvar	5
6.	Risikovurdering	6
7.	Avdekke / rette / forebygge avvik	7
8.	Overvåking	8
	Vedlegg	8

1. Lover, rutiner og tilgjengelighet

Alt som før lå på SharePoint-siden «[BKF-Rutiner og skjema](#)» er nå flyttet over til Kirkens intranett. Det er i aktiv bruk og blir kontinuerlig utviklet og oppdatert. Nye rutiner legges der fortløpende.

Nye lovhenvvisninger og endringer det siste året

- I april 2023 ble det gjort endringer i [Forskrift til lov om gravplasser, kremasjon og gravferd \(gravplassforskriften\)](#)
- Innen 1. februar 2023 plikter alle offentlige virksomheter å ha ei tilgjengelighetserklæring på plass på sine nettsted. Digitaliseringsdirektoratet følger opp og kan gi pålegg etter [likestillings- og diskrimineringsloven §§ 36 jf. 19a](#) og [forskrift om universell utforming av ikt §§ 6 og 7](#).
- [Pliktavleveringslova](#) og [Forskrift om avleveringsplikt for allment tilgjengelege dokument](#) I 2022 kom det nye retningslinjer fra Nasjonalbiblioteket med økt krav om avlevering av offentlig tilgjengelig materiale
- Den norske kirke har laget en samlet oversikt over lover og regler som gjelder for Dnk. Den vises det også til i internkontrollens først del [Lover og regler - Den norske kirke \(kirken.no\)](#)

Nye rutiner det siste året

Gravplass

- Det er utarbeidet nye rutiner, for kister som leveres inn eller tas ut av bårerommene i forbindelse med innføring av digital skanning av hver kiste.
- Kontroll av tilgjengelige graver og arealbruk rulleres årlig og metoden har skiftet navn fra Belegningsplan til Gravstatus og selve planen for bruk av gravareal er rullert.
- Nye rutiner og gjennomført kontroll av gravminner på gravplassene, en del av Miljøsertifiseringen.
- Utredet og vedtatt gjennomført endring av drivstoff fra fossil olje til biofyringsolje HVO100 på krematoriet.
- Nytt reglement for Gravplassutvalget
- Rutine for forsendelse av urner er oppdatert.
- Arbeidet med nye rutiner for bestilling av gravferder.

Økonomi – Det utarbeides kontinuerlig nye rutiner innen økonomiarbeidet. Rutiner, maler og veiledninger på intranettet er strukturert, oppdatert og utvidet.

Kirkelige handlinger – På grunn av oppgradering av fagsystem er det etablert ny rutine for registrering av gravferder og overføring av disse til eKirkebok

IKT fagsystem – Det er utarbeidet «Retningslinjer for bruk av Medarbeideren», vårt viktigste fagsystem for håndtering av kalenderoppføringer i menighetsarbeidet og registrering av kirkelige handlinger.

2. Opplæring og informasjon

HMS

- Opplæring for ledere og tillitsvalgte i varslingsystem
- Risikovurdering HMS i samarbeid med bedriftshelsetjenesten og bispedømmet
- I april 2023 ble tillitsvalgte og ledere invitert på digital Fagdag om likestilling, inkludering og mangfold i regi av Kirkerådet
- Våren 2023 blir det tilbudt 3-timers førstehjelpskurs for alle ansatte

- Det er planlagt opplæring/kursing i sykefraværsoppfølging og forebyggende sykefravær, samt HMS-opplæring (obligatorisk) for nye ledere og verneombud. Det første er for ledere med personalansvar i regi av nav arbeidslivssenter.

Lover og forskrifter

I mai 2023 ble det holdt foredrag om endringene i Forskrift til lov om gravplasser, kremasjon og gravferd (gravplassforskriften), rundskriv Nr. Q-05/2023 for ansatte i Gravplassmyndigheten i Bergen. Stavangers ansatte med ansvar for gravplassmyndigheten var deltakere på undervisningen.

En av gravplassavdelingens medarbeidere er under videreutdanning ved Høgskulen i Volda i Forvaltningsarbeid (15p) Bachelornivå og en er på videreutdanning i kommunal ledelse på masternivå. Det grunnleggende regelverket er en naturlig del av etablering av nye rutiner og standardbrevtekster, rutinegjennomganger og oppdateringer på gravplassavdelingens faste møter.

Det er tilbudt kurs om universell utforming av nettsider både lokalt, og fra Dnk sentralt.

Informasjonssikkerhet

Oktober er nasjonal sikkerhetsmåned i Den norske kirke. Alle ansatte i Kirken i Bergen ble oppfordret til å ta digitale kurs om informasjonssikkerhet, phishing (digital snoking etter sensitiv informasjon), og sosial manipulering. Kursene er fortsatt tilgjengelig for ansatte via Intranett.

Kurs

- Høsten 2022 ble det holdt en kursrekke for administrasjonslederne innen økonomi og i Excel. I tillegg har det vært gjennomført utstrakt «1 til 1»-veiledning/opplæring både gjennom fysiske møter og på Teams.
- Våren 2023 ble det holdt kurs i Teams og SharePoint, Arkiv Dnk360, fagsystemet Medarbeideren og fagsystemet Labora Verksted. Dette ble tilbudt til alle ansatte i begge arbeidsgiverlinjer. Det var forholdsvis godt oppmøte på kursene
- I mai 2023 ble det arrangert fagdager for kirketjenere og gravplassarbeidere i Tromsø. Fagdage blir arrangert ca. annethvert år, og er en viktig møteplass for kirketjenere og gravplassarbeidere i Den norske kirke. Områdeleder og 7 kirketjenere og gravplassarbeidere fra Bergen deltok.

Økonomi - effektiviserings- og forbedringsarbeid av økonomiarbeidet i menighetene

Økonomiavdelingen ble styrket med en ny økonomirådgiver i mai 2022, som i hovedsak har jobbet sammen med administrasjonslederne med effektiviserings- og forbedringsarbeid i menighetenes økonomiarbeid. Økonomirådgiver har i tillegg overtatt en del arbeidsoppgaver fra administrasjonslederne, i tillegg til opplæring og enkelte vikaroppdrag ved fravær. Dette bidrar blant annet til å redusere sårbarhet ved vakanser og sykefravær.

Samhandling med eksterne aktører

- Høsten 2022 hadde kirketorget møte med gravferdsbyråene
- Våren 2023 hadde Gravplassmyndigheten møte med Virke gravferd for å informere om nytt kisteskaningssystem

Informasjon til publikum

BKF og Gravplassmyndigheten sine nettsider blir kontinuerlig oppdatert med informasjon til publikum.

Kirkerådet har utviklet en nettside for informasjon om arrangement i alle landets menigheter direkte fra menighetenes fagsystem, www.skjerikirken.no. Koblingen mellom fagsystemene og Skjer i kirken endres stadig. BKF hjelper menighetene til å ha et aktivt forhold til dette, slik at riktig informasjon kommer ut.

3. Medvirkning og læring

Avvik

Avviksmelding er et viktig redskap for å lære av meldte utfordringer. I 2022 ble det registrert 35 avvik direkte til HR-sjef. Til sammenligning ble det meldt 12 avvik i 2021. Vi ønsker å få opp antall avviksmeldinger for å få en reel mulighet til forbedring via disse. BKF har et manuelt avvikssystem og vi ser at avvikssystemet vårt er en risikofaktor når det gjelder rask agering og oppfølging av avvik. Det arbeides inn mot Kirken sentral for å få kjøpt inn avvikssystem for hele Dnk. Avvik knyttet til drift og tekniske forhold meldes direkte i FDV-systemet Lydia.

Varsling

Vi har innført nytt digitalt varslingssystem som er felles for hele Den norske kirke. Systemet gir mulighet for intern og ekstern varsling og sikrer oppfølging av alle saker som blir meldt inn. BKF har opprettet en ny varslingsgruppe lokalt, og har oppdatert nettsiden.

Vernerunde

Våren 2022 var det gjennomført vernerundene i samarbeid mellom BKF og bispedømmet, og de respektive verneombud. Da var det psykososiale arbeidsmiljøet hovedtema for vernerunden.

Høsten 2023 ble det gjennomført vernerunde med søkelys på det fysiske arbeidsmiljøet

Møtepunkt

De fleste faste møtepunkt er gjennomført det siste året. Dette er viktige møtepunkt for å sikre at rutiner følges og at eventuelle avvik oppdages.

4. Mål og plan

Verdi og måldokument

Verdi og måldokumentet beskriver de overordnede mål for BKF. Dokumentet for 2023-24 ble lagt frem for fellesrådet i desember 2022.

Budsjett og fireårs plan

Budsjett og fireårs økonomiplan tar utgangspunkt i Verdi og måldokumentet og innspill fra menighetsrådene, men har også blick på en lenger periode. Økonomiplanen ligger til grunn for budsjettsøkna til Bergen kommune.

Arkivplan

Våren 2022 ble arkivet fra Acos Websak flyttet til eArkiv. Dette er en betydelig endring i BKF og menighetenes arkiv, og det må utarbeides ny arkivplan som skal legges frem for fellesrådet for godkjenning. Den er dessverre ikke klar ennå, og må komme så snart som mulig.

Miljøfyrtårn

Bergen kirkelige fellesråd ble Miljøfyrtårn-sertifisert 27.01.21. Det sendes inn data for utforming av statistikk hvert år. Se vedlagt statistikk for 2022.

Likestilling, inkludering og mangfold

Det er utarbeidet handlingsplan for likestilling inkludering og mangfold 2023-2024. Denne skal legges frem for godkjenning i AMU i uke 22. Ledere og vernetjenesten var invitert til fagdag om likestilling, inkludering og mangfold i mai 2023, i regi av Kirkerådet.

HMS-handlingsplan

HMS-handlingsplan for 2023 er godkjent i AMU. Handlingsplanen tar for seg forebyggende HMS-aktiviteter og plasserer ansvar for oppfølging og gjennomføring av tiltak innenfor HMS og arbeidsmiljø. Denne skal legges frem for godkjenning i AMU i uke 22.

5. Organisasjon og ansvar

Ansvarsfordelingen i BKF er beskrevet i det etablerte internkontrollsystemet, som også finnes på BKF-Rutiner og skjema. Se også vedlagt organisasjonskart.

Kontrollkomiteen

Kontrollkomiteen skal følge med på at vedtak i fellesrådet blir fulgt opp og at ressursforvaltningen i BKF skjer i samsvar med gjeldende lover og regler og i tråd med vedtak i fellesrådet. De kan også ta initiativ til å undersøke deler av fellesrådets virksomhet, basert på egen vurdering eller innspill fra fellesrådets medlemmer. Slike undersøkelser skal godkjennes av fellesrådet etter plan langt fram av kontrollkomiteen. Planen skal inneholde beskrivelse av oppdraget inklusiv nødvendige økonomiske og ressursmessige behov. Kirkevergen skal få uttale seg om planen før den behandles av fellesrådet.

Delegasjonsreglement

Det ble utarbeidet delegasjonsreglement for BKF i 2020. Det er ikke gjort endringer i delegasjonsreglement det siste året.

Fullmaktsmatrise

Høsten 2020 ble det utarbeidet fullmaktsmatrise, denne ble lagt frem for fellesrådet i desember, og blir nå gjennomgått og videreutviklet. Den er ikke endret siden sist.

Etiske retningslinjer

Våren 2023 er det vedtatt etiske retningslinjer og verdigrunnlag for ansatte i BKF. Det er tidligere vedtatt lederprinsipper for ledere på alle nivå i BKF.

Oppfølging av eieransvar

I BKF's Eiermelding beskrives det hvilket oppfølgingsansvar kirkevergen har av eierskapene. Oppfølging utover vanlig deltakelse på representantskap/årsmøte/generalforsamling etc, knytter seg til selskapet Akasia as. Følgende punkter står omtalt:

Kirkevergen har ansvar for at det blir gjennomført eierdialog/eiermøter mellom BKF og Akasia as slik det er beskrevet i Eiermeldingen.

Kirkevergen må påse at Akasia as følger opp sin forpliktelse med å levere økonomirapporter til Kirkevergen slik det er beskrevet i Eiermeldingen. **Personvern og informasjonssikkerhet**
Ansvaret for personvern og informasjonssikkerhet er et stort og omfattende, med kontinuerlig fokus. Kirkens datasystem blir hele tiden overvåket, og angrepsforsøk loggføres hos Kirkepartner. I tillegg har vi lokalt ansvar for at alle ansatte har tilstrekkelig opplæring og forståelse av sitt ansvarsområde. Dette gjøres bl.a. ved kurs som nevnt i del 2.

Våren 2023 er det utarbeidet nye internrutiner for innhenting og registrering av politiattester fra frivillige

Ved utsending av dokumenter fra saksbehandlingssystemet Public 360 har vi tatt i bruk KS SvarUt. De støtter nå rutiner for utsending av post til strengt fortrolige adresser.

Representasjon i eksterne råd og utvalg

Både fellesrådet, kirkevergen, og kirkevergens ledergruppe deltar i eksterne råd og utvalg:

- Foreningen Kirkelig dialogsentor Bergen - styremedlem
- St. Jakob - styremedlem i samarbeidsstyret
- Nykirken - styreleder i samarbeidsstyret
- Hovedorganisasjonen KA - delegat på hovedorganisasjonen KAs landsråd
- Akasia as - Fellesrådet er generalforsamling og har medlemmer i styret
- Bjørgvin kirkevergelag - styremedlem
- Digitaliseringsstyret i Dnk - styremedlem

- Porteføljerådet i digitalisering i Dnk - medlem
- Områdegruppe i digitalisering i Dnk - gruppeleder
- STL, Senter for tros- og livssyn – rådsmedlem

6. Risikovurdering

HMS

Det er gjennomført en risikovurdering knyttet til HMS i samarbeid med bedriftshelsetjenesten. Denne vil danne grunnlag for planlagte aktiviteter i neste års HMS-handlingsplan.

Økonomi

Ved gjennomgang av regnskapsrapporter gjennomføres en vurdering av fare for avvik fra budsjett. Lønns- og prisvekst ligger an til å bli høyere enn det vi får kompensert fra Bergen kommune og Den norske kirke. Både inntekts- og kostnadsutvikling følges derfor nøye, spesielt gjelder dette utgifter til strøm, pensjon, festeavgifter og tilskudd fra Den norske kirke

Gravplass

For å kunne ha et verktøy for å vurdere oppgraderings- og vedlikeholdsbehovet for bygg knyttet til gravplassene våre er det nødvendig å skaffe en oversikt over tilstandene disse byggene har. Gravplassmyndigheten ønsker med denne planen å opprette en informasjonsbank over hvilke tilstandsgrad og alvorlighetsgrad de ulike bygningselementene har. Fra 2021 har det vært jobbet systematisk med tilstandsanalyse av byggene, og vi skal ha en fullstendig gjennomgang klar i løpet av 2026. Videre vil det bli revisjon av tilstandsanalyser hvert 4. år. Disse tilstandsanalysene danner videre grunnlag for vedlikeholdsplan og valg av hva som skal tas som egne prosjekt. Akasia utfører tilstandsanalysene, og de har egne sjekklister for å sikre at analysene leveres i samsvar med norsk standard.

- I 2022 ble det gjennomført tilstandsanalyse på følgende bygg: Gravdalspollen gravplass - klokketårn og lager, Nygård kirkegård - driftsbygg m/garasje, Nygård kapell, Loddefjord kapell, Loddefjord gravplass - driftsbygg m/garasje.
- I 2023 er det påbegynt eller planlagt tilstandsanalyse på følgende bygg: Møllendal omkleddningshus og pissoar (4 bygg), Åsane kirkegård – bårhus, driftsbygg, garasje, samt Solheim kapell, kolumbarium, krematorium og driftsbygg m/garasje Løbergsveien.

Vi utfører årlig tilstandsanalyser på gravplassarealer etter en oppført plan med rullering hvert 6. år. Målet med tilstandsanalysene er å kartlegge tilstanden på gravplassene i Bergen, skaffe et bilde over forventet forbruk, og å danne grunnlag for videre planer for vedlikehold og drift av gravplassarealene. Tilstandsanalysene omfatter gravplassene med inngjerding/avgrensing, bufferoner og tilhørende parkeringsplass. Arbeidet utføres av Akasia kirke og gravplass AS med flere ulike fagområder involvert.

Standard NS 3424 ligger til grunn for fastsetting av tilstandsgrad av utendørs anlegg (det skilles mellom tre nivå TG1-TG3). Nivå TG2 og TG3 beskriver vesentlige avvik, vurderer risiko, og anbefaler hvilke tiltak som bør prioriteres først.

Ved nyere tilstandsanalyser utføres det nå rørispeksjoner ved gravplassene som dokumenterer tilstand på spillvanns- og overvannsledninger tilhørende BKF. Inspeksjonene utføres av ekstern aktør i samarbeid med Akasia kirke og gravplass AS.

Ettersom infrastrukturen under bakken stort sett av eldre dato, så dukker det opp ledningsbrudd og tette masser. Dette genererer tiltak med utbedring av ledningsnett, som er et omfattende arbeid med tanke på både tid, arbeidskapasitet og kostnad.

- Tilstandsanalyser på gravplasser i 2022: St. Jacob kirkegård, Assistenkirkegården, Slettebakken kirkegård og Bønes kirkegård

- Gjennomførte og planlagte tilsynsanalyser på gravplasser i 2023: Fyllingsdalen gravplass, Solheim gravplass, Øvsttun gravplass, Midttun kirkegård, Fana kirkegård, Loddefjord Gravplass og Salhus gravplass.

Kirkebygg

I 2022 og hittil i 2023 er det gjennomført tilstandsanalyse på følgende kirkebygg: Mariakirken, Sandvikskirken, Loddefjord kirke, Takvam kapell, Nygård kirke, Birkeland menighetshus, Stallen ved Sveitservillaen. I tillegg er det bestilt tilstandsanalyse for Slettebakken kirke i år.

Risiko- og sårbarhetsanalyser (ROS-analyser)

Ledergruppen er så vidt i gang med å planlegge en systematisk gjennomgang av virksomhetsområdene våre ved hjelp av ROS-analyser. Med bakgrunn i ROS-analysene, skal vi sikre at vi har de nødvendige beredskapsplaner for hendelser der vi, selv etter tiltak, vil stå igjen med en betydelig risiko. Dette gjelder særskilt for hendelser som kan få stort skadeomfang eller der mange blir involvert. Beredskapsplanen(e) skal inneholde informasjon om ansvar, organisering, kontaktinformasjon etc.

7. Avdekke / rette / forebygge avvik

Avviksmelding

Avviksmeldingssystemet vårt er både et system for læring og medvirkning, men også et hjelpemiddel til å avdekke feil og mangler slik at de kan rettes opp. Avviksmeldinger og håndtering av disse er et viktig ledd i vårt kvalitets- og forbedringsarbeid og det arbeides kontinuerlig med å utvikle en god meldekultur.

Vernerunden

Vernerundene er viktige arenaer for å avdekke uønskede forhold. Etter vernerunden bli innrapporterte endringsbehov fulgt opp. Som også under punkt 3 om årets vernerunde.

Økonomi – Avtale om regnskapsføring

I løpet av året er det etablert faste ukentlige statusmøter mellom regnskapsfører Aider og BKF. Her drøftes status for regnskapsførselen i BKF og menighetene, eventuelle avvik og effektiviseringsmuligheter. I tillegg til løpende dialog om ulike problemstillinger og mindre avvik som oppstår har vi i perioden meldt to skriftlige avvik til Aider. Det ene gjelder forsinket lønnsutbetaling i mars 2023, det andre gjelder manglende internkontroll i fakturaflyt, da det er avdekket at noen fakturaer er bokført og utbetalt uten at (minst) to ulike personer har godkjent fakturaen. Dette forholdet er også påpekt i revisjonsrapporten for 2022, og kirkevergen følger dette videre opp.

Informasjonssikkerhet

Et viktig ledd i arbeidet med personvern er å ha kontroll på alle som har tilgang til personinformasjon. Det er etablert gode rutiner for å gi og avslutte tilganger til våre IKT-system, disse er fulgt opp også det siste året.

I 2022 har vi gått over fra å bruke VMware for å logge på Kirkepartners servere i Oslo, til å etablere PCer med «Lokalt skrivebord» der Kirkepartner har kontroll helt ned på PC-nivå. Dette er tiltak for å øke sikkerheten rundt lagring av personinformasjon.

Arkiv

Ifølge arkivforskriften skal internkontrollen innen arkiv inngå i virksomhetens internkontroll. Et viktig ledd i dette arbeidet er kontrollen med at vi har god kontroll med tilgangsstyringen. Den blir gjennomgått jevnlig, og det er også gjort i år. I tillegg har vi nå et spesielt søkelys på at alle saker får riktig klasse. Det skal gjennomføres restansekontroll 4 ganger pr. år etter forskriften, det har vi ikke gode rutiner for

Bygg og anlegg

Gjennom månedlige møter med Akasia om SLA (Service Level Agreement), avdekkes behov for endringer i driftsrutiner og vedlikehold.

Kirkebygg og gravplass – dokumentkontroll

Akasia gjennomfører en lang rekke risikovurderinger og kontroller på vegne av BKF, disse er beskrevet i SLA-avtalene. For dokumentasjon av dette brukes systemet Smartdok. Kirkebyggsjef og Gravplassjef i BKF har innsyn i denne dokumentasjonen. Arkivverdige dokument legges inn i Public 360.

8. Overvåking

Årshjul er et virkemiddel for systematisk overvåking av oppgaver som skal håndteres. Fellesrådet har et årshjul over faste saker som skal tas opp. Der er rapportering av internkontrollarbeidet med som en fast sak i juni-møtet

Personvern og informasjonssikkerhet

I dokument om personvern og informasjonssikkerhet er det skissert et årshjul som vi ønsker å komme i gang med og å følge opp. Deler av arbeidet er allerede i gang, spesielt når det gjelder tilgangsstyring i våre IKT-systemer.

Klima og miljø

Som miljøfyrtårn sender BKF årlig inn miljørapport. Rapporten for 2022 er nå godkjent. Møllendal krematorium gjennomfører årlig en miljømåling for utslipp til luft og avgir en egenkontrollrapport til statsforvalter i Vestland.

Økonomi

Revisor har avgitt ren revisjonsberetning for 2022 og oppsummert revisjonsarbeidet i revisjonsrapport. Beretning og rapport ble framlagt for fellesrådet i mai. Det gjennomføres interimrevisjon hver høst, og hver annen måned attesterer revisor merverdiavgifts-kompensasjonsoppgavene. Revisors attestasjoner er også påkrevet ved søknad om blant annet rentekompensasjon og tilskudd fra Enova.

Sykefravær

Det rapporteres på sykefravær i statusrapport til hvert fellesrådsmøte.

Vedlegg

1. Miljøfyrtårn – statistikk 2022

Bergen kirkelige fellesråd

Innrapportering for 2022



Virksomheten sertifiseres etter følgende kriterier:

Byggeier, Felleskriterier (2016), Kirkelig fellesråd og Gravferdsmyndighet

Sertifikat 

Type: 3-årig

Utstedt: 27 jan., 2021

Utløper: 27 jan., 2024

★ Omsetning og årsverk

Årlig omsetning

↑ 5% fra 2021

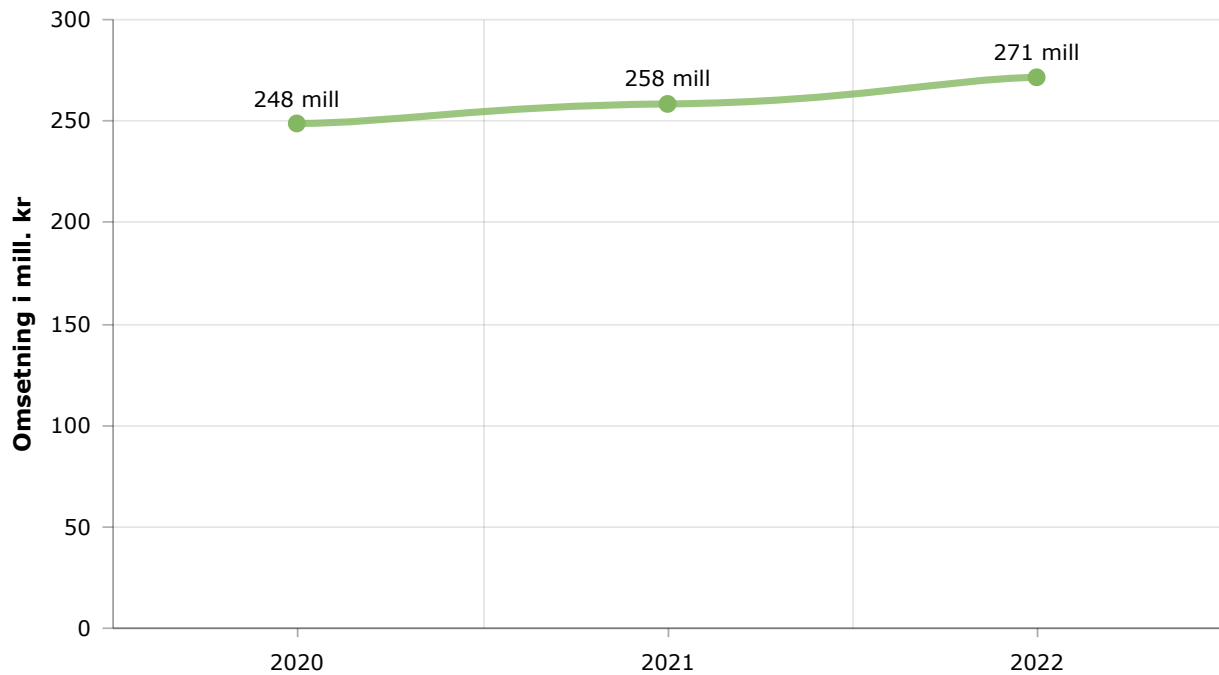

Antall årsverk for rapporteringsåret

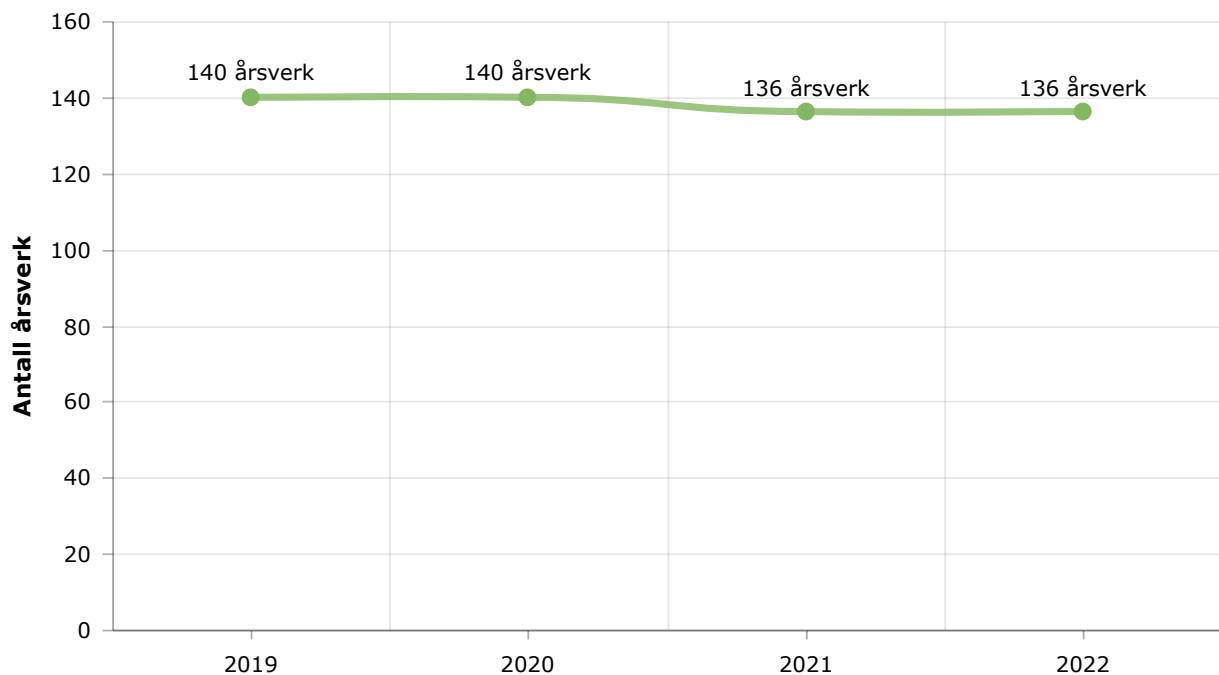

★ Innkjøp

Årlig forbruk mineralgjødning

↓ -25% fra 2021

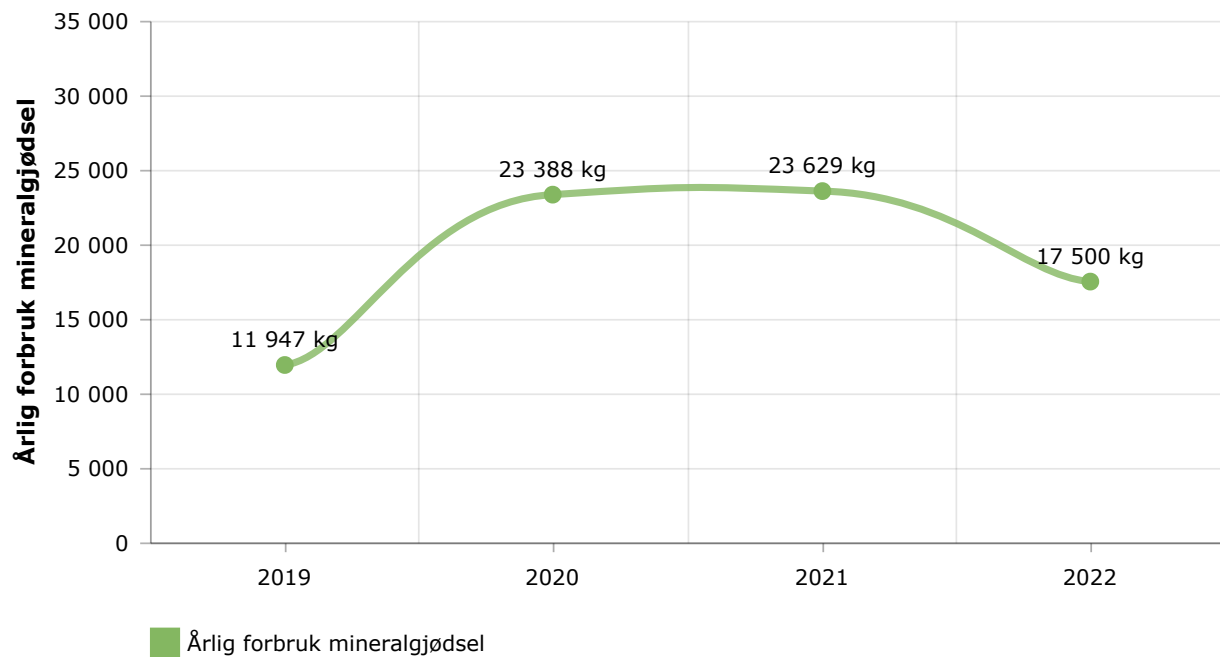

Antall leverandører som har et sertifisert miljøledelsessystem som Miljøfyrtårn, ISO 14001, EMAS eller tilsvarende.

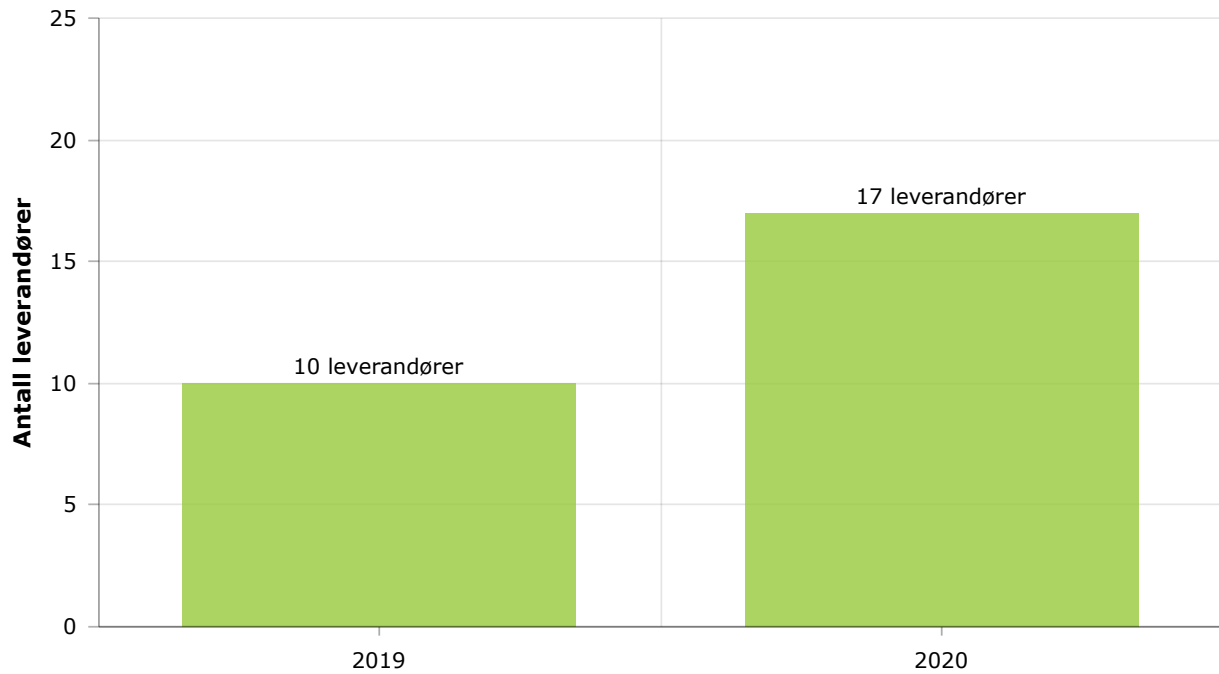

Avfall og ombruk

Sorteringsgrad

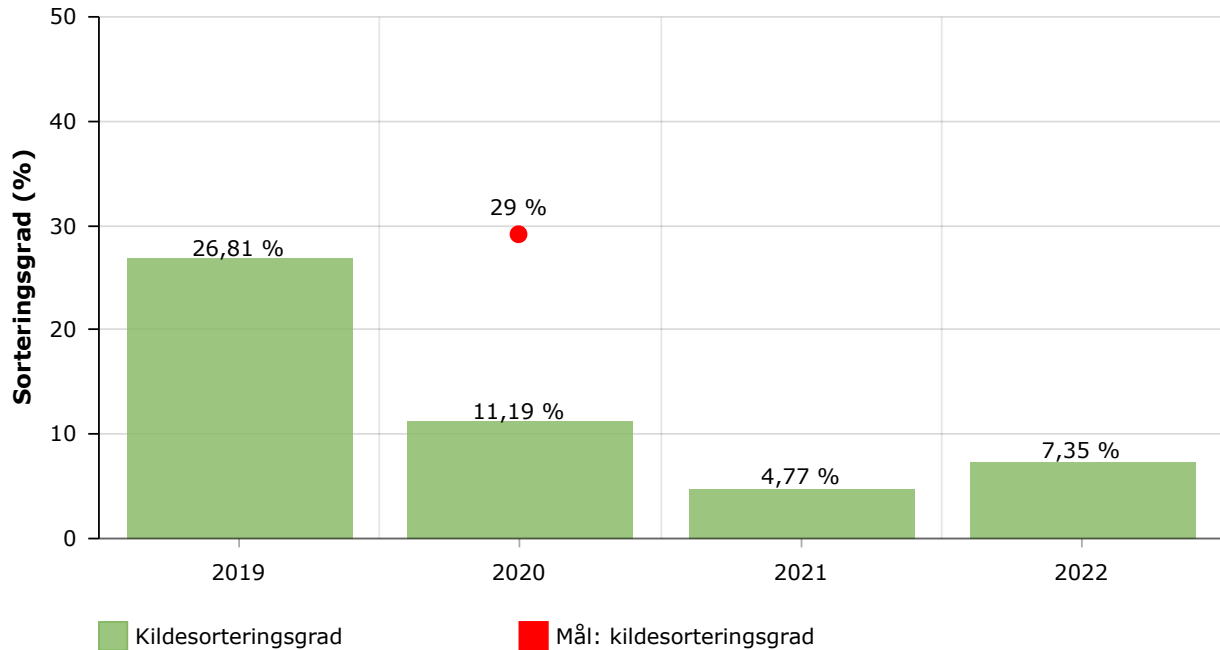

Totalt avfall

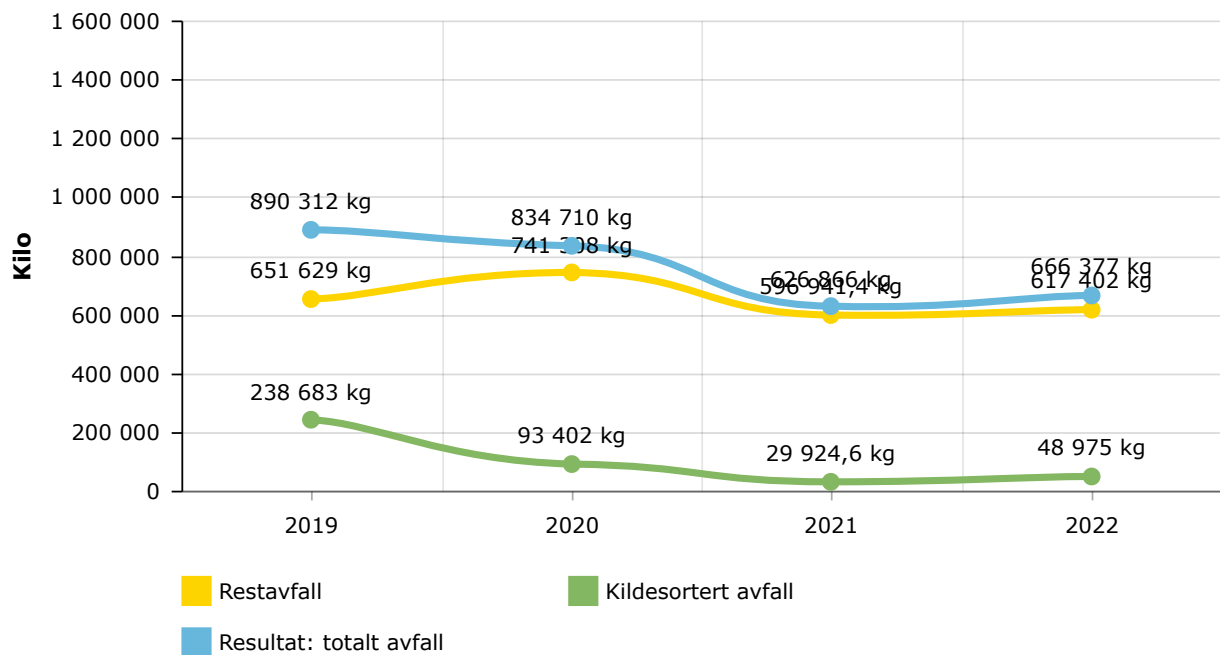

Avfallsmengder per avfallskategori

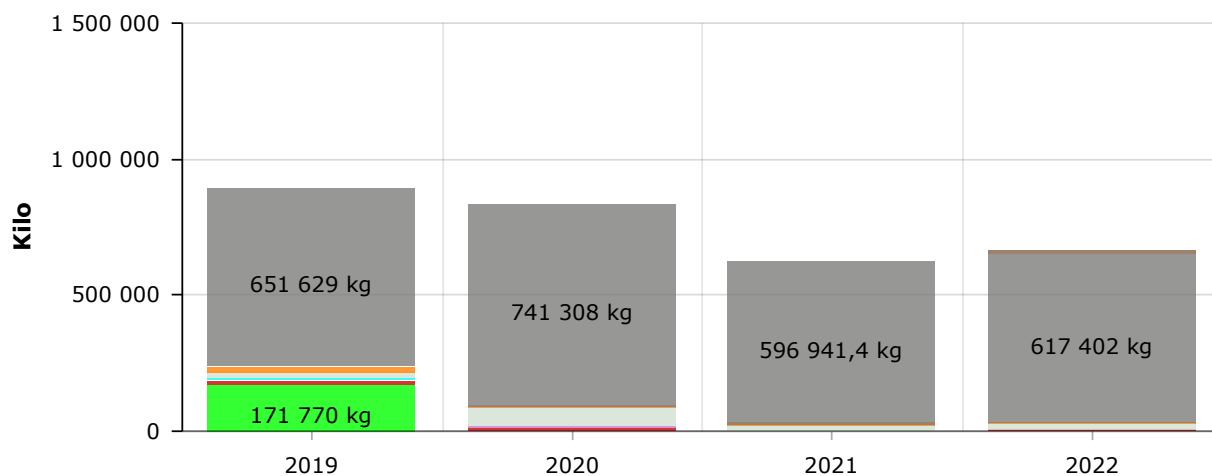

- Organisk avfall (utgått indikator)
- Farlig avfall
- EE-avfall
- Glass og metall (utgått indikator)
- Annet (utgått indikator)
- Annet plastavfall (utgått indikator)
- Papir, papp og kartong
- Treavfall
- Emballasjeplast og annen mykplast (utgått indikator)
- Restavfall
- Organisk avfall
- Metall (ikke emballasje)
- Plastemballasje
- Gummi
- Batterier
- Kjemikalier
- Masser og uorganisk materiale

🗨 Kommentarer

Denne rapporten har dessverre begrenset verdi, fordi avfallsbilene ikke veier avfallet når de henter det på stasjonene - de bare ser på volumet av hele beholderen. I ny avtale med avfallshenting har vi lagt inn at vi ønsker veiing av avfallet, så i fremtiden vil denne rapporten kunne bli langt bedre.

⚡ Energi

Energiforbruk

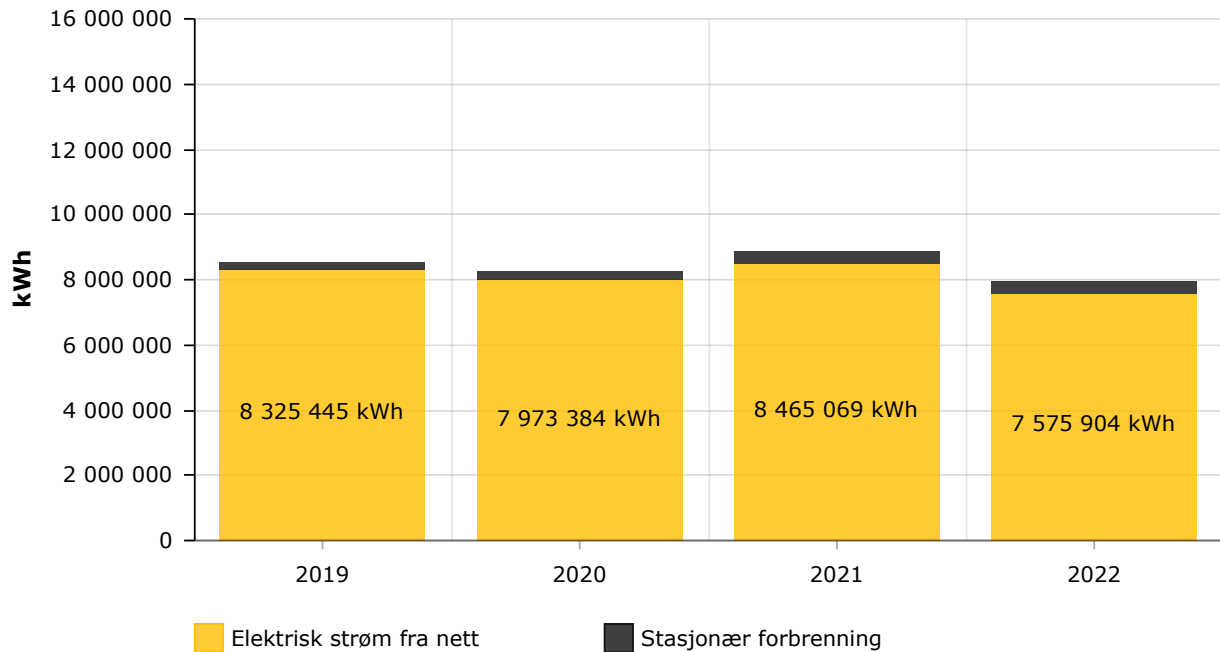

Energiforbruk pr. kvadratmeter

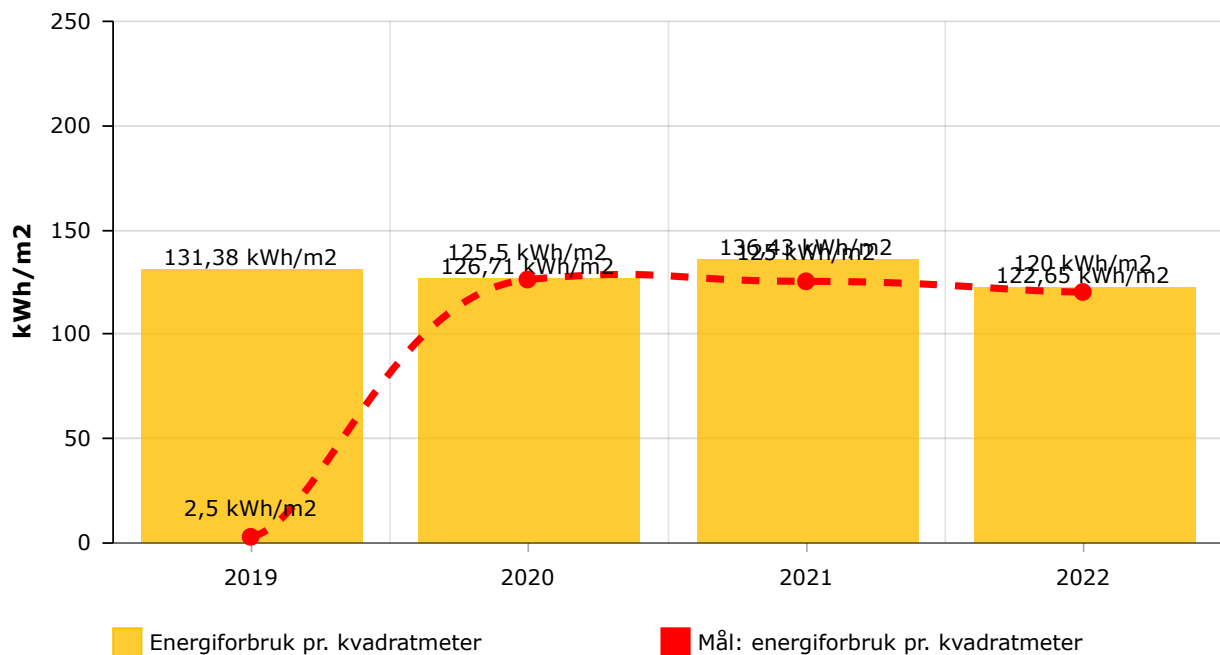

Kommentarer

Vi jobber med mange ENØK-tiltak, men flere av dem vil først ha virkning fra høsten 2023.

Vi jobber også for å få på plass et bedre måleverktøy, der vi kan se strømforbruk ved ulike utendørs-temperaturer. Med dårlig isolerte kirkebygg, er det naturlig at strømforbruk i stor grad avhenger av utvendig temperatur.

Transport

Antall kjørte kilometer

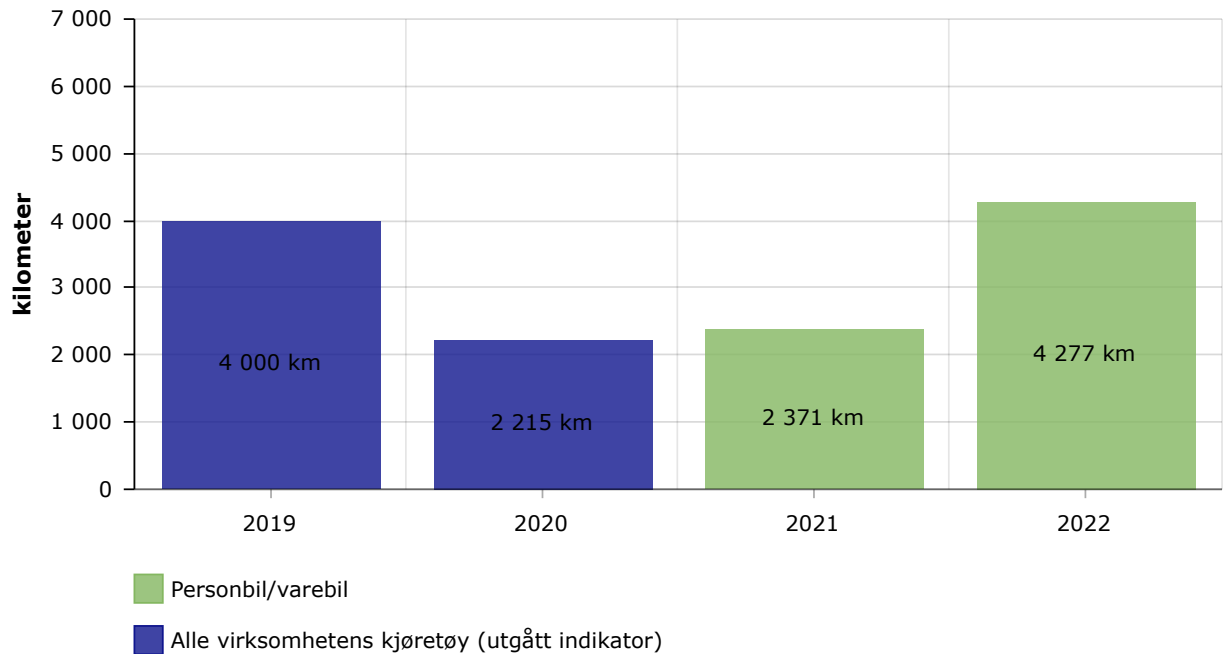

Tjenestereiser

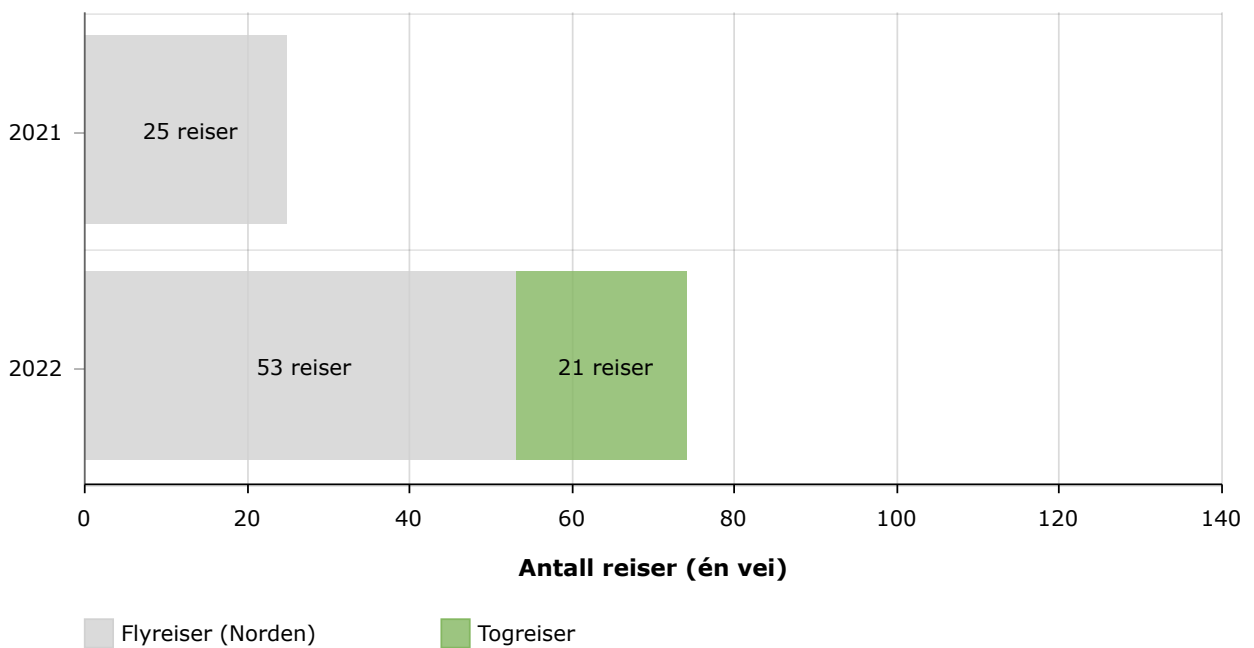

Strømforbruk

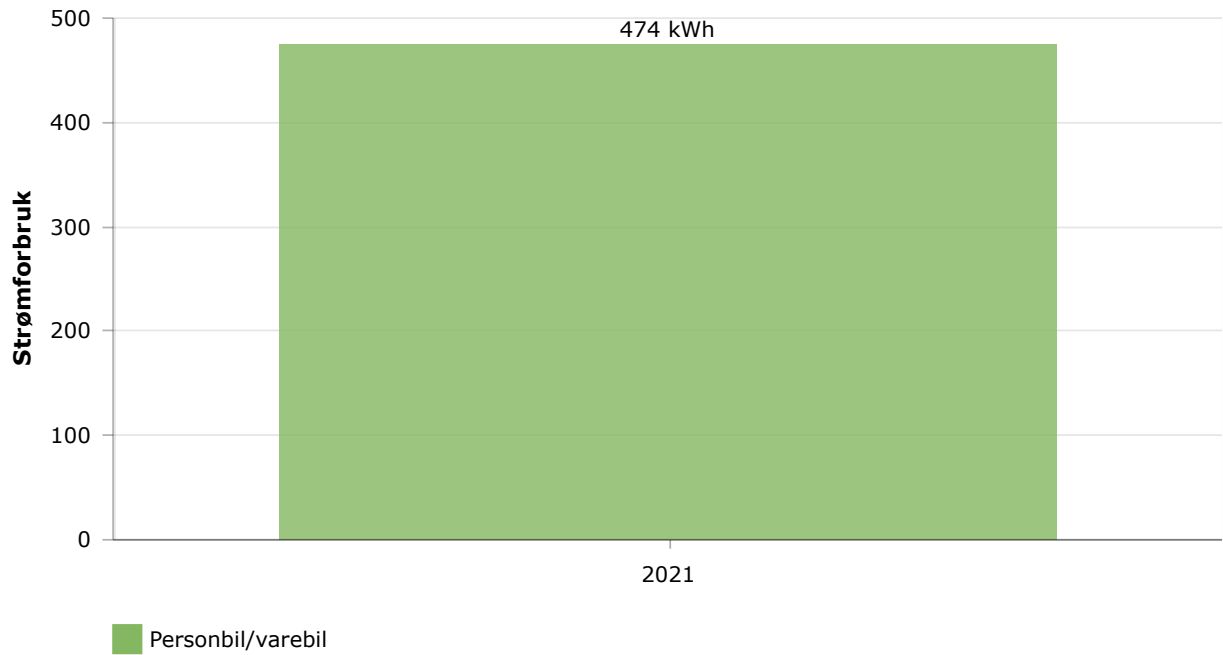

Kjøregodtgjørelse for tjenestereiser

↓ -18% fra 2021

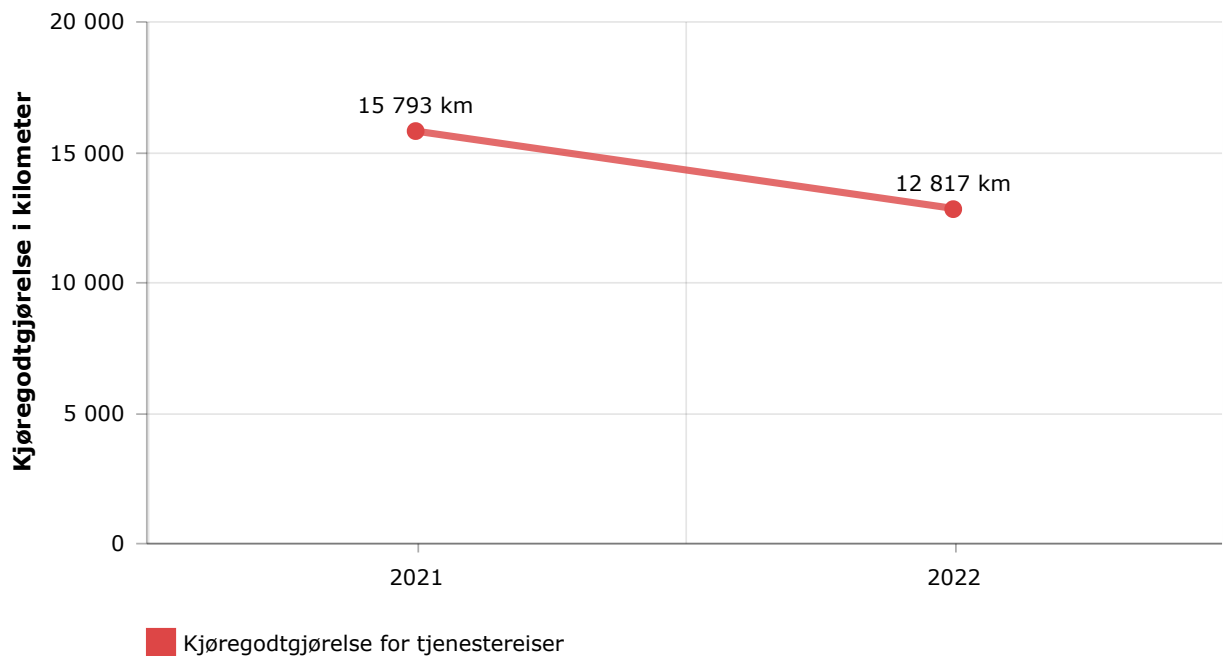

Flyreiser

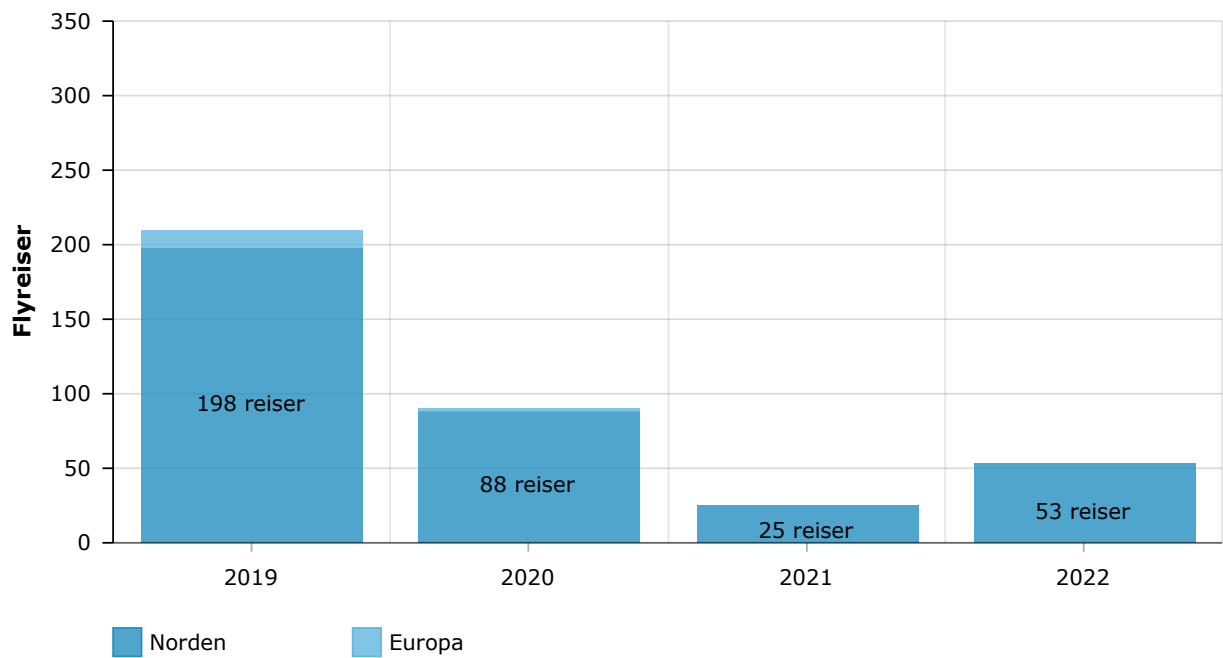

Klimagassutslipp fra flyreiser

↑ 181% fra 2021

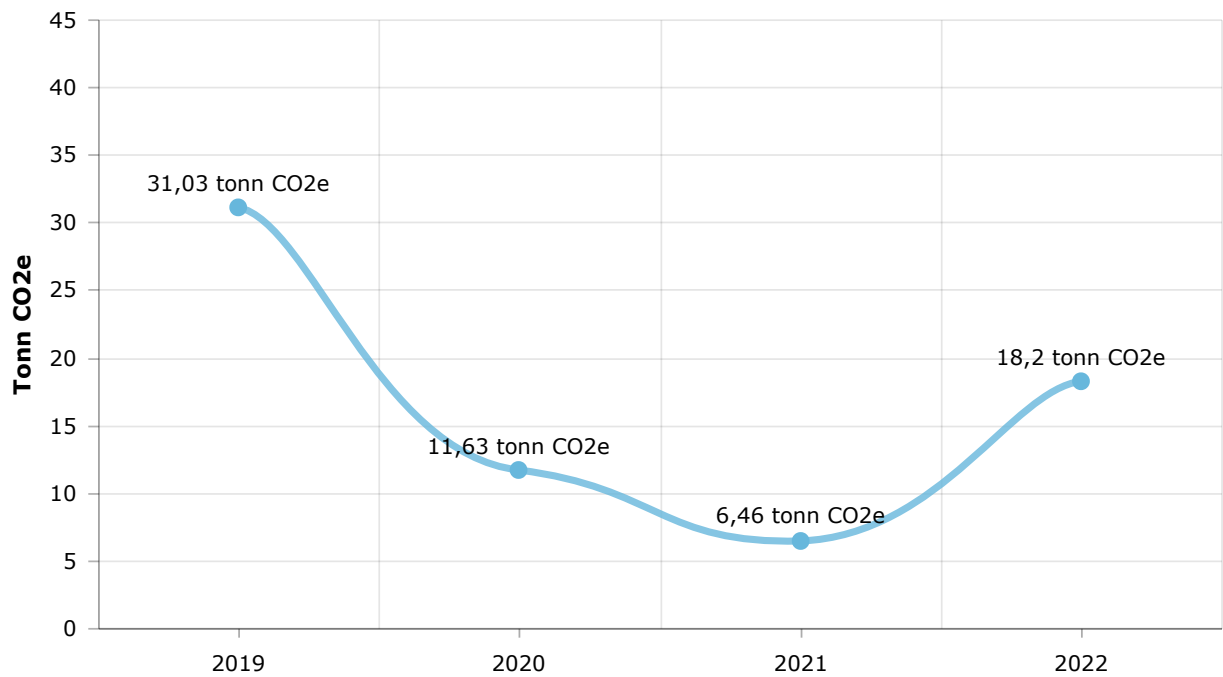

Kommentarer

CO2-utslipp fra flyreiser for 2021 ser ut til å være feil - korrekt tall skal være 1,66

Arbeidsmiljø

Sykefravær i prosent

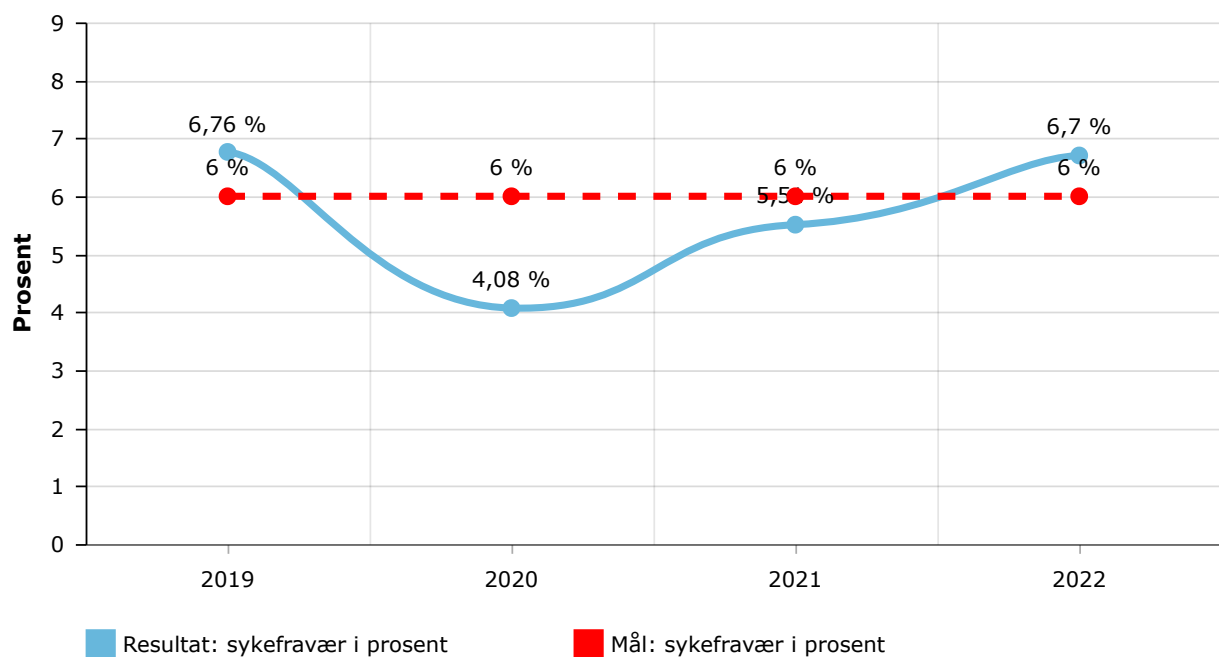

Kommentarer

2022 ble, som rapportert i 2021-rapporten, preget av tilbakekomst til en ny hverdag etter flere år med isolasjon. Mye sykdom delvis grunnet manglende immunforsvar gav en høy sykefraværspersent.

★ Vannforbruk

Vannforbruk

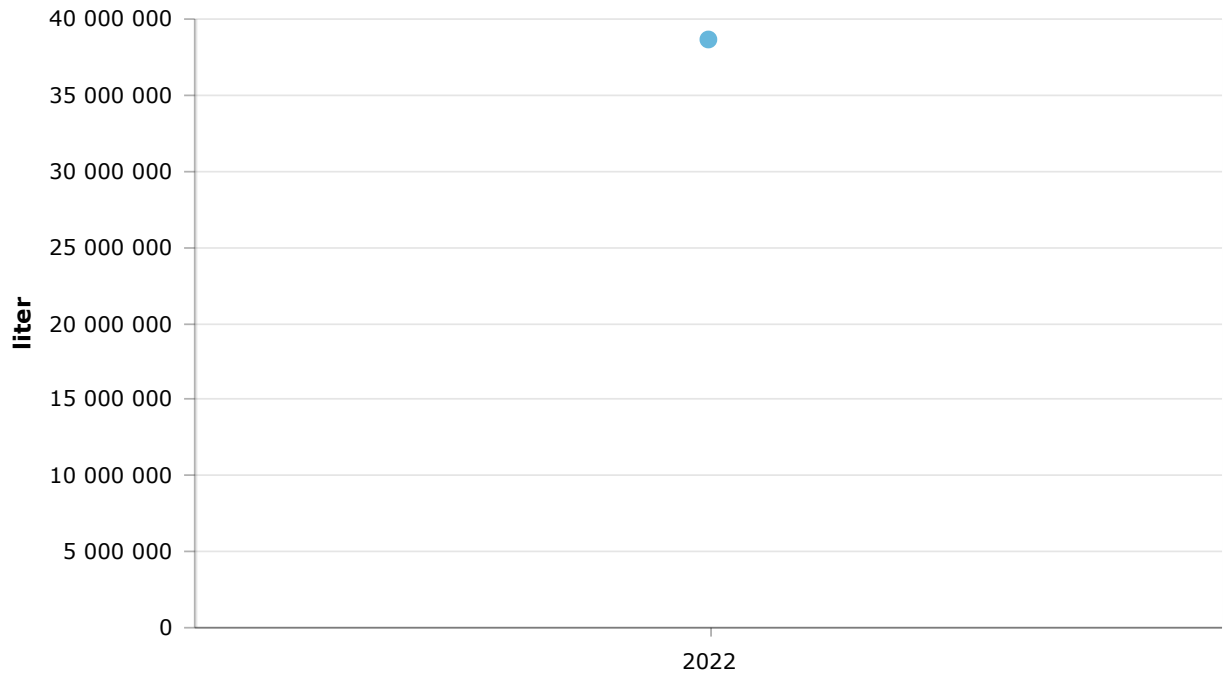

🗨️ Kommentar

Dette er usikre tall - både fordi vi må ta utgangspunkt i fakturaer, og for noen få lokasjoner har vi ikke mottatt dette.

Vi ser også at det trolig kan være feilavlesinger noen steder, fordi det er så store avvik fra normalen. (Kan også skyldes lekkasjer)

⚡ Klimaregnskap

Klimagassutslipp totalt

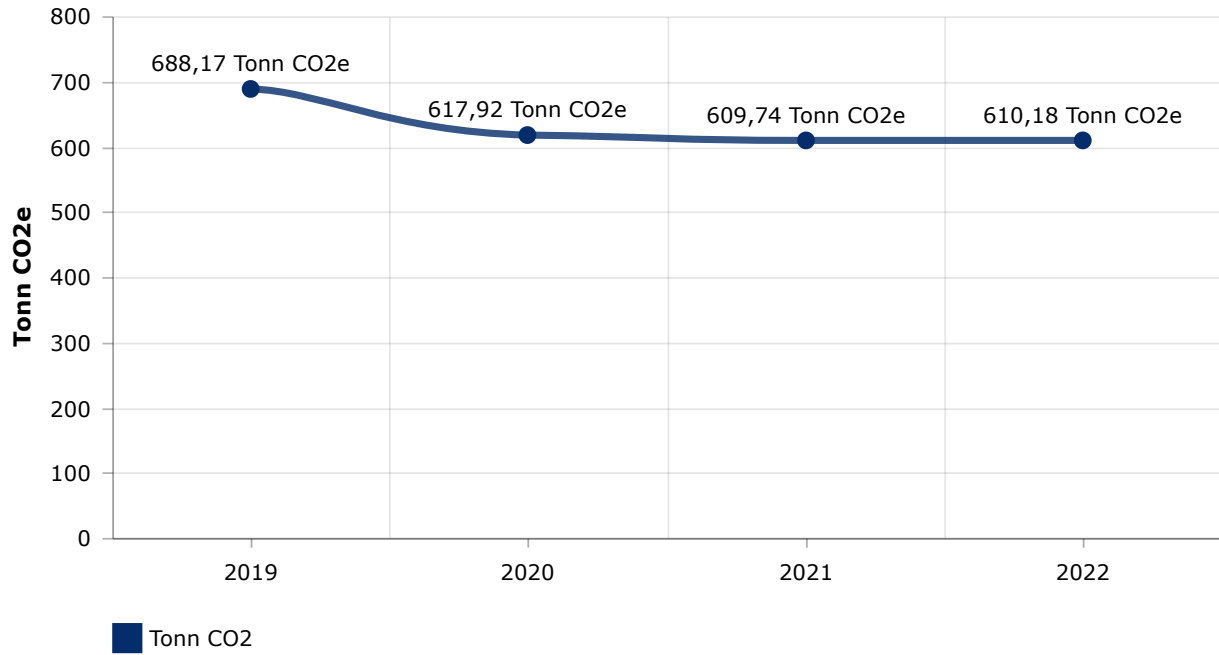

Gjennomførte tiltak

Innkjøp

- 1) I de fleste konkurranser er miljø med i utvelgelsen av leverandører, enten at det er et kvalifiseringskriterium at bedriften er miljøsertifisert, eller at miljø/kvalitet veier 30% eller mer i utvelgelsen av leverandør.
- 2) To av våre største leverandører (Kirkepartner og Akasia kirke og gravplass) er nå miljøfyrtårnsertifisert, delvis etter påtrykk fra oss.

Avfall og ombruk

- 1) Vi har inngått ny avtale vedrørende avfall, med BIRbedrift.
Den nye avtalen legger tilrette for bedre sortering og rapportering for årene som kommer, blant annet med bedre veiing.
- 2) Vi forbereder sortering i henhold til nye standarder (alle skal sortere matavfall, plast mm.) Dessverre er ikke henteanordningene på plass ved utgangen av 2022, så dette vil først tre i kraft fra mai/juni 2023

Energi

- 1) Flere kirker har fått styringsanlegg
- 2) Vi har montert bergvarme i Sælen kirke
- 3) Vi har senket brukstemperaturen til 19 grader i alle kirker
- 4) Lokal strømsparing i alle menigheter var del av vernerunden
- 5) strømforbruk 2022 var 11% lavere enn 2021 og 10% lavere enn gjennomsnitt strømforbruk 2019-2021

Transport

- 1) Fremdeles oppfordres folk til å bruke tog fremfor fly ved reise til Oslo (men dårlig kundebehandling fra VY gjør det vanskelig å motivere)
- 2) Vi oppfordrer folk til teamsmøter i stedet for å reise (men når pandemien nå er over, vil det bli noe mer møter enn under pandemien - vi deltar i mange nasjonale råd der ikke alt kan tas på digitale møter)
- 3) Vi oppfordrer til bruk av kollektiv i stedet for bil
- 4) Vi utvider vår bruk av bildeling

Naturmangfold og arealbruk

- 1) Flere områder dyrkes som eng
- 2) Marken ved Fridalen kirke planlegges nå som "bybondeprosjekt" for nærmiljøet - menigheten står i spissen for satsingen
- 3) Gravplassavdelingen satser på navnete minnelunder, den mest effektive gravleggingsformen mht arealbruk

Arbeidsmiljø

- 1) Vi har arbeidet med gjenoppstart etter pandemi
- 2) Vi har innført regelverk for hjemmekontor
- 3) Vi har innført nytt varslingsystem, med sikker oppfølging
- 4) Vi har gjennomført vernerunder, både fysisk og psykososialt
- 5) Vi har hatt ledersamling om risikovurdering av arbeidsmiljø

Utslipp til luft og vann

- 1) Det er gjort beslutning om at krematoriet skal bli fossilfritt fra 01.01.2024
- 2) I tillegg til at vi selv bruker elbiler, har vår hovedleverandør Akasia gått mer og mer over til elverktøy, elbiler, elsykler m.m.

Annet

Ledergruppen/kirkevergen i BKF har oppdatert miljømålene

BERGEN KIRKELIGE FELLESRÅD

AU

Kontrollkomité

Administrasjonsutvalg

KIRKEVERGE

- Økonomi
- HR
- Kommunikasjon
- Administrasjon

Kirkebygg

Gravplass

Kirkeliv

25 menigheter

**DEN NORSKE KIRKE**

BKF Gravplass

SAKSFRAMLEGG

Saksbehandler	Klasse	Saksmappe	Gradering
Inghild Hareide Hansen	720	22/03259-72	Ugradert

Råd/utvalg	Saksnummer	Møtedato
BKF - Bergen kirkelige fellesråd	29/23	14.06.2023

Fremtidig krematorium i Bergen**Vedlegg:**

Møllendal krematorium - 20230512.pdf

Utredning - fremskriving av kremasjonstall fram mot 2050 - versjon 31 mai 2023.docx

Saksframlegg**1. Bakgrunn**

Per i dag er Bergen kirkelige fellesråd (BKF) eier av Møllendal krematorium og har på bakgrunn av det ansvar for driften av krematoriet, inkludert funksjonene som krematoriemyndighet etter gravplassloven og gravplassforskriften. VERDIG GRAVFERD FOR ALLE – Gravferdsplan for Bergen kommune 2018 til 2028 er hovedplanen for Gravplassmyndighetens virksomhet og tiltak, heretter benevnt som Gravferdsplanen. Grønn strategi – Klimastrategi for Bergen 2022 – 2030 er retningsgivende for virksomheten til BKF.

Over 75% av bergenserne velger kremasjon, og på krematoriet blir ca 30% av kapasiteten benyttet til avdøde fra omegnskommunene. I 2022 var det 2 206 Bergensere som døde og det ble utført 2 397 kremasjoner ved Møllendal krematorium. 1 679 av kremasjonene tilhørte Bergen kommune.¹

Det regionale samarbeidet er i tråd med tiltak 5.6 i Gravferdsplanen. Det blir tatt betaling for alle kremasjoner av avdøde som ikke tilhører Bergen kommune.

2. Konklusjon

Bergen må ha tre krematorieovner på plass i 2030. Det skal benyttes minst mulig energi på krematoriet, og energien som må brukes skal optimaliseres for å gi minst mulig negativ påvirkning på klima og miljø.

Plasseringen av krematoriet skal gi best mulig tilbud til innbyggerne i Bergen og omegnskommunene.

Bergen kirkelige fellesråds prioritering:

NÅ

Øke driftskapasiteten på Møllendal krematorium i tråd med behovet

¹ 2022 var første året etter pandemien og det var mange dødsfall

INNEN 2030

1. Nytt krematorium i Bergen med tre ovner og plass for en fjerde ovn samt nødvendige fasiliteter tilhørende krematorium. Rehabilitering av de livssynsåpne seremonirommene og bårerommet på Møllendal, og å beholde ovnene på Møllendal under bygging av nytt krematorium og videre i beredskapssammenheng.
2. Alternativt som punkt 1, inkludert livssynsåpent seremonirom til 300 personer
3. Alternativt som punkt 2, inkludert livssynsåpent seremonirom til 50 personer

Det videre arbeidet må forankres i Bergen kirkelige fellesråd og hos byrådsavdeling for kultur, mangfold og likestilling samt at planmyndighetene må involveres med tanke på å finne den beste plassering. Anlegg av nytt krematorium må godkjennes av fagansvarlig departement, jf. gravplassloven § 4, 2. ledd.

3. Om prosessen

Bergen kirkelige fellesråd har tidligere foreslått å bygge et helt nytt krematoriumanlegg innen 2030. Saken er bl.a. fulgt opp ved at det er levert to utredninger våren 2023; Krematoriekonsulent Søren Jebsen fra mai 2023; «Møllendal krematorium – Kapacitet» og fra Gravplassmyndigheten og Akasia april 2023, med en oppdatering i mai; «Oppdatert utredning kremasjonsutvikling fram mot år 2050 – versjon 31. mai 2023»

I 2020 leverte Gravplassmyndigheten i Bergen kirkelige fellesråd en utredning om «Livssynsnøytralt seremonirom og fossilfritt krematorium i Bergen». Denne er ikke politisk behandlet i Bergen kommune, men er bakgrunn for de nyere utredningene.

Det er også gjennomført tilstandsanalyse på bygget på Møllendal krematorium i april 2021.

4. Utredningen «Møllendal krematorium – Kapacitet»

Det er gjort kapasitetsberegning for Møllendal krematorium der en har vurdert hva en kan få til i og ved eksisterende bygg. Et sentralt punkt i utredningen er energioptimering både for dagens krematorium og fremtidig krematorium. Det ligger også et forslag om etablering av nytt krematorium, men uten forslag til plassering og heller ikke en vurdering om det bør ligge på eller ved en gravplass.

Sammendrag²

”Møllendal krematorium er med 2 krematorieovne ved at nå grænsen for hvor mange kremationer, der kan foretages om året. En kapasitetsberegning viser, at det kun er muligt at etablere en krematorieovn nr. 3 ved at foretage væsentlige til- og ombygninger eller inddrage krematoriets store ceremonirum. Disse løsninger medfører dog u hensigtsmæssige arbejdsgange og løser ikke alle behov for udvidelse af kølerumskapasitet eller lager for urner. Ceremonirummet går tabt og må erstattes et andet sted.

Det er kun muligt at øge kapaciteten inden for rammerne af de nuværende bygningsrammer ved at udvide arbejds- og driftstiden. Prognoser for antal døde og udvikling af andelen af døde, der ønsker kremation, viser at behovet vil blive større end kapaciteten i 2031. Herefter vil der være behov for en ny krematorieovn 3.

Miljøbelastningen fra de eksisterende krematorieovne vil kunne reduceres ved at skifte fra fossil diesel til Biodiesel HVO100. Der vil kunne opnås en reduktion 74 ton CO₂ pr. år fra 90 til 16 ton CO₂. Overgang til Biodiesel er vedtaget sat i værk.

² Sammendraget er skrevet på dansk. Hvert afsnitt i utredningen har en konklusjon som kan utdype sammendraget

Det vil være muligt at redusere CO₂ belastningen yderligere ved at udskifte de oliefyrede ovne med elektrisk opvarmede ovne. Udledningen vil kunne reduceres til 1,5 ton CO₂ pr. år.

Der er et potentiale for yderligere energibesparelser i krematoriets forbrug af energi til opvarmning og ventilation. Det er dog nødvendigt at etablere yderligere registrering af de enkelte forbrug for at kunne kortlægge besparelsesmulighederne og anbefale optimering af driften.

Kravene til et nyt velfungerende krematorium med ceremonirum er belyst ved udarbejdelse af rumdiagrammer og -programmer. Et krematorium med 4 ovne og et stort ceremonirum med plads til 300 personer vil have et bruttoareal på rundt 3.400 m². Hvis ceremonirummet reduceres til 50 personer, vil bruttoarealet blive rundt 2.900 m². Hvis ceremonirummet helt udelades, vil bruttoarealet blive rundt 2.400 m².”

5. Utredning kremasjonsutvikling fram mot år 2050

Utredningen tar hensyn til framskrivning av antall døde i Vestland og Bergen sett sammen med trenden på antall kremasjoner i Bergen samt omegnskommuner og Vestland ellers. Tallene viser at dersom Bergen kommune ikke lenger tar ansvaret for kremasjoner for Bergens oppland og kun skal foreta kremasjoner for Bergens innbyggere så vil dagens krematorium med to ovner kunne ha kapasitet helt til 2050.

Konklusjon kremasjonsutvikling

«Det er vanskelig å forutse kremasjonsutviklingen i Norge fram mot 2050. Imidlertid peker alle piler på at vi kan forvente en sterk vekst i kremasjonsprosent i årene som kommer. SSB legger i sine prognoser til grunn at antall døde i Vestland fylke i 2030 blir rundt 5146, i 2040 rundt 5988 og i 2050 rundt 6531.

En middels vekst i kremasjonsprosenten vil da gi 2933 kremasjoner i 2030, 3832 kremasjoner i 2040 og 4637 kremasjoner i 2050. De alle fleste av disse vil bli gjennomført ved krematoriet i Bergen, med mindre det bygges et krematorium i Haugesund som vil kunne kremere noen av kistene fra Sunnhordland.³

Prognosene for 2050 har betydning for de vurderinger og valg som nå må gjøres ved utvidelse eller bygging av nytt krematorium i Bergen. Dagens kapasitet overskrides sannsynligvis innen få år, og det haster derfor med utvidelse av kapasiteten. Innen 2030 må man ha på plass tre ovner, og innen 2043 må man ha på plass en fjerde kremasjonsovn. Ved valg av elektriske kremasjonsovner, må det legges andre tall på kapasitet til grunn for beregningen.»⁴

6. Tilstand på eksisterende bygg og krematorium

Bygningen som rommer seremonirommene og krematoriet har flere bygningstekniske utfordringer. Hovedproblemene er at dekket, som delvis er tak på første etasje som rommer krematoriet, er utett og fører vann ned i krematoriet. Problemet kan bare løses ved å hugge opp dekket og bygge det på nytt. Det er gjort flere forsøkt på finne enklere løsninger på utfordringen som innebærer at det kommer vann i første etasje, uten å lykkes. I tillegg er det kompliserende at dersom en skal gjøre slikt arbeid kan en ikke samtidig ha drift i krematoriet eller i seremonirommene. Taket på seremonirommene er ved å nå sin levetid og vinduene i seremonirommene er uisolerte. Bygget fungerer per i dag, men det er behov for å stoppe lekkasjene så snart som mulig. Vedlikeholdsetterslepet på bygget er grovt beregnet til 14 millioner kroner.

³ Det har vært dialog med Haugesund og Odda i forbindelse med oppdateringen av utredningen.

⁴ En elektrisk kremasjonsovn bruker lenger tid pr kremasjon, men per i dag er det en utvikling på området, med forventning om kortere kremasjonstid.

Selve kremasjonsovnene er i god stand og har teknisk kapasitet til å vare til ca 2030, men med riktig vedlikehold og rehabilitering av bygget kan en se for seg at kremasjonsanlegget kan drives i flere år enn det. I 2020 ble den ene ovnen utvidet slik at krematoriet nå kan ta imot ekstra store kister. Miljøbelastningen vil også bli redusert ved overgang til fossilfri olje. Allerede i dag er det knapt med plass til oppbevaring av kister og urner og til lagerplass ellers. Dette er sammen med skadene som bygget har, utfordrende for arbeidsmiljøet for de ansatte.

Bårerommet tilknyttet krematoriet blir benyttet både for krematoriet, for seremonirommene og til dels også for andre seremonirom i Bergen og omegn. Kister tilknyttet både Bergen og andre kommuner oppbevares på bårerommet. Gravferdsplanen nevner behovet for utredning av et tilbud om rom for vaskeseremonier. Dette må gjennomføres og det må gjøres en vurdering om det er riktig å legge dette tilbudet til et krematorium.

Andre fasiliteter tilknyttet krematoriet drøftes ikke her, men inngår i utredningen fra Krematoriekonsulenten Søren Jepsen, og vil bli tatt videre når vi har valgt retning for fremtidige utredninger.

Konklusjon bygg og krematorium

Begrensingene er vesentlige, og på bakgrunn av det har BKF tidligere foreslått å bygge et helt nytt krematoriumsanlegg. Denne saken ligger i bero i påvente av de nye utredningene, og det er nødvendig å løfte denne saken opp på ny nå.

7. Seremonirom

Seremonirommene på Møllendal er livssynsåpne og er de mest brukte seremonirommene i Bergen. Per i dag er det ikke alternative rom til denne bruk i Bergen. Det må tas hensyn til innbyggernes ønske og behov, transportmuligheter og mulige plassering inkludert valg av tilbud. Et viktig spørsmål er om seremonirommet skal ligge i tilknytning til krematoriet eller om en er best tjent med at krematoriet blir anlagt ett annet sted. Mulighet for og utforming av tomt kan få betydning for valget.

Konklusjon seremonirom

Før en gjør endringer på innarbeidet situasjon, der krematoriet og seremonirommene er samme sted, må en kjenne bedre til publikums ønsker og behov, samtidig som en tar hensyn til de praktiske mulighetene.

8. Kostnader

Å bygge et nytt krematorium er et stort løft, men må til for at denne viktige samfunnsoppgaven skal løses.

Tomtekostnader er ikke beregnet og avhenger av plassering og hvilke politiske hensyn som legges til grunn.

For tre kremasjonsovner er prisen 36 millioner, eventuelt 40 millioner for henholdsvis oljefyrte og elektriske kremasjonsovner. Andre energiformer kan også være aktuelle, men en forventer at kostnaden vil ligge på dette nivået.

Selve bygget, med moderate kvaliteter og seremonirom til 50 personer, er estimert til en pris på 110 millioner kroner. Det innebærer at en må forvente en kostnad på minst 150 millioner for et krematorieanlegg. I tillegg kommer tomtekostnader for et nytt anlegg. Istandsetting av bygget på Møllendal vil komme på 14 millioner i tillegg.

9. Vurdering

BKF ser først og fremst et behov for å sikre eksisterende krematorium og bygningen som rommer kapell og krematorium.

BKF foreslår at en beholder dagens anlegg som inneholder viktige seremonirom tilknyttet byens største gravplass og som ligger nær Haukeland Universitetssykehus. Kremasjonsovnene kan da benyttes under bygging av det nye anlegget og har en levetid som gjør at de kan fungere om reservekrematorium i mange år. Å beholde dette krematoriet i tillegg til et nytt krematorium vil også gi en mulig stor beredskapskapasitet om det skulle oppstå kriser. Hensynet til at krematoriet skal ha minst mulig belastning på miljøet må være sentralt i det videre arbeid.

Det er likevel klart at om 7 år må en ha en større krematoriekapasitet dersom det skal tilbys kremasjonstjenester til hele Vestland. Bergen kommune er sentral i fylket og her bor de fleste innbyggerne, i tillegg er omegnskommunene store, det er derfor naturlig at Bergen kommune tar samfunnsansvaret med å tilby krematorietjenester utenfor kommunen.

Et krematorium er ikke bare en teknisk innretning, men er også direkte eller indirekte en viktig del av sorgprosessen for innbyggerne i Bergen og Vestland ellers. Det er derfor viktig å vurdere om en skal legge seremonirom til krematoriet og hvilke andre støttetjenester som er nødvendig for å ha et fullverdig tilbud.

BKF ønsker derfor at en skal finne en tomt for et nytt krematorium og, dersom politikerne prioriterer det, legge til rette for ett større eller mindre livssynsåpent seremonirom. Første prioritet er et kremasjonsanlegg. Andre prioritet er et stort livssynsåpent seremonirom og til slutt at det legges et mindre seremonirom i tilknytning til krematoriet. Siden det ikke er mulig å foreta rehabilitering av eksisterende bygningsmasse samtidig som det er drift i seremonirom og krematorium, vil et nytt krematorium gjøre at det er mulig å rehabilitere Møllendal kapeller og krematorium for videre bruk.

10. Behov for nærmere utredninger

For de forskjellige delene av anlegget må ansvaret plasseres og kapasitetsbehov, utforming, plassering og kostnader må utredes.

Seremonirom

Skal det være et krematorium uten seremonirom, men med mulighet for følge kiste til kremasjon, å hente urner og overvære kremasjon, eller vil vi ha et stort eller mindre seremonirom tilknyttet krematoriet?

Krematorieanlegget

Vi har nå fått en pekepinn på hvilke byggeklosser som skal til for å få et nytt krematorium, men må gå videre inn i både hvilke behov som skal løses og hvordan utformingen skal være. Hva slags ovner og hvilken form for energi som skal benyttes i kremasjonsprosessen er også tema for utredning.

Bårerom

Bårerom er en viktig del av kremasjonsanlegget og er ofte knyttet til seremonirom slik praksis er i dag. Det er viktig å avklare hvor stor del av ansvaret for bårerom som skal legges til krematoriet og hvor mye som skal løses andre steder. Bergen kommune og Haukeland Universitetssykehus blir viktige deltakere i dette arbeidet.

Rom for vaskeseremoni

Noen trossamfunn har vaskeseremoni som en del av gravferden; behovet og eventuelle løsninger må utredes.

Rehabilitering av eksisterende bygningsmasse på Møllendal

Dersom eksisterende anlegg på Møllendal skal brukes videre må bygget rehabiliteres og eventuelt tilpasses ny bruk.

Optimalisere dagens krematorium

Optimalisere dagens ovner og renseanlegg for å sikre minst mulig energibruk, søke kunnskap for fremtidige kremasjonsanlegg og avklare anlegges levetid.

Beredskap

Beredskapen for kremasjonstjenester og bårerom må være en del av totalbildet.

Alternativ til kremasjon

I dag blir det diskutert alternativ til kremasjon og kistegravlegging i jord. Alternative former er ikke tatt med som forslag i utredningen her, men vi antar at etter hvert som det kommer mer forskning som er knyttet til norske forhold, særlig med tanke på etiske hensyn og miljøkrav, så er det naturlig å utrede dette i tilknytning til fremtidige kremasjonsanlegg. Det kan bli aktuelt å koble på slike utredninger på et senere tidspunkt.

Folkevalgt behandling

BKF - Gravplassutvalget har behandlet saken i sitt møte 23.05.2023 sak 8/23

Møtebehandling

Momenter som fremkom i møtet:

Gravplassutvalget ber om at planene i Haugesund og Odda blir undersøkt.

Delte meninger om det må være seremonirom tilknyttet krematoriet, selv om de fleste mente at det kan være hensiktsmessig bl.a. av hensyn til tidsbesparelse og logistikk samt at det er fint å se at kisten senkes.

Det viktigste er å få krematoriet på plass

Det er ikke viktig at det ligger gravplass ved krematoriet.

Det ble fremmet nytt vedtak:

Gravplassutvalgets vedtak

Gravplassutvalget støtter utredningenes vurderinger og administrasjonens konklusjon.

BKF - Arbeidsutvalg Bergen kirkelige fellesråd har behandlet saken i møte 30.05.2023 sak 29/23

Møtebehandling

Det ble ikke fremmet nytt forslag til vedtak

BKF arbeidsutvalg Bergen kirkelige fellesråds vedtak

Bergen kirkelige fellesråds arbeidsutvalg tar de vedlagte utredninger til orientering og ber administrasjonen om å drøfte plassering for krematoriet med planmyndigheten i Bergen kommune, samt legge frem en plan for gjennomføring av de nødvendige utredningene med mål om å ha et nytt krematorium klart i 2030, samt å beholde den eksisterende bygningsmassen på Møllendal til videre bruk.

Kirkevergens forslag til vedtak

Bergen kirkelige fellesråd tar de vedlagte utredninger til orientering og ber administrasjonen om å drøfte plassering for krematoriet med planmyndigheten i Bergen kommune, samt å legge frem en plan for gjennomføring av de nødvendige utredningene med mål om å ha et nytt krematorium klart i 2030 og å beholde den eksisterende bygningsmassen på Møllendal til videre bruk.

Utredning – framtidige kremasjoner ved Møllendal krematorium fram mot 2050

Bakgrunn: Som et ledd i arbeidet med å utrede nytt krematorium i Bergen, er en arbeidsgruppe bestående av Heine Solstrand, Anne B Jønsson og Ingebrigt Norbakken bedt om å se nærmere på hvordan utviklingen i antall kremasjoner ved krematoriet i Bergen vil være fram mot år 2050. Utredningens konklusjon vil kunne ha betydning for areal, plassering og tekniske løsninger ved et eventuelt nytt krematorium, og danner et viktig grunnlag for det videre arbeidet med nytt krematorium i Bergen.

Statistikk og fremskriving

Å skulle forutse kremasjonstallet 30 år fram i tid er ingen enkel oppgave. Selv om kremasjon som gravleggingsmåte har vært tilbudt i over 100 år i Norge, har kremasjonsandelen tradisjonelt vært relativt lav sammenlignet med andre land. I Norge har det også vært forskjell på by og land, der bykommuner har hatt større kremasjonsprosent enn landkommuner. De siste 10 årene har imidlertid kremasjonsprosenten steget mer enn i tilsvarende perioder tidligere. Kremasjonsandelen lå i mange år på rundt 30 %, før den begynte å stige jevnt hvert år. I 2020 og 2021 var det et hvileskjær med 46 % begge årene, men i 2022 er det igjen en økning i kremasjonsprosenten til 47,9.

Mens Norge i 2021 hadde 46% kremasjonsandel, er tilsvarende tall i Sverige og Danmark henholdsvis 83 og 86 %¹.

Årsakene til den betydelige økningen i Norge de senere år er nok sammensatt. I rapporten «Kremasjonsvirksomheten i Norge²», peker Bjarne Kjeldsen blant annet på at attraktive tilbud som navnete minnelunder og urnevegger, kombinert med dårlige nedbrytingsforhold på mange gravplasser, gir kremasjon en fordel sammenlignet med kistebegravelse. Den stadig økende globaliseringen i samfunnet kan også være en pådriver i samme retning, da nye generasjoner tenker nytt og annerledes rundt gravferdsformer enn tidligere generasjoner, og påvirkes av både nasjonale og internasjonale trender. Økningen i kremasjonsandel kan også skyldes at stadig flere kommuner velger å dekke kremasjonsavgiften.

Endringen i kremasjonsprosent har skjedd hyppigere i byer enn på bygda, men vi ser også at kremasjonsandelen stiger i mer i byfjerne områder.

Uansett hva som er grunnen til den sterke veksten i kremasjonsprosent de senere år, er det vanskelig å si noe sikkert om hva som vil være utviklingen de neste tretti år. Hvis Norge følger nåværende trend samt utviklingen i våre naboland, er det sannsynlig at veksten vil fortsette.

¹ <https://www.vestfold.krematorium.no/kremasjon/hvor-mange-kremeres>

² <https://gravplasskultur.no/wp-content/uploads/2022/03/rapport-kremasjonsvirksomheten-i-norge.pdf>

Situasjon 2022

Med unntak av krematoriet i Odda, som på grunn av utslippskrav har en årlig begrensning på 200 kremasjoner, håndterer Møllendal krematorium i Bergen de aller fleste kremasjoner av personer bosatt i Vestland fylke. Av totalt 2397 kremasjoner ved anlegget i 2022 utgjorde såkalte utenbys kremasjoner 30%, til sammen 718 personer³.

I Vestland fylke døde til sammen 5349 personer i 2022 (tall hentet fra Statistisk sentralbyrå).

	Døde
	2022
46 Vestland	5 349

Tilsvarende tall for Bergen kommune ser slik ut:

	Døde
	2022
	Begge kjønn
K-4601 Bergen	2 206

Kremasjonsprosenten i Bergen var på 76,1%. Kremasjonsprosenten i andre kommuner i Vestland fylke var på 26%. Samlet sett hadde Vestland fylke en kremasjonsprosent i 2022 på 46,7%⁴.

Befolkningsutvikling

Antall kremasjoner i framtiden avhenger av antall døde. Statistisk sentralbyrå (SSB) sine befolkningsframskrivninger er derfor sentrale data som grunnlag for fremtidige kremasjonstall.

SSB opererer med ulike tall for antall døde i 2050, avhengig av om befolkningsveksten er høy, lav eller medium. I prognosene omtales «medium vekst» som såkalt *Hovedalternativ*, og blir brukt som det mest sannsynlige scenario. For Vestland som helhet ser SSB sin tabell for forventet dødelighet i 2050 slik ut⁵:

			2050
46 Vestland	Hovedalternativet (MMMM)	Døde	6 531
	Lav nasjonal vekst (LLML)	Døde	6 872
	Høy nasjonal vekst (HHMH)	Døde	6 190

³ <https://gravplasskultur.no/wp-content/uploads/2023/03/kremasjonsstatistikk-2022.pdf>

⁴ <https://gravplasskultur.no/fagstoff/krematorier/kremasjonsstatistikk/>

⁵ <https://www.ssb.no/statbank/table/13605/>

Tilsvarende tall for Bergen kommune i 2050, er slik:

	Døde
	2050
	4601 Bergen
Hovedalternativet (MMMM)	2 680
Lav nasjonal vekst (LLML)	2 837
Høy nasjonal vekst (HHMH)	2 527

SSB forventer at antall døde i Vestland fylke i 2050 er 22,1% flere enn i 2022 (fra 5349 til 6531). I Bergen kommune forventes antall døde i 2050 å være 21,5% flere enn i 2022 (fra 2206 til 2680).

Kremasjonsutvikling

Det er vanskelig å si hvordan kremasjonsprosenten vil utvikle seg de neste tiårene. Den relativt stabile og svake veksten på ca 0,5 prosentpoeng i årene frem mot 2014 har de siste årene blitt erstattet av en høyere årlig vekst på over ett prosentpoeng. Fortsetter denne trenden videre, kan kremasjonsprosenten i Norge i 2050 ligge på rundt 75 prosent, ikke langt unna det nivået man ser i Sverige i dag. For Vestland fylke sin del vil dette bety et sted mellom 4643 og 5154 kremasjoner årlig i 2050.

Veksten i kremasjonsprosent i Vestland vil påvirkes av faktorer som økonomi (dekning av kremasjonsavgift og transportstøtte til kremasjon), avstand til krematorium, lokal tilgang på navnet minnelund og omregulering fra kistegravfelt til urnegravfelt. Nyetablering av krematorier i det som per i dag er Møllendal krematoriums «nedslagsfelt» vil også ha betydning for antall kister som vil bli fraktet til Bergen for kremasjon.

I forbindelse med utredningen har det vært gjort en henvendelse til 26 av de kommunene som har levert flest kister til kremasjon i Bergen i 2022, med formål om å innhente opplysninger og vurderinger knyttet til fremtidig kremasjonsprosent i disse kommunene. Vi erfarer at den enkelte gravplassmyndighet gjerne har gode vurderinger av dette, knyttet til sine lokale forhold. Det er mottatt 8 svar, og felles for dem er at alle forventer en til dels stor økning i antall kremasjoner i årene framover, og at de i sammenheng med dette blant annet arbeider aktivt for å etablere navnete minnelunder.

Bergen kommune har allerede en relativt høy kremasjonsandel på 76,1%. Til sammenligning har Oslo og Bærum kommuner en samlet kremasjonsprosent på 78,9% i 2022 (4046 kremerte av til sammen 5127 døde). Bærum alene har i 2022 81,7% kremasjonsandel, som er det høyeste i Norge.

For Bergen kommune sin del er det naturlig å se for seg at kremasjonsprosenten vil øke noe fram mot 2050, men ikke med samme prosentvise økning som de andre kommunene i Vestland fylke. Likevel er det ikke usannsynlig at man her vil nærme seg de tallene man ser sentrale steder på Østlandet, slik at en kremasjonsprosent i 2050 når opp mot både 80 og 85%.

Den samlede vurderingen av de siste års utvikling i Norge, utviklingen i våre naboland, samt tilbakemeldingen fra gravplassforvaltningen i våre nabokommuner er altså at vi forventer en til dels stor økning i antall kremasjoner fram mot år 2050.

Tall fram mot 2050

Hvis man legger til grunn SSB sin fremskriving av antall døde i Vestland i 2050, *Hovedalternativet*, vil tallene fram mot 2050 se slik ut, fordelt på forsiktig, medium og høy vekst i kremasjonsandel:

År	Antall døde	Kremasjonsprosent	Antall kremasjoner	År	Antall døde	Kremasjonsprosent	Antall kremasjoner	År	Antall døde	Kremasjonsprosent	Antall kremasjoner
2023	4876	50	2438	2023	4876	50	2438	2023	4876	51	2487
2030	5146	55	2830	2030	5146	57	2933	2030	5146	60	3088
2035	5550	57	3164	2035	5550	61	3386	2035	5550	65	3608
2040	5988	58	3473	2040	5988	64	3832	2040	5988	70	4192
2045	6307	60	3784	2045	6307	67	4226	2045	6307	75	4730
2050	6531	61	3984	2050	6531	71	4637	2050	6531	80	5225

Forsiktig vekst i kremasjonsandel

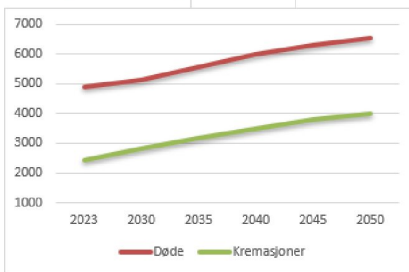

Medium vekst i kremasjonsandel

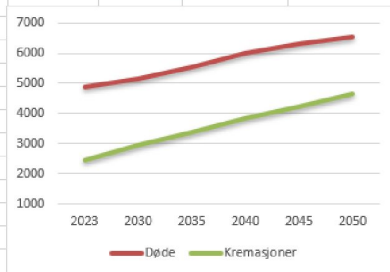

Høy vekst i kremasjonsandel

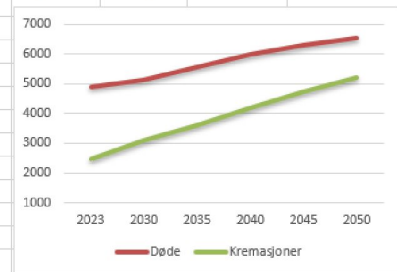

Oversikten viser at en medium vekst i kremasjonsprosent kombinert med den sannsynlige befolkningsveksten, vil gi et årlig kremasjonstall i Vestland fylke i 2050 på 4637 (midterste tabell)

For Bergen kommune vil tilsvarende tabell se slik ut (lagt til grunn SSB sin fremskriving av antall døde i Bergen fram til 2050, *Hovedalternativet*), fordelt på forsiktig, medium og høy vekst i kremasjonsandel:

År	Antall døde	Kremasjonsprosent	Antall kremasjoner	År	Antall døde	Kremasjonsprosent	Antall kremasjoner	År	Antall døde	Kremasjonsprosent	Antall kremasjoner
2023	2112	76	1529	2023	2112	76	1529	2023	2112	76	1529
2030	2113	77	1621	2030	2113	78	1638	2030	2113	78	1653
2035	2260	77	1745	2035	2260	79	1777	2035	2260	80	1804
2040	2423	78	1883	2040	2423	80	1932	2040	2423	81	1973
2045	2556	78	1999	2045	2556	81	2066	2045	2556	83	2123
2050	2680	79	2109	2050	2680	82	2196	2050	2680	85	2268

Forsiktig vekst i kremasjonsandel

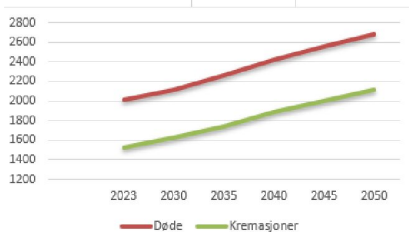

Medium vekst i kremasjonsandel

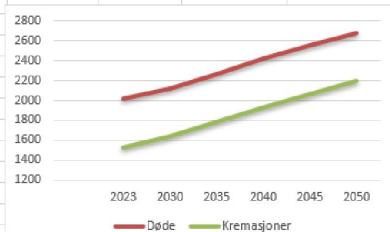

Høy vekst i kremasjonsandel

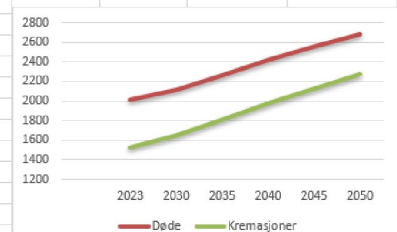

Oversikten viser at en medium vekst i kremasjonsprosent kombinert med den sannsynlige befolkningsveksten, vil gi et årlig kremasjonstall i bergen kommune i 2050 på 2196 (midterste tabell)

Tabellene viser at dersom krematoriet i Bergen utelukkende skal kremere kister tilhørende Bergen kommune, vil dagens krematorium og kremasjonskapasitet være tilstrekkelig i årene fram mot 2050, selv om kremasjonsandelen i kommunen stiger til 85%.

Hvis krematoriet skal fortsette å tilby kremasjoner til kommunene i Vestland fylke slik om i dag, vil kapasiteten på 3000 kremasjoner årlig være nådd allerede i 2030. I 2050 viser framskrivningene et forventet kremasjonstall for Vestland på 4637 (sannsynlig befolkningsutvikling kombinert med medium vekst i kremasjonsandel).

Krematoriedekning

En viktig faktor i vurderingen av fremtidig kapasitet ved krematoriet i Bergen, er eventuelle nye krematorier i det området som i dag regnes som Møllendal krematorium sitt nedslagsfelt. Det ble i 2022 besluttet å gjennomføre en mulighetsstudie rundt bygging av krematorium i Haugesund⁶, og en søknad om bevilgning til en slik utredning skal behandles av formannskapet i Haugesund kommune i juni 2023. Et krematorium i Haugesund vil først og fremst styrke kapasiteten i Haugesundregionen og Rogaland, og vil kunne avlaste krematoriet i Bergen med kister fra kommunene sør for Bjørnafjorden; Bømlo, Stord, Tysnes og Fitjar. I sum utgjør dette relativt få kister, og vil ikke berøre krematoriet i Bergen i noe særlig grad.

Krematoriet i Odda har en maksimal kapasitet på 200 kremasjoner årlig. De har planer om fortsatt drift av sitt krematorium slik som i dag.

Det er ikke planlagt utredning eller bygging av krematorier andre steder i vår region. Erfaringsmessig er kostnader ved bygging, vedlikehold og drift av krematorium så store at en enkeltkommune ikke kan forventes å løse dette, krematorium må enten være i store kommuner eller gjenstand for samarbeid mellom kommuner. Det legges derfor til grunn at krematoriet i Bergen i overskuelig framtid vil være krematorium for de kommunene i Vestland fylke som allerede i dag benytter det.

Konsekvenser

Hvilken betydning vil så prognosene fram mot 2050 ha for arealbehov, plassering og tekniske løsninger ved krematoriet i Bergen?

Møllendal krematorium har i dag 2 kremasjonsovner som drives av fyringsolje. I løpet av 2023 går man over til fossilfri olje. Krematoriet har en kapasitet på 2500 kremasjoner årlig innenfor normal arbeidstid. Tidligere beregninger viser at kapasiteten kan økes til 3300 per år ved 61 timers arbeidsuke. Det er imidlertid få eksempler på krematorier som belaster sine ovner så mye, og ifølge ovnsleverandør kan det oppstå kjøleproblemer om en kjører ovnene for hardt. Gitt behovet for tid til periodisk vedlikehold av krematorieteknisk utstyr samt nedkjøling og nedetid grunnet feil o.l., har man ved Møllendal krematorium i Bergen satt en reell maksimal kapasitet pr. kremasjonsovn til 1500 kremasjoner årlig, 3000 til sammen på begge ovner.

Med disse tallene lagt til grunn, viser prognosene over at krematoriet i Bergen vil nå sin maksimale kapasitet i 2030 ved medium kremasjonsvekst. Ved høy vekst i kremasjonsandel, vil 3000 kremasjoner nås allerede i 2028/2029. Fra da av trengs en tredje kremasjonsovn. Tabellene viser behov for en fjerde ovn kanskje så tidlig som i 2043 (høy kremasjonsvekst).

⁶ <https://www.folk-og-kirke.no/nytt-krematorium-i-haugesund/>



Konklusjon

Det er vanskelig å forutse kremasjonsutviklingen i Norge fram mot 2050. Imidlertid peker alle piler på at vi kan forvente en sterk vekst i kremasjonsprosent i årene som kommer. SSB legger i sine prognoser til grunn at antall døde i Vestland fylke i 2030 blir rundt 5146, i 2040 rundt 5988 og i 2050 rundt 6531. En middels vekst i kremasjonsprosenten vil da gi 2933 kremasjoner i 2030, 3832 kremasjoner i 2040 og 4637 kremasjoner i 2050. De alle fleste av disse vil bli gjennomført ved krematoriet i Bergen, med mindre det bygges et krematorium i Haugesund som vil kunne kremere noen av kistene fra Sunnhordland.

Prognosene for 2050 har betydning for de vurderinger og valg som nå må gjøres ved utvidelse eller bygging av nytt krematorium i Bergen. Dagens kapasitet overskrides sannsynligvis innen få år, og det haster derfor med utvidelse av kapasiteten. Innen 2030 må man ha på plass tre ovner, og innen 2043 må man ha på plass en fjerde kremasjonsovn. Ved valg av elektriske kremasjonsovner, må det legges andre tall på kapasitet til grunn for beregningen

Bergen, 31.05.2023

Ingebrigt Norbakken

Møllendal krematorium - Kapacitet



Projektnr: 5.003

Dato: 12. maj 2023

Revisionsnr:

Revisionsdato:

Ks-niveau: Almindeligt

Reference: Søren R. Jepsen

SRJ@KremKon.dk

Dir: +45 5377 7338

Søren Jepsen

KrematorieKonsulenten

12-05-2023

Sammendrag

Møllendal krematorium er med 2 krematorieovne ved at nå grænsen for hvor mange kremationer, der kan foretages om året. En kapacitetsberegning viser, at det kun er muligt at etablere en krematorieovn nr. 3 ved at foretage væsentlige til- og ombygninger eller inddrage krematoriets store ceremonirum. Disse løsninger medfører dog u hensigtsmæssige arbejdsgange og løser ikke alle behov for udvidelse af kølerumskapacitet eller lager for urner. Ceremonirummet går tabt og må erstattes et andet sted.

Det er kun muligt at øge kapaciteten inden for rammerne af de nuværende bygningsrammer ved at udvide arbejds- og driftstiden. Prognoser for antal døde og udvikling af andelen af døde, der ønsker kremation, viser at behovet vil blive større end kapaciteten i 2031. Herefter vil der være behov for en ny krematorieovn 3.

Miljøbelastningen fra de eksisterende krematorieovne vil kunne reduceres ved at skifte fra fossil diesel til Biodiesel HVO100. Der vil kunne opnås en reduktion 74 ton CO₂ pr. år fra 90 til 16 ton CO₂. Overgang til Biodiesel er vedtaget sat i værk.

Det vil være muligt at reducere CO₂ belastningen yderligere ved at udskifte de oliefyrede ovne med elektrisk opvarmede ovne. Udledningen vil kunne reduceres til 1,5 ton CO₂ pr. år.

Der er et potentiale for yderligere energibesparelser i krematoriets forbrug af energi til opvarmning og ventilation. Det er dog nødvendigt at etablere yderligere registrering af de enkelte forbrug for at kunne kortlægge besparelsesmulighederne og anbefale optimering af driften.

Kravene til et nyt velfungerende krematorium med ceremonirum er belyst ved udarbejdelse af rumdiagrammer og -programmer. Et krematorium med 4 ovne og et stort ceremonirum med plads til 300 personer vil have et bruttoareal på rundt 3.400 m². Hvis ceremonirummet reduceres til 50 personer, vil bruttoarealet blive rundt 2.900 m². Hvis ceremonirummet helt udelades, vil bruttoarealet blive rundt 2.400 m².

1 Indhold

1	BAGGRUND	4
2	KAPACITETSBEREGNINGER FOR MØLLENDAL KREMATORIUM	5
2.1	Kølerum	5
2.1.1	Eventuelle muligheder for at øge kapaciteten	5
2.2	Frostrum	5
2.3	Urner	5
2.3.1	Eventuelle muligheder for at øge kapaciteten	6
2.4	Krematorieovne	6
2.4.1	Eksisterende ovne	6
2.4.2	Alternative ovne	7
2.4.3	Fremtidig kapacitet	8
2.5	Muligheder for at øge kapaciteten.	9
2.5.1	Alternativ 1: Øget driftstid	9
2.5.2	Alternativ 2: Etablering af ny ovn 3	9
2.5.2.1	Tilbygning	10
2.5.3	Alternativ 3: Etablering af nyt ovnrum	10
2.5.3.1	Krematorieovne	10
2.5.3.2	Krematorieteknik	11
2.5.3.3	Bygningskonstruktioner	12
2.6	Konklusion på kapacitets beregning	13
3	ENERGIOPTIMERING	14
3.1	Reduktion af miljøbelastningen med eksisterende ovne og filtre.	14
3.1.1	Kremeringsprocessen	14
3.1.2	Støtteenergi	14
3.1.3	Olieforbrug	14
3.1.4	CO2 udledning	15
3.1.4.1	Biogas	15
3.1.4.2	Elektricitet	16
3.1.4.3	Biodiesel, træ og avanceret	16
3.2	Energiforbrug, diverse	16
3.2.1	Varmegenvinding	17
3.2.1.1	Opvarmning	17
3.2.1.2	Ventilation	18
3.2.1.3	Akkumuleringstank	19
3.2.1.4	Fjernvarme	20

3.3	Anbefalinger	22
4	ETABLERING AF NYT KREMATORIUM	23
4.1	Økonomi	23
4.2	Rumdiagrammer	24
4.3	Rumprogrammer	24
4.3.1	1. Kistemodtagelse med tilhørende funktioner	25
4.3.2	2. Kremation	25
4.3.3	3. Krematorieteknik	26
4.3.4	4. Personale, krematorium	27
4.3.5	5. Lager	28
4.3.6	6. Ceremonirum	29
4.3.7	7. Personale. Ceremonirum	29
4.3.8	8. Parkering	30
4.4	Alternativ for ceremonirum med 300 pladser	31
4.4.1	6. Ceremonirum	31
4.4.2	8. Parkering	31
4.5	Rumdiagrammer for nyt krematorium	32
0.	Oversigt – rumdiagrammer	32
1.	Kistemodtagelse med tilhørende funktioner	33
2.	Kremation	33
3.	Krematorieteknik	34
4.	Personale, krematorium	34
5.	Lager	35
6.	Ceremonirum	35
7.	Personale, Ceremonirum	36

1 Baggrund

Som et led i arbejdet med at udrede et nyt krematorium i Bergen har Bergen kirkelige fællesråd bedt KrematorieKonsulenten v/Søren R. Jepsen belyse:

- Hvordan kan miljøbelastningen ved dagens krematorium på Møllendal reduceres?
- Hvor meget plads er der brug for til bygning og udeområde til et nyt krematorium med mulighed for tre ovne.
- Der ønskes en tilsvarende redegørelse, hvis der i et nybyggeri skal tilrettelægges et forsamlingsrum med 300 pladser og tilhørende faciliteter.

Under udarbejdelse af nærværende redegørelse er opgaven suppleret med en beregning af mulighederne for at øge kapaciteten i eksisterende bygninger og konsekvenserne heraf.

2 Kapacitetsberegninger for Møllendal krematorium

2.1 Kølerum

Kølerumskapacitet bør erfaringsmæssigt svare til 1½-2 ugers kremeringskapacitet. Hvis begravelsesbureauer bruger kølerummet til opbevaring af kister ind til, der skal foretages ceremonier, bør kølerumskapaciteten svare til 2-3 ugers kremeringskapacitet. I dag er kølerummet fordelt med 30 pladser til krematoriet og 27 pladser til ceremoni.

Disse erfaringstal gælder for krematorier med 1 – 2 ovne. Behovet for kølerum bliver mindre jo flere ovne der er. Det skyldes at man bliver mindre sårbar for driftsstop, jo flere ovne der er til rådighed.

Erfaringsmæssigt afholdes ceremonier hovedsageligt sidst på ugen og i weekenden. Møllendal krematorium modtager derfor forholdsvis mange kister op til og i løbet af en weekend, så kølerumskapaciteten er hårdt udnyttet mandag morgen.

Med den aktuelle brug af kølerummet skønnes det relevant at sætte kapaciteten til minimum 2 ugers kremeringskapacitet.

Med en kremeringskapacitet på 6 pr ovn ved en normal arbejdsdag i 5 dage sættes til, vil det med 2 ovne svare $2 \cdot 6 \cdot 5 = 60$ kremationer pr uge. Kølerummet bør således som minimum kunne rumme 120 kister.

Møllendal krematorium kan i dag opbevare 57 kister i kølerummet og 6 kister i frostrummet, som er placeret som integreret del af kølerummet. I dag er kølerummet fordelt med 30 pladser til krematoriet og 27 pladser til ceremoni. Kølerumskapaciteten er derfor væsentligt under de ønskede 120 pladser.

2.1.1 Eventuelle muligheder for at øge kapaciteten

Det er ikke muligt at udvide kølerummets areal inden for den eksisterende bygningsramme.

Det vil dog være muligt at ændre reolsystemet fra stolper til hylder. Herved opnås, at bredden på opbevaringspladserne kan reduceres fra ca. 115 cm til ca. 81 cm. Desværre er det kun muligt at ændre reolerne langs ydervæggen, da betonsøjler forhindrer bedre udnyttelse i den anden side af kølerummet. Kapaciteten vil dog kunne øges fra 57 til 69 kister.

Et system med hylder vil være vanskeligere og mere omfattende at renholde end systemet med stolper. Hyldeerne vil sandsynligvis medføre at kølerummet opleves mere trangt og ikke så værdigt som systemet med stolper.

Ombygning af reolsystemet medfører sandsynligvis også at kistetrucken skal ombygges eller udskiftes, da den ikke er velegnet til kister henstillet på hylder.

2.2 Frostrum

For frostrumskapaciteten foreligger der ikke tilsvarende erfaringstal. Møllendal krematorium har i dag plads til 6 kister i frostrum. Det har vist sig, at denne kapacitet er tilstrækkelig, så der er ikke umiddelbart noget behov for at udvide frostrumskapaciteten.

2.3 Urner

Det eksisterende urnelager har et areal på ca. 31 m² med en kapacitet på 444 urner. Urnerne er opstillet på reoler langs rummets vægge og fritstående reoler i rummets midte.

Den samlede længde af reoler er ca. 26m. Alle pladser er nummererede således, at alle urner kan registreres med hensyn til afdøde, begravelsesbureau og efterladte.

Erfaringen viser, at der i dag er et reelt behov for opbevaring af ind til 600 urner, som afventer færdigbehandling eller kremation. Ved et fremtidigt antal kremationer på 3.000 pr. år skønnes behovet for opbevaring af urner at stige til ca. 1.000-1.100. Der mangler således plads til yderligere 600 urner, svarende til en reollængde på ca. 35 meter.

Møllendal krematorium har selv et lager af tomme urner. Det nødvendige pladsbehov for disse urner er 12 stk. paller med hver 144 urner. Der er imidlertid ikke tilstrækkeligt gulvareal, så der opstilles maksimalt 3 paller. Disse paller hensættes, hvor der er ledig gulvplads – typisk i ovnrummet. Denne placering er uhensigtsmæssig både af hensyn til brandfare, arbejdsgang, logistik og adgangsforhold.

2.3.1 Eventuelle muligheder for at øge kapaciteten

Det er ikke muligt at udvide urnelageret med yderligere 9 meter reel inden for den eksisterende bygningsramme, da de bærende søjler er placeret uhensigtsmæssigt i urnelageret.

Det bør derfor overvejes at ændre de faste reoler til mobile kompaktreoler, som giver en bedre udnyttelse af det til rådighed værende areal.



Mobile kompaktreoler

Desværre medfører placeringen af de bærende søjler, at kompaktreolerne skal opdeles i flere grupper med lidt vanskelige adgangsforhold.

Hvis kapaciteten skal øges, er det derfor nødvendigt at finde et andet rum til urnelageret. Det er derfor besluttet at inddrage rum 01.002 Kontor i etage 1 til opbevaring af færdige urner. Der opstilles reoler som de eksisterende langs væggene med en kapacitet på 144 urner, totalt 588 urner

2.4 Krematorieovne

2.4.1 Eksisterende ovne

Møllendal krematorium har 2 krematorieovne af fabrikat Mitab. Hver ovn har eget filter til rensning af røgen for støv og kviksølv. Ovnene er leveret i 2010; men de er løbende vedligeholdt med udskiftning af ildfast murværk og opdatering af styresystemer, så de i dag kan drives optimalt. Det gennemsnitlige forbrug af olie til en kremation er siden 2014 reduceret fra ca. 55 liter pr kremation til ca. 15 liter pr kremation i 2022

Kremeringstiden regnet fra indsætning af kiste til udskrabning af aske varierer typisk fra 60 minutter til 90 minutter. Længere kremeringstider kan dog forekomme ved meget store eller meget små kroppe. I gennemsnit er der registreret en egentlig kremeringstid på ca. 75 minutter.

Ved beregning af kapaciteten skal kremeringstiden dog regnes fra indsætning af kiste til indsætning af næste kiste. Der skal tillægges tid til håndtering af kiste og aske samt registrering af kremationen. Den egentlige kremeringstid skal således øges med ca. 15 minutter for hver kremation. Kapacitetsmæssigt skal kremeringstiden således sættes til 90 minutter.

Jo længere tid ovnene er i drift, jo varmere bliver de. Dette medfører at behovet for tilført energi bliver mindre og at den egentlige kremeringstid kan reduceres. Af hensyn til ovnenes murværk må temperaturerne dog ikke bliver for høje. Så ved lange driftstider bliver det nødvendigt at køle ovnene med ekstra lufttilførsel. Kremeringstiden bliver således næsten konstant uanset driftstid.

Det krematorietekniske udstyr skal vedligeholdes. Murværk skal udskiftes, filtre skal renses og udskiftes. Pumper og ventilatorer skal vedligeholdes.

Driftstiden er afgørende for kremeringskapaciteten. I nedenstående skema er vist kapaciteten ved for skellige driftstider. Der er ikke taget højde for aftaler om personalets arbejdstider.

Tabel 1: Årlig kapacitet:

Arbejdstid	Normal	Alternativ 1	Alternativ 2	Alternativ 3
Mandag-torsdag	7:00-16:00	7:00-20:30	7:00-20:30	7:00-22:00
Fredag	7:00-16:00	7:00-16:00	7:00-16:00	7:00-22:00
Lørdag			7:00-16:00	
Driftstimer pr uge	45	63	72	75
Kremationer pr uge	30	42	48	50
Gennemsnitligt antal kremationer pr dag,	6	8,4	8	10
Arbejdsdage pr år	250	250	300	250
Antal kremationer pr år	1.500	2.100	2.400	2.500
Rep. og vedligehold 15-20%	-250	-400	-475	-500
Pr ovn pr år	1.250	1.700	1.925	2000
Totalt pr år, 2 ovne	2.500	3.400	3.850	4.000
Totalt pr år, 3 ovne	3.750	5.100	5.775	6.000

2.4.2 Alternative ovne

Elektriske ovne fra det hollandske firma DFW Europe som findes etableret på markedet, har en lavere kapacitet end de traditionelle krematorieovne opvarmet med (bio)-olie eller (bio)-gas. DFW Europe oplyser at kremeringstiden er ca. 2 timer. De seneste erfaringer viser dog at kremeringstiden kan sættes til 1 time og 40-45 minutter.

Det velrenommerede tyske firma IFZW har netop introduceret en ny elektrisk ovn beregnet for kunder der foretrækker traditionelt udformede ovne med flad bund i hovedbrændkammeret og med indsætning og udskrabning i hver sin ende af ovnen. IFZW tilbyder en kremeringstid på 1 time og 10 minutter. Dette svarer til en kremeringstid for en ovn med gas som støtteenergi. Erfaringerne med IFZWs ovne er imidlertid meget begrænsede, så kremeringstiden for en elektrisk ovn skønnes til 2 timer.

Til gengæld er reparation og vedligehold mindre, da murværket ikke bliver slidt lige så hårdt, og der ikke er brændere, som skal serviceres. Reparation og vedligehold skønnes reduceret til

ca. det halve. Med disse forudsætninger kan et tilsvarende kapacitetsskema opstilles. Bemærk at driftstiden er tilpasset kremeringstiden på 2 timers varighed.

Tabel 2: Årlig kapacitet ved elektriske ovne:

Arbejdstid	Normal	Alternativ 1	Alternativ 2	Alternativ 3
Mandag-torsdag	7:00-17:00	7:00-21:00	7:00-21:00	7:00-21:00
Fredag	7:00-15:00	7:00-15:00	7:00-15:00	7:00-21:00
Lørdag			7:00-15:00	
Driftstimer pr uge	48	64	72	70
Kremationer pr uge	24	32	36	35
Gennemsnitligt antal kremationer pr dag,	4,8	6,4	6	7
Arbejdsdage pr år	250	250	300	250
Antal kremationer pr år	1.200	1.600	1.800	1.750
Rep og vedligehold 7-10%	-100	-150	-180	-175
Pr ovn pr år	1.100	1.450	1.620	1.575
Totalt pr år, 2 ovne	2.200	2.900	3.240	3.150
Totalt pr år, 3 ovne	3.300	4.350	4.860	4.725

2.4.3 Fremtidig kapacitet

I den netop udarbejdede "Utredning – fremtidige kremasjoner ved Møllendal krematorium fram mot 2050" er der beregnet det sandsynlige behov for antal kremationer i fremtiden.

Under forudsætning af, at der ikke etableres andre krematorier i Vestland fylke, opstilles 3 scenarier for udviklingen i behov for antal kremationer:

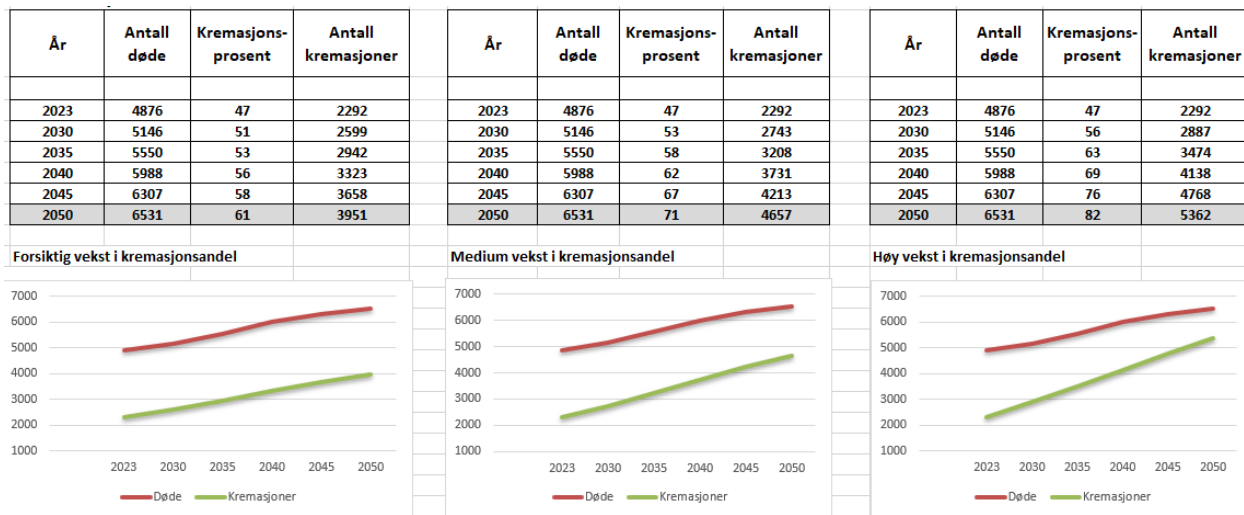

Oversikten viser at en medium vekst i kremasjonsprosent kombinert med den sannsynlige befolkningsveksten, vil gi et årlig kremasjonstall i Vestland fylke i 2050 på 4657 (midterste tabell)

De eksisterende ovne vil således ved normal drift nå deres kapacitet i 2027. Ved udvidet arbejdstid, Tabel 1 Alternativ 1 vil grænsen på 2.900 kremationer blive nået i 2031.

Hvis der var 3 ovne, ville de ved normal drift nå deres kapacitet i 2036 og ved udvidet driftstid ville grænsen på 5.100 kremationer blive nået efter 2050. Hvis der forudsættes høj vækst i kremationsprocenten, ville grænsen dog blive nået i 2045.

2.5 Muligheder for at øge kapaciteten.

I det efterfølgende belyses forskellige alternative muligheder for at øge kremeringskapaciteten:

Alternativ 1: Øget driftstid

Alternativ 2: Etablering af ny ovn 3

Alternativ 3: Etablering af nyt ovnrum

Generelt for alle alternativer gælder, at der er en nøje sammenhæng mellem valg af ovnleverandør og krav til udformning af bygning. Nogle leverandører bygger ovnen op på stedet. Andre leverandører bygger ovnen færdig på værksted og leverer ovnen samlet.

Den sidste løsning kræver, at der er adgang for kran, der kan løfte 15-18 ton. Der skal også være en åbning i bygningen, så der plads til at montere en ovn med en størrelse på LxBxH = 4x2,5x2,5.

Hvis der ikke kan etableres en tilstrækkelig stor montageåbning, vil udvalget af krematorieovne blive væsentligt begrænset.

2.5.1 Alternativ 1: Øget driftstid

Det første alternativ er at udvide arbejdstiden som vist i ovenfor. Dette vil medføre organisatoriske konsekvenser, da personalet skal arbejde uden for normal arbejdstid. Det vil også medføre et forøget vedligehold pr. kremation, da de termiske belastninger øges med øget driftstid.

Øget driftstid kan indføres uden ændringer i de krematorietekniske anlæg; men det medfører at kølerumskapaciteten vil blive kraftigt udfordret ved eventuelle nedbrud og reparation af en enkelt ovn.

2.5.2 Alternativ 2: Etablering af ny ovn 3

En ny ovn med plads til indsætning af kiste og udskrabning af aske kræver et areal på ca. 5*14 meter = 70 m². Det tilhørende krematorietekniske udstyr med røggaskøler, filter og røggassuger med mere kræver et tilsvarende areal på 70 m². Etablering af en ny ovn kræver således et samlet areal på ca. 140 m².

Det eksisterende krematorietekniske udstyr optager stort set al disponibel plads i etage 1, og det er ikke muligt at etablere i alt 140 m² indenfor den eksisterende bygningskrop.

2.5.2.1 Tilbygning

En udvidelse af bygningen for at skabe plads til nyt ovnrum og nyt filterrum kunne eventuelt placeres som vist på nedenstående skitse:

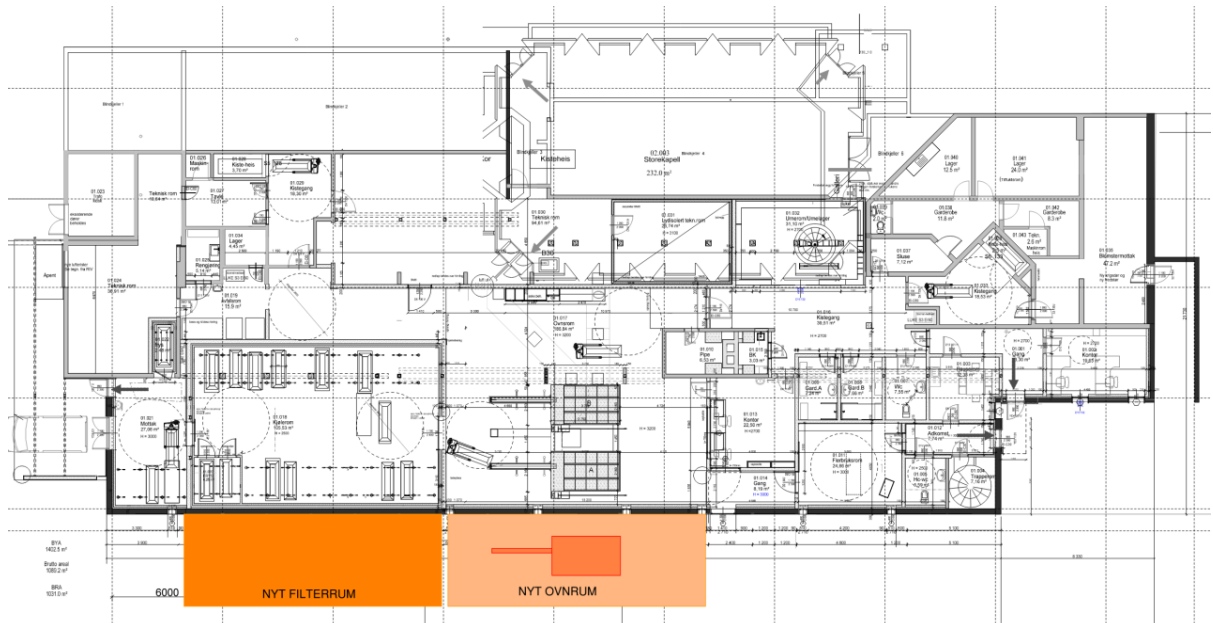

Alternativ 2. Skitse af udvidelse. Mål 1:250

Udvidelsen vil medføre en væsentlig ændring af bygningens arkitektur. I skitsen er der ikke taget hensyn til placering af en ny skorsten eller til placering af eksisterende og nye tørkølere.

Udvidelsen vil formentlig kunne udføres uden væsentlige stop af krematoriedriften, da alle arbejder udføres uden for den eksisterende bygningskrop.

Da udvidelsen er nyt byggeri vil det være muligt at etablere en passende montageåbning, så der ikke bliver begrænsninger i valg af ovnleverandører.

Dette alternativ kan ikke anvise plads til udvidelse af kølerumskapacitet. Den begrænsede kapacitet til opbevaring af fyldte urner er ikke ændret.

Alternativ 2 er således ikke realistisk.

2.5.3 Alternativ 3: Etablering af nyt ovnrum

2.5.3.1 Krematorieovne

Det eneste sted, der er plads til etablering af et nyt ovnrum med 3 ovne er i det eksisterende Store kapell. En placering her vil ikke medføre de store ændringer i bygningens arkitektoniske udtryk. Dog vil de nye skorstenene udgøre et væsentligt arkitektonisk element, da toppen af skorstenene skal føres minimum 10 meter over terræn og mindst 3 meter over tag på den højeste bygning.

Når ovnene placeres på etage 2 og de kremarietekniske anlæg er placeret i etage 1, er det nødvendigt at etablere en velfungerende elevator mellem etage 1 og etage 2. Elevatoren skal som minimum have plads til en kistetruck med kiste og 1 krematør.

Betjening og overvågning af ovnene skal foretages i samme etage som ovnene. Kontrolrummet skal derfor placeres i umiddelbar nærhed til ovnenes udskrabningsende. Beredning af aske foretages i eget rum ved siden af kontrolrummet.

Der er et stadig stigende ønske fra efterladede om at få lov til at overvære indsætning af kisten i ovnen. Der bør derfor etableres mulighed for efterladede at kunne overvære indsætning af afdøde fra et overværelsesrum eller direkte i ovnrummet.

Nedenstående skitse viser en mulig disponering af Store kapellsal med plads til 3 ovne, kontrolrum og overværelsesrum for efterladede. Der er ikke taget hensyn til disponering af de øvrige eksisterende rum.

Skorstenene er vist uden for bygningen; men kan placeres anderledes, hvis der er vægtige arkitektoniske argumenter for flytning til andet sted.

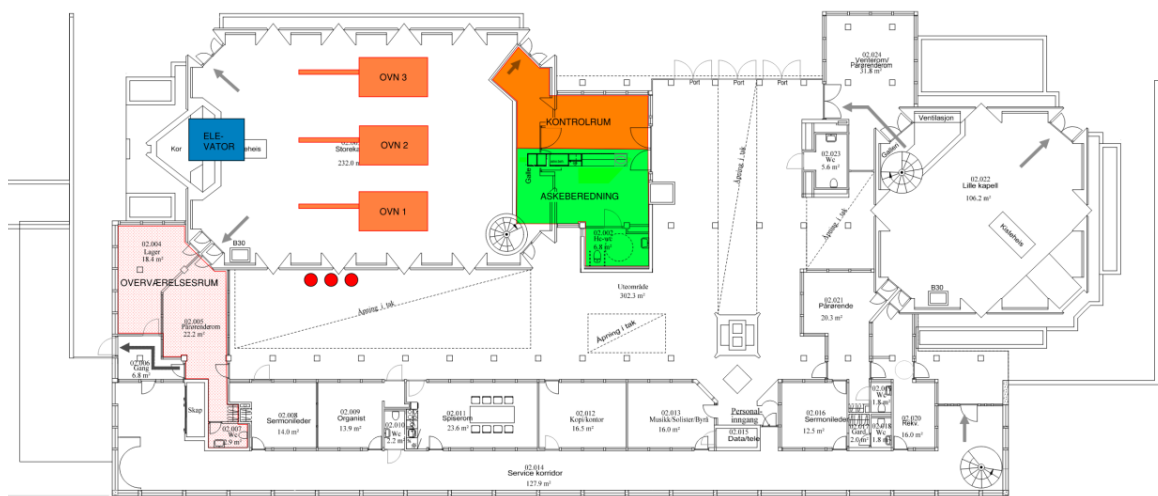

Alternativ 3: 3 nye ovne i store kapellsal. Mål 1:250

Denne planløsning medfører at personalet får adgang til dagslys og i øvrigt kan have opsyn med både ovnene og ankomst af efterladede. Overværelsesrummet kan eventuelt også anvendes til udlevering af urner til de efterladede. Denne planløsning medfører desværre også, at det største af Bergens mest brugte livssynsårbe ceremonirum går tabt.

2.5.3.2 Krematorieteknik

De krematorietekniske anlæg bør placeres umiddelbart under de tilhørende krematorieovne. Dette af hensyn til at minimere længden af ildfaste røgkanaler og længden af kanalerne fra røggaskøler til skorsten.

Det eksisterende filterrum i etage 1 ligger kun delvist under salen i Store kapell. For at få plads til yderligere en filterlinje bliver det nødvendigt at inddrage den eksisterende blindkælder under Store kapell. Dette vil medføre at blindkælderens skal gøres dybere og fundamenter under Store kapell skal forlænges. Dette arbejde er besværligt og relativt dyrt at udføre. Der er i dette notat ikke taget stilling til om det muligt at udføre dette arbejde på forsvarlig vis.

Mellem det eksisterende kølerum og den nye elevator skal der etableres gode forhold for transport af kister fra kølerum til ovnrum. Af hensyn til pladsforholdene i Store kapellsal er det nødvendigt at placere elevatoren hen over væggen mellem blindkælderens og det eksisterende filterrum. Det forudsættes at de bærende konstruktioner kan tilpasses disse nye forhold. Modtagelse af kister kan foretages som i dag.

Når de eksisterende ovne bliver fjernet, kan det frigjorte areal udnyttes til udvidelse af kølerummet med ca. 100 m². Kapaciteten bliver hermed udvidet fra opbevaring af 63 kister til opbevaring af 108 kister med det eksisterende system til opbevaring. Dette er en hårdt tiltrængt udvidelse af kapaciteten. De eksisterende kistereoler er udformet som stolper med tværarme. Hvis reolerne ændres fra stolper til hylder, vil det være muligt at udvide kapaciteten til i alt 144 kister.

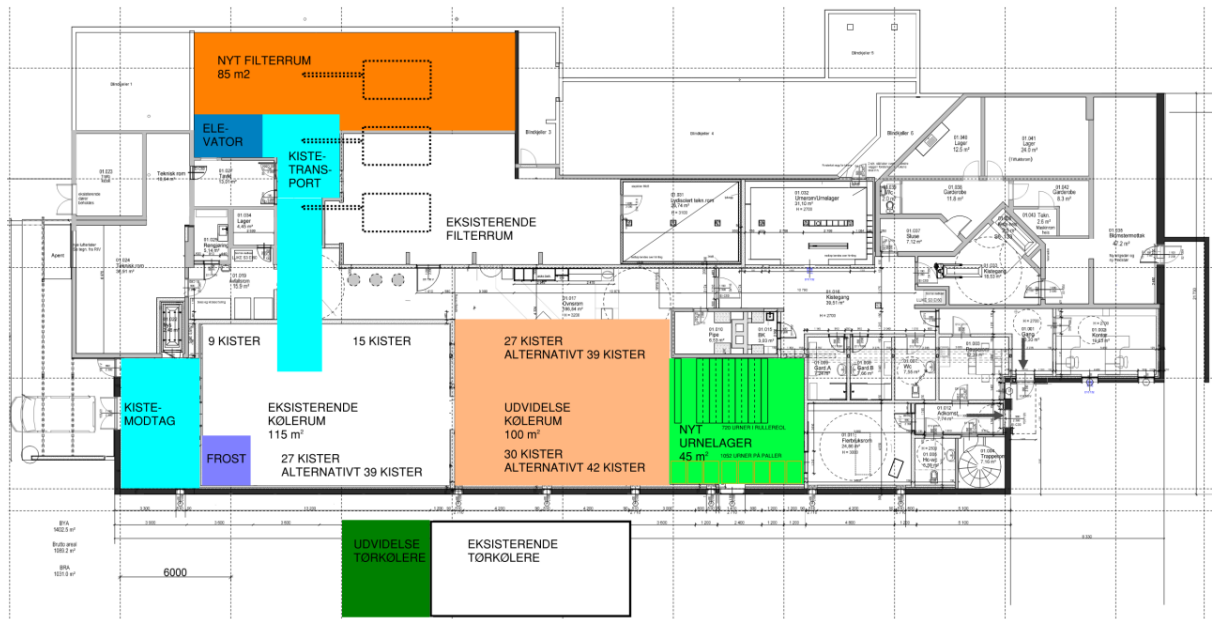

Alternativ 3: Disponering af 1 etage. Mål 1:250

Det eksisterende kontrolrum bliver disponibelt, når kontrolrummet flyttes op i Store kapellsal. Det frigjorte areal kan med fordel udnyttes til opbevaring af urner.

Ombygningen vil formentligt medføre væsentlige og langvarige stop af krematoriedriften, da alle eksisterende krematorietekniske anlæg enten skal flyttes eller udskiftes. Ved en nøje planlægning vil det måske være muligt at sætte den ene af de nye ovne i drift inden de eksisterende krematorietekniske anlæg bliver påvirket.

Den viste disponering af etage 1 og 2 viser at det er muligt at indpasse de forskellige funktioner i den eksisterende bygningsmasse. Det vil være muligt at forøge kapaciteten af såvel opbevaring af kister som opbevaring af urner.

Desværre vil placering af kølerummet og ovnrummet på hver sin etage medføre meget væsentlige gener i det daglige arbejde. Kisten skal i dag kun føres direkte fra kølerum til indsætningsplanke foran ovnen. Fra døren til kølerummet til indsætningsplanken er der mindre end 3 meter. Der skal kun betjenes 1 dør, når kisten skal brændes.

Med den viste disponering forlænges transporten med ca. 12 meter og et ekstra sving på 90° ved elevatoren. Den nødvendige brug elevator vil opleves som et dagligt irritationsmoment. Det vil ligeledes være en daglig gene, at der er lang vej og brug af elevator, når personalet skal modtage kister i etage 1.

Det er ikke anbefalelsesværdigt, at modtagelse af kister med den viste disponering er fjernet langt fra personalets normale arbejdsområde.

Da etablering af nyt ovnrum foregår i eksisterende bygning vil det være vanskeligt at etablere en passende montageåbning, så der ikke bliver begrænsninger i valg af ovnleverandører.

2.5.3.3 Bygningskonstruktioner

Den viste disponering vil blandt andre medføre disse væsentlige ændringer i de bygningens bærende konstruktioner:

- Uddybning af blindkælder under Store kapellsal.
- Understøbning af eksisterende fundamenter for Store kapellsal.
- Forstærkning af gulvkonstruktion i Store kapellsal, så gulvet kan klare belastningen fra 3 krematorieovnene, der typisk vejer 15-18 ton hver.
- Etablering af hul i væg mellem nyt og eksisterende filterrum for plads til elevator.
- Etablering af skakt for elevator.
- Etablering af montageåbning for indbaksning af ovn.

2.6 Konklusion på kapacitets beregning

Med de eksisterende ovne vil det blive nødvendigt at udvide arbejdstiden i 2027, Den udvidede arbejdstid vil medføre at Møllendal krematorium kan dække behovet for kremationer frem til 2031. Herefter vil det være nødvendigt at forøge antallet af ovne.

Udvidelse af kremeringskapaciteten ved tilbygning med en ekstra ovn vil medføre væsentlige ændringer i Møllendal krematoriums karakteristiske arkitektur. Tilbygningen løser ikke andre pladsbehov. Af logistiske og æstetiske årsager skønnes det derfor ikke realistisk med denne mulighed.

Det vil være muligt at ændre Store kapell fra ceremonirum til ovnrums. Dette giver mulighed for at etablere en udvidelse til 3 ovne, øge kølerumskapacitet og give bedre plads til opbevaring af urner. Desværre medfører løsningen også en væsentlig daglig gene for personalet med mange og lange transporter af kister og urner og kontakt til gæster. Det vurderes, at disse gener reelt vil gøre krematoriets arbejdsgange uacceptable. Denne løsning dækker kun behovet frem til ca. 2036, hvor det vil blive nødvendigt at udvide arbejdstiden. Det vil også blive nødvendigt at erstatte ceremonirummet for at kunne give et tilbud til indbyggerne i Bergen,

En udvidelse af kremeringskapaciteten kan således kun foregå ved at udvide driftstiden i et begrænset antal år – eller ved at etablere et nyt krematorium med plads til minimum 4 krematorieovne.

3 Energoptimering

3.1 Reduktion af miljøbelastningen med eksisterende ovne og filtre.

I gravferdsplan for Bergen kommune 2018 til 2028; «Verdig gravferd for alle»¹ afsnit 5.7 er der fastsat følgende mål: Krematorieranlægget skal være fossilfrit i 2030.

Bergen bystyre har 25.01.2023 sak 11/23 vedtaget **Grønn strategi – Klimastrategi for Bergen 2022 – 2030**. Denne strategi er opdelt i 4 strategier, hvor af det i *Strategi I Kutte direkte utslipp* fremgår at. **I Bergen er direkte klimagassutslipp kuttet med 85 prosent fra 2009 til 2030.**

Udslip af klimagas fra Møllendal krematorium består af CO₂.

3.1.1 Kremeringsprocessen

Ved kremation foregår der en forbrændingsproces af kiste og afdøde til aske, som efterfølgende lægges i en urne. Forbrændingsprocessen skal foregå ved en temperatur på minimum 800 °C. For at opretholde denne temperatur kan det være nødvendigt at tilføre støtteenergi. Dette foregår typisk ved hjælp af en gas- eller oliebrænder.

Udledning af CO₂ fra kiste og krop anses for at være CO₂-neutrale, da CO₂-udledningen ved en jordbegravelse vil være af samme størrelsesorden som ved en kremation. Ved kremationen er udledningen momentan, mens den ved jordbegravelse er udstrakt over et længere tidsrum – typisk flere år.

Den væsentligste kilde til CO₂-udledning stammer således fra brug af støtteenergi for at opretholde temperaturen.

3.1.2 Støtteenergi

Den nødvendige støtteenergi frembringes i dag ved hjælp af fossil diesel, som afbrændes i en oliebrænder i ovnens hovedbrændkammer og i efterbrændkammeret. Gennemsnitligt (2022) bruges der ca. 15 liter olie pr kremation, svarende til en brændværdi på ca. 150 kWh.

3.1.3 Olieforbrug

Den bedste reduktion af miljøbelastningen opnås ved ikke at bruge energi. Møllendal krematorium har da også siden 2014 arbejdet intenst på at reducere olieforbruget pr kremation. Varigheden af en kremation og olieforbruget er ikke konstant; men er stærkt afhængig af blandt andet følgende forhold:

- Vægt af kisten
- Materiale af kisten
- Vægt af afdøde
- Rækkefølge af kremationer
- Antal forudgående kremationer
- Antal forudgående dage med kremationer

Krematoriet har ingen indflydelse på udformning af kiste og indhold; men planlægning af hvilken rækkefølge kremationerne skal foretages i kan fastlægges frit. Det er lykkedes krematoriet at nedbringe olieforbruget i 2014 fra over 50 liter pr kremation til 15 liter olie i 2022

Det anses ikke for realistisk at forbruget kan reduceres yderligere.

¹ <https://www.bergen.kommune.no/politikere-utvalg/api/fil/387311/VERDIG-GRAVFERD-FOR-ALLE-Gravferdsplan-for-Bergen-kommune-2018-til-2018>

3.1.4 CO₂ udledning

På opdrag fra Vestfold Krematorium har SWECO udarbejdet en rapport: *Klimagasvurderinger - Energikilder. En analyse for Vestfold krematorium*². Denne rapport er stillet til rådighed for nærværende udredning.

Rapporten giver livscyklusvurderinger (LCA) for udledningen af CO₂ ved brug af forskellige brændstoffer som støtteenergi i Vestfold Krematorium

Livscyklusvurderinger (LCA) og beregning af drivhusgasfodspor handler om at vurdere hele livscyklussen med alle dele af værdikæden fra vugge til grav for et produkt, en serviceydelse eller andet. Når det kommer til energikilder/brændsel, vil vurderingen se på alle trin fra råvareindsamling eller dyrkning af planter til forarbejdning, produktion og anvendelse af brændslet med affaldshåndtering og mulige genanvendelsesstrømme fra forarbejdning og produktion. For biobrændsel vil der være en optagelse af CO₂ i dyrkningsfasen med udledning af samme CO₂ i brugsfasen, det er denne del af CO₂-udledningen for biobrændsel, der er såkaldt biogen og klimaneutral (vedrørende fossil klimapåvirkning).

For Møllendal krematorium vil den årlige CO₂-udledning ved et energiforbrug svarende til 15 liter dieselolie pr kremation og 2.000 kremationer pr år se ud som vist nedenfor:

Energikilde	Gram CO ₂ e/kWh			kWh/krem.	ton CO ₂ e/år		
	middel	min	maks.		Middel	min	maks
Diesel fossil	302			150	90		
Biodiesel, B100 konventionel	198	126	540	150	60	38	163
Biodiesel, HVO100 træ og avanceret	54			150	16		
Biogas	54	-43,2	180	150	16	-13	54
Propan (LPG)	271			150	81		
Elektricitet, Fjordkraft AS	3,9			97*	1,5		
Elektricitet, Norsk miks	18			97*	4,4		
Elektricitet, EU28+no miks 60 år	136			97*	51		

* Oplyst af DFW Europe på basis af 30.000 kremationer i DFW elektriske ovne.

Tablel: Samlet resultat med klimagasudslip per år for Møllendal krematorium for de forskellige energikilder baseret på forudsat energiforbrug

3.1.4.1 Biogas

Den største reduktion af CO₂-udledningen opnås ved at skifte fra fossil diesel til biogas med den mest optimale produktionskilde. Det vil være muligt at ændre udledningen fra en belastning på 72 ton CO₂ per år til klimagevinst på 10 ton CO₂ pr år.

De eksisterende ovne kan ikke umiddelbart bruge biogas og det vil kræve en kostbar udskiftning af oliebrændere til gasbrændere, samt etablering af en forsyning på ca. 24.000 m³ biogas pr år.

Da der ikke eksisterer et gasnet i nærheden, må brug af biogas som støtte-energi anses for en urealistisk mulighed.

² Dokumentreference: p:\31261\10217761_vestfold_krematorium-miljørådgivning\002_biooljer\06 dokumenter\klimagasvurderinger biodrivstoff\rapport_energi og klima vk rev01.docx

3.1.4.2 Elektricitet

Møllendal krematorium har et årligt elektricitetsforbrug på ca. 560MWh. Det totale forbrug fordeler sig til opvarmning, køling, drift af krematorietekniske anlæg og belysning etc. Hvor meget der bruges til de forskellige steder, er ukendt, da der kun findes en hovedmåler for elforbruget. Af hensyn til at kunne optimere driften anbefales det at der opsættes energimålere for de forskellige forbrugssteder – f.eks. i diverse gruppetavler for el.

Det skønnes, at en elektrisk krematorieovn vil kunne nedbringe energiforbruget fra 120 kWh til 97 kWh pr kremation. Ved at bruge elektricitet som støtte-energi vil der således kunne opnås en årlig reduktion på ca. 70 ton CO₂ sammenlignet med fossil diesel. Den gunstige reduktion er baseret på brug af el med oprindelsesgaranti for vandkraft leveret af Fjordkraft AS. Det skønnes at elektriske ovne også vil medføre en reduktion af elforbruget til drift af de øvrige krematorietekniske anlæg, da der er færre ventilatorer og færre røggasser i ovne uden brændere. Denne reduktion er imidlertid ukendt, da der ikke findes målinger af det eksisterende forbrug.

De eksisterende ovne kan ikke bruge elektricitet som støtte-energi. Det vil heller ikke være muligt at ombygge ovnene til elektrisk drift, da der ikke er plads til de elektriske varmetråde i det eksisterende murværk. Det eksisterende styresystem kan ikke genbruges til at styre forbrændingen ved elektricitet som støtte-energi.

Da elektriske ovne med en gennemsnitlig kremeringstid på 100 minutter har mindre kremeringskapacitet end de eksisterende ovne, vil det derfor være nødvendigt at udskifte de 2 eksisterende ovne med 3 helt nye elektriske ovne.

Det ikke er muligt at skaffe plads til 3 elektriske ovne med tilhørende filtre uden at foretage en kraftig ombygning og nedlæggelse af Store Kapell, så brug af elektricitet som støtte-energi må anses for urealistisk mulighed i eksisterende bygning.

3.1.4.3 Biodiesel, træ og avanceret

Biodiesel har næsten samme fysiske og kemiske egenskaber som fossil diesel. Ved at bruge biodiesel vil det derfor være muligt at nedbringe CO₂-udledningen fra 90 ton til 16 ton CO₂ pr år – en årlig besparelse på 74 ton CO₂.

Det eksisterende olieanlæg er forberedt for overgang til biodiesel, da systemkomponenter i 2017 blev udskiftet fra kobber til stål. Der kræves nu kun en mindre udskiftning af oliemålere og-pumper samt tømning og rensning rørsystem og tanke. Desuden er det nødvendigt med en let justering af oliebrænderne.

Da det eksisterende olieanlæg kan genbruges i stort omfang, må brug af biodiesel som støtte-energi anses for en særdeles realistisk mulighed. Akasia kirke og gravplass AS har da også at i *Utredning - overgang til fossilfri olje ved Møllendal krematorium* af 21.02.23 anbefalet "at man går over fra fossil til fossilfri fyringsolje ved Møllendal krematorium fra høsten 2023". Denne anbefaling er vedtaget og arbejdet er sat i gang i 2023.

3.2 Energiforbrug, diverse

Den største reduktion af CO₂-udledning opnås ved ikke at bruge energien eller ved at genvinde energien til andre formål.

3.2.1 Varmegenvinding

Det er nødvendigt at nedkøle røggasserne fra krematorieovnene inden røgen kan renses i filteranlægget. Den varme røg bliver kølet ned fra ca. 1.000 °C til ca.150 °C i røggaskøleren, som sender energien videre til tørkølere, der er opstillet i det fri.

Det skønnes, at der produceres ca. 250-400 kWh varmeenergi pr. cremation svarende til en årlig produktion på 500-800 MWh; men denne energi registreres ikke i dag.

Det må derfor stærkt anbefales, at den eksisterende energimåler (se foto) sættes i drift, så det vil være muligt at aflæse, hvor meget varme, der går til spilde i tørkølerne.



3.2.1.1 Opvarmning

En del af varmen fra røggaskøleren bliver brugt til opvarmning af bygningen inden resten udledes til atmosfæren via tørkølerne. Varmen fordeles i bygningen via vandbåret system med radiatorer og varmeblæser i ventilationsanlæg. Varmen fra røggaskølerne kan kun udnyttes der kremeres. Uden for krematorieovnenes driftstid foretages opvarmning ved hjælp af en elektrisk centralvarmekedel.

Ceremonirummene opvarmes med elektrisk gulvvarme. Når der afholdes ceremonier, foretages der også opvarmning via ventilationsanlæg.

Energiforbruget alene til opvarmning registreres ikke, og det er derfor ikke muligt at foretage realistiske vurderinger af mulige optimeringer af energiforbruget.

En del af varmen fra røggaskølerne overføres i varmeveksler VVX4 til centralvarmeanlægget. Denne varmeveksler er koblet i serie med varmeveksler VVX3 til tørkølerne. Dette medfører at al cirkulerende vand passerer varmeveksler VVX4 til centralvarmeanlægget og medfører et unødvendigt energiforbrug til pumpe FM1. Det anbefales at ombygge systemet med VVX4 indkoblet parallelt, så der ikke bruges unødigt energi til at pumpe hovedvandmængden igennem.

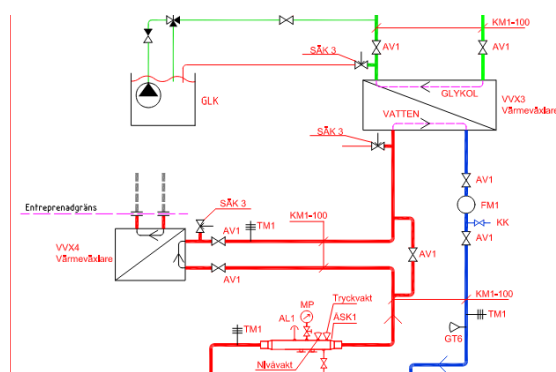

VVX4 koblet i serie

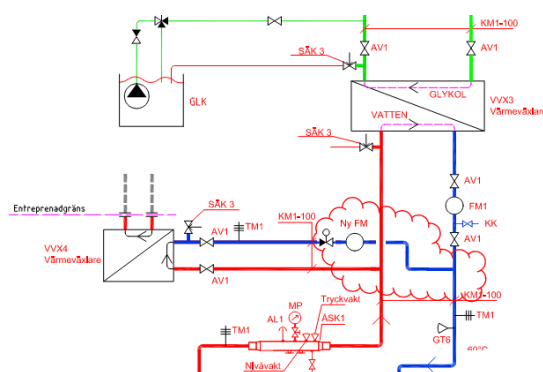

VVX4 koblet parallelt

Det anbefales, at der opsættes energimåler mrk. "Ny FM" ved varmeveksleren mellem centralvarmeanlægget og røggaskølerne, så det er muligt at registrere, hvor meget af røggaskølerens varme der nyttiggøres. Der bør ligeledes opsættes en elmåler ved den elektriske centralvarmekedel, så det kan aflæses, hvor meget varme, der tilføres uden for ovnenes driftstid. Med de foreslåede energimålere vil det være muligt at registrere det totale energiforbrug til opvarmning af bygningen.

Der bør også opsættes energimålere ved ventilationsanlæggenes varmeblædere og ved varmtvandsbeholderen, så det bliver muligt at se hvordan hele bygningens energiforbrug fordeler sig.

3.2.1.2 Ventilation

Det store og lille ceremonirum bliver også opvarmet med ventilation i forbindelse med afholdelse af højtideligheder. Ventilationsanlægget er centralt og betjener de 2 ceremonirum på etage 2 samt ovnrummet i etage 1.

Ovnrummet tilføres frisk luft via indblæsningsrist i væg. Udsugning foretages via en rist i loftet i gangarealet foran affaldsrummet. Denne placering af indblæsnings- og udsugningsrist er uhensigtsmæssig, da luften ikke tilføres hvor der er størst behov; ved ovnenes udskrabningsender.

Ovnrummet har reelt ikke behov for tilførsel af varme, og der er da også installeret en køleflade til at reducere temperaturen i ovnrummet.

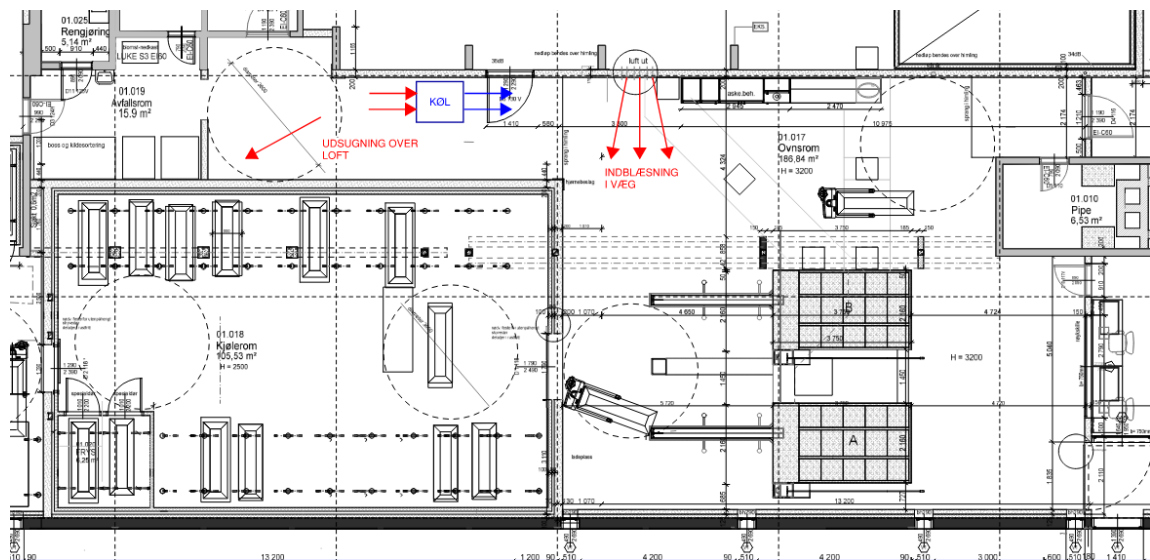

Ventilation af ovnrummet. Eksisterende forhold. Mål 1:200

Kølefladen er placeret uhensigtsmæssigt, da luften ikke tilføres hvor der er størst behov; ved ovnenes udskrabningsender.

Ventilationen i ovnrummet bør derfor ombygges som vist nedenfor, så luft og køling tilføres hvor behovet er størst; ved ovnenes udskrabningsender.

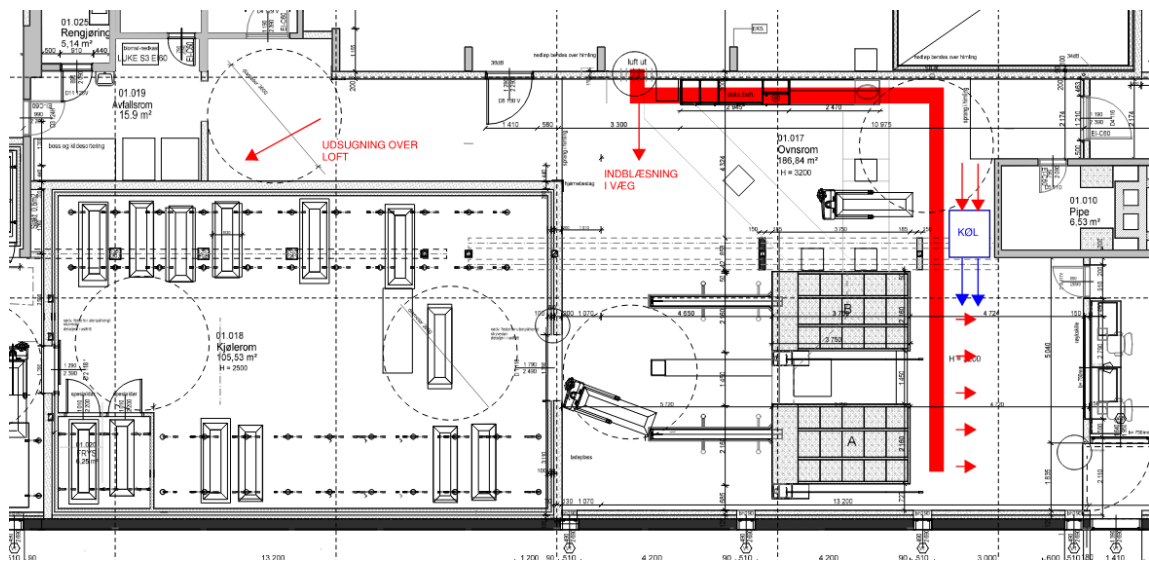

Ventilation af ovnrummet. Fremtidige forhold. Mål 1:200

Indblæsningen kan med fordel placeres under loft som en tekstilkanal, der kan tilføre store mængder luft uden at medføre trækgener.

3.2.1.3 Akkumuleringstank

Varmen i røggaskølerne er ikke konstant, men varierer over kremationens tidsforløb. Ved indsætning af kiste er der ingen energitilførsel. Efter ca. en halv time er kremationen mest intens, og der tilføres maksimal energi. Herefter foregår der en relativ langsom udbrænding.

Energiforløbet ser typisk ud, som vist på figuren nedenfor. Energiudviklingen varierer fra 0 kW til 5-600 kW for herefter at aftage til 0 kW. Set over hele kremationens forløb svarer det til en gennemsnitlig ydelse på ca. 200 kW (vist med rød streg). Den samlede ydelse pr kremation udgør typisk ca. 300kWh.

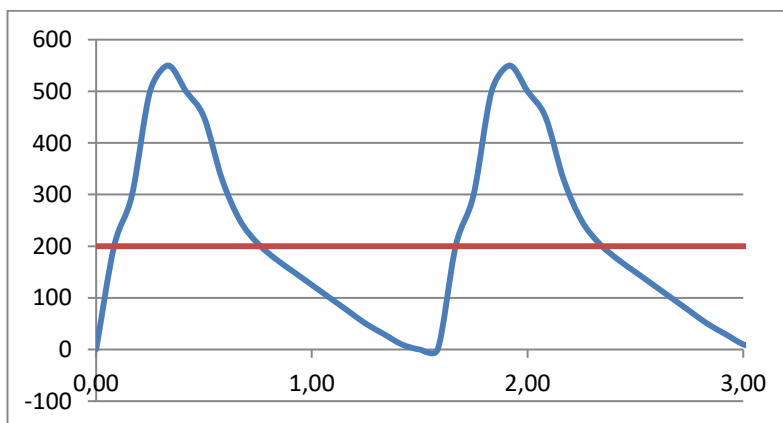

Energiudvikling i røggaskøler for 2 kremationer

Hvis al energiproduktion skal udnyttes fuldt ud, skal behovet være større end produktionen. I det viste eksempel skal energibehovet være større end ca. 550 kW; men så bliver energibehovet ikke dækket fuldt ud. Hvis energibehovet er 200 kW, er der gennemsnitlig balance mellem energiproduktion og behov; men det vil stadig være nødvendigt at køle den energi væk, som overstiger 200 kW.

Skal den producerede energi udnyttes fuldt ud, vil det være nødvendigt at etablere buffer, der kan opsamle den overskydende energi indtil produktionen igen bliver for lille. Bufferen skal være stor nok til at rumme ca. halvdelen af den producerede energi, svarende til 150 kWh. Med en temperaturforskel på 35 °C mellem det varme og kolde vand i varmesystemet, vil det

være muligt at lagre 40 kWh i 1 m³ vand. I det viste eksempel svarer det til buffertank på 3.75 m³ effektiv volumen. Reelt skal der bruges ca. 5 m³ for at tage højde for, at vandet ikke fordeler sig korrekt i beholderen.

Bygningens energibehov er typisk mindre end den gennemsnitlige energiproduktion i røggaskølerne. Det vil derfor være muligt at opsamle energien til brug uden for ovnenes driftstid på 8 timer. Hvis energibehovet er 50 kW, er behovet pr døgn således 1.200 kWh. Dette svarer til energi fra 4 kremationer. Uden for driftstiden skal energien tages fra en buffer, der svarer til 16 timers forbrug. Dette giver en buffer på 800 kWh eller ca. 20 m³.

Hvis bufferen skal være stor nok til at dække behovet fra fredag kl.16 til mandag kl. 07, skal den dække behovet i 63 timer. Dette svarer til en buffer på ca. 80 m³. Den optimale størrelse vil være en 10 meter høj beholder med en diameter på 3,2 meter.

For at kunne fastlægge den optimale størrelse på buffer, vil det være nødvendigt at fastlægge produktion og behov ved hjælp af de energimålere, der foreslås etableret i afsnit 3.2.1 Varmegenvinding og afsnit 3.2.1.1 Opvarmning.

Afhængig af ønsket dækningsgrad vil størrelsen typisk variere således:

- Udjævning fra kremation til kremation: 4 m³
- Udjævning fra dag til dag: 20 m³
- Udjævning fra uge til uge: 80 m³

3.2.1.4 Fjernvarme

Evinyl Termo AS forsyner Bergen med fjernvarme. I 2021 producerede Evinyl 389 GWh til fjernvarmenettet. Energien stammer primær fra affaldsforbrænding, der kan suppleres med energi fra olie og gas. Den producerede energi udleder 167 gram CO₂e/kWh.

Møllendal krematorium producerer skønsmæssigt 0,5-0,8 GWh varme i røggaskølerne pr år.

Hvis det er muligt at afsætte f.eks. 0,6 GWh af denne varme til fjernvarmenettet vil det kunne reducere Evinyls CO₂-udledning med 100 ton CO₂ pr år. Dette svarer til ca. 0.2% af Evinyls årlige udledning.

Når Møllendal krematorium konverterer til biodiesel vil der udledes 16 ton CO₂e/kWh, svarende til en årlig reduktion af klimaet på 84 ton CO₂e/kWh ved tilslutning til fjernvarmenettet.

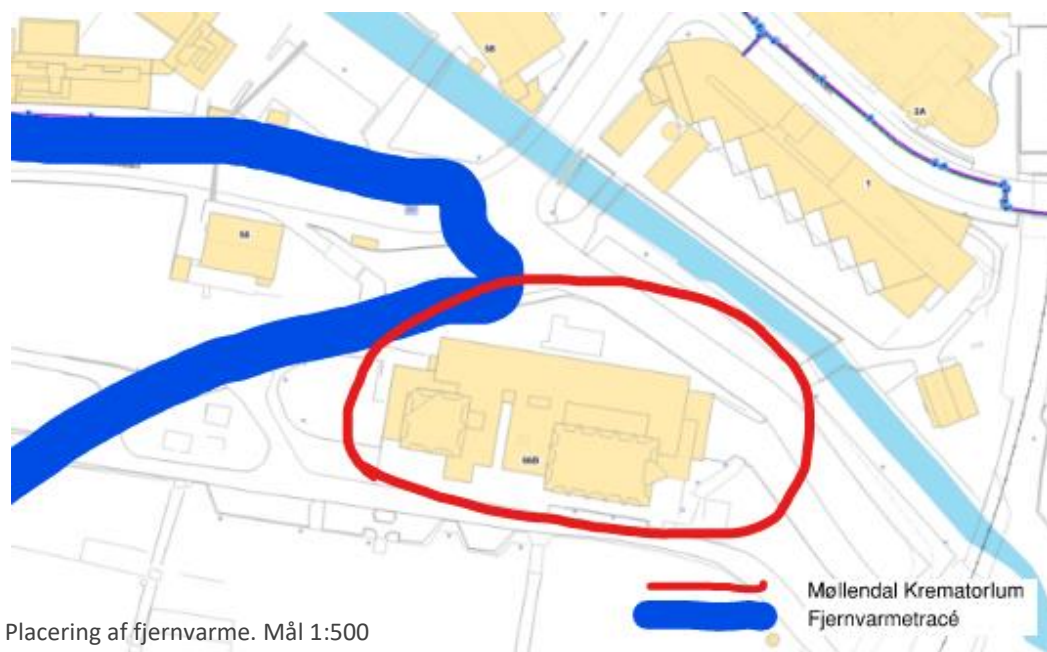

Placering af fjernvarme. Mål 1:500

Eviny har oplyst at der findes fjernvarmenet i Møllendalsveien nord og vest for krematoriet, som vist på kortudsnittet på foregående side.

Tilslutning til fjernvarmenet

Det vil kræve en relativ kort stikledning mellem krematoriet og fjernvarmenettet at koble krematoriet på fjernvarmenettet. Temperaturen i fjernvarmenettets fremløbsledning varierer fra 115 til 120 °C. Temperaturen i krematoriets fremløbsledning varierer fra 115 til 120 °C. Temperaturen fra krematoriets røggaskølere varierer fra 90 til 95 °C. Det er derfor ikke muligt at koble krematoriet til fjernvarmenettet på sædvanlig måde, hvor returledningen føres ind i krematoriet, opvarmes og tilsluttes fjernvarmenettets fremløbsledning. Denne løsning kræver også at der etableres en pumpe som kan presse vandet fra returledningen over i fremløbsledningen. Differenstrykket er ca. 3-5 bar, så pumpen skal være relativ kraftig.

I stedet for at koble sig på både frem- og returledningen kan man opnå en enklere løsning ved kun at koble sig på returledningen, som vist nedenfor.

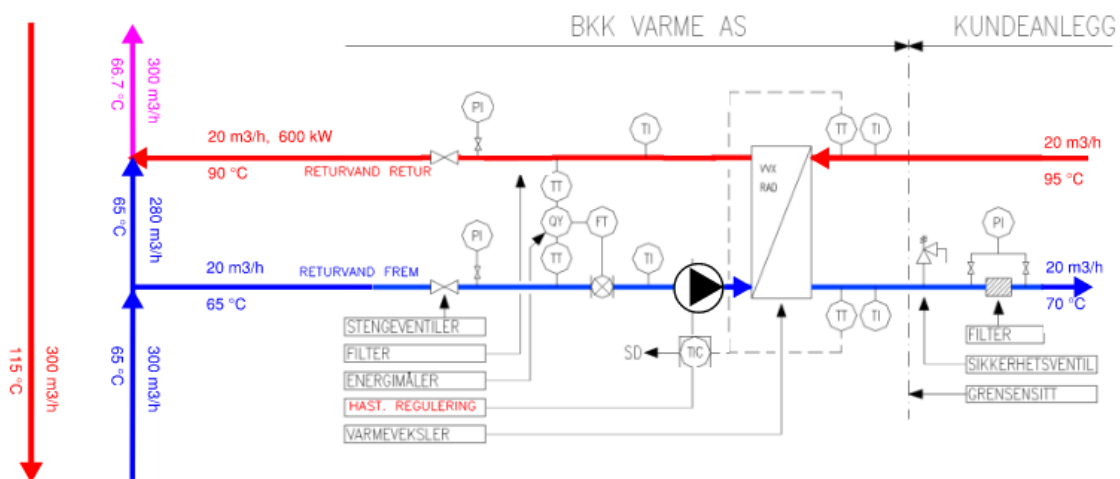

Alternativ tilslutning til fjernvarmenettet

Den viste løsning har flere fordele. Flowet og tryk i hovedledningerne påvirkes ikke af den ekstra tilførte varme og pumpen skal være relativ lille for at kunne trykke vandet fra returledningen, gennem varmeveksleren og tilbage til returledningen.

Den nærmeste fjernvarmeledning i Møllendalsveien har et flow på 300 m³/h om sommeren og 1.400 m³/h om vinteren. Om sommeren vil tilførsel af 600 kW fra røggaskølerne medføre en temperaturstigning på 1,7 °C fra 65,0 °C til 66,7 °C i returledningen. Driftsforholdene for Eviny vil ikke kunne registreres i praksis. Om vinteren vil temperaturstigning være helt minimal på 0,36 °C.

Det vurderes at den alternative tilslutning til fjernvarmenettet kan udføres uden behov for buffertank, da flow og tryk i hovedledningen ikke påvirkes.

Det vil være teknisk muligt at afsætte varmen fra røggaskølerne i fjernvarmenettet; men det er ikke muligt at vurdere de økonomiske konsekvenser af tilslutningen før der etableres de energimålere, der foreslås i afsnit 3.2.1 Varmegenvinding og afsnit 3.2.1.1 Opvarmning.

Der kan også være etiske overvejelser, som skal afklares inden fjernvarmenettet opvarmes delvist med varme fra kremationer.

3.3 anbefalinger

Det anbefales, at der foretages en videregående kortlægning af energiforbruget i Møllendal krematorium for at kunne optimere krematoriets energiforbrug. En væsentlig forudsætning for at kunne optimere energiforbruget i den eksisterende bygning og i et fremtidigt krematorium er at kende de eksisterende energiforbrug. Dette er desværre ikke muligt med den nuværende meget begrænsede registrering af forbrugsstederne. Det er derfor nødvendigt at foretage følgende prioriterede tiltag:

1. Energimålere, varmegenvinding
 - Sætte energimåleren for røggaskølerne i drift. Se afsnit 3.2.1 Varmegenvinding
 - Etablere energimåler ved varmeveksler for centralvarmeanlægget. Se afsnit 3.2.1.1 Opvarmning
 - Etablere elmåler for centralvarmekedel. Se afsnit Se afsnit 3.2.1.1 Opvarmning
2. Analyse af energiforbrug

Når fordelingen af varmeenergien fra røggaskølerne kendes, kan behov og mulighed for afsætning til fjernvarmenettet analyseres i forhold til brug i egen bygning med eventuel buffertank. Se afsnit 3.2.1.4 Fjernvarme og afsnit 0 Akkumuleringstank. Det vil være muligt at beregne rentabiliteten af en ændret placering af varmeveksler VVX4 for centralvarmeanlægget.
3. Energimålere, krematorieteknik
 - Etablere elmåler for krematorieteknisk udstyr
 - Etablere elmåler for kølerum
4. Energimålere, Bygning
 - Etablere elmålere for gulvvarme i ceremonirum
 - Etablere energimålere for ventilationsanlæg
5. Analyse af energiforbrug

Når energiforbruget i de enkelte forbrugssteder kendes, vil det være muligt at beregne rentabiliteten af ændrede driftsforhold som f.eks. ændret fordeling af ventilation mellem ceremonirum og ovnrum i krematoriets forventede driftstid frem til 2031.

4 Etablering af nyt krematorium

Etablering af et nyt krematorium vil medføre den nødvendige udvidelse af kremeringskapaciteten.

Samspelet mellem Møllendal krematorium og et eventuelt nyt krematorium er endnu ikke fastlagt. Placeringen af et nyt krematorium vil være afgørende for om det kun skal fungere som krematorium eller om der også skal afholdes ceremonier i tilknytning til krematoriet.

Møllendal krematorium betjener i dag også de omkringliggende kommuner, som er under kraftig befolkningsmæssig udbygning. Det er derfor væsentligt, at der foreligger prognoser for forventede antal døde i krematoriets opland, som skal sammenholdes med forventninger om den fremtidige udvikling i den andel af befolkningen, som ønsker kremation. Disse prognoser er netop udarbejdet, som nævnt i afsnit 2.4.3 side 8.

Da placering og krematoriets opland ikke er endeligt fastlagt på nuværende tidspunkt, beskrives i det følgende kravene til et nyt krematorium med 3 krematorieovne med disponibel plads for ovn nr. 4, samt et ceremonirum med plads til 50 henholdsvis 300 pårørende.

Rumdiagrammer og rumprogrammer er væsentlige "byggeklodser", der beskriver indhold og funktioner, der skal eller kan være i et nyt krematorium. I de efterfølgende afsnit er medtaget rum, som traditionelt anses for ønskelige og nødvendige i et velfungerende krematorium.

Uanset om krematoriet er med 3 eller 4 ovne og om der er et stort eller lille ceremonirum, vil krematoriet have de samme funktioner – det er kun de fysiske rammer, der varierer.

4.1 Økonomi

I de efterfølgende rumdiagrammer og-programmer er der ikke taget hensyn til den fysiske og arkitektoniske udformning, så det er ikke muligt umiddelbart at prissætte bygningen. Da anskaffelsen af arealet til bygning af krematoriet endnu ikke kendes, er det heller ikke muligt at prissætte anskaffelsen af byggegrunden.

Med baggrund i de efterfølgende rumprogrammer vil det være muligt at skønne udgiften for en krematoriebygning udformet efter industristandard eller efter høje arkitektoniske krav,

Det er dog muligt umiddelbart at skønne udgifterne til anskaffelse af det krematorietekniske udstyr.

For hver filterlinje skal der bl.a. anskaffes følgende hovedkomponenter:

Filterlinje:

- 1 krematorieovn
- 2 brændere til opretholdelse af temperaturer (alternativt el-opvarmning)
- 1 forbrændingsluftventilator
- 1 indsætningsapparat
- 1 røggaskøler
- 1 filterhus
- 1 røggasventilator
- 1 skorsten

med bl.a. følgende hjælpeudstyr:

Hjælpeudstyr:

- 1 tørkøler
- Askebereder
- Trykluftkompressor(er)
- Hydraulikstation(er)
- Nødgenerator

Baseret på erfaringer fra andre nyere krematorier skønnes det, at 3 filterlinjer med hjælpeudstyr vil kunne anskaffes for NOK 36.000.000 excl. VAT.

For elektriske ovne skønnes det, at 3 filterlinjer med hjælpeudstyr vil kunne anskaffes for NOK 40.000.000 excl. VAT.

4.2 Rumdiagrammer

I de efterfølgende rumdiagrammer er illustreret hvilke funktioner det nye krematorium skal opfylde, For de enkelte rum er vist formål og de indbyrdes krav til nærhed til andre funktioner. Følgende diagrammer er vist her:

0. Oversigt	Side 32
1. Kistemodtagelse	Side 33
2. Kremation	Side 33
3. Krematorieteknik	Side 34
4. Personale, krematorium	Side 34
5. Lager	Side 35
6. Ceremonirum	Side 35
7. Personaler, Ceremonirum	Side 36

En nærmere beskrivelse af de enkelte rum findes beskrevet i efterfølgende rumprogram. Rum nr. i rumprogrammerne svarer til rum nr. i rumdiagrammerne.

4.3 Rumprogrammer

Rumprogrammet for krematorium med ceremonirum med 50 pladser er vist her på følgende sider:

1. Kistemodtagelse med tilhørende funktioner	Side 25
2. Kremation	Side 25
3. Krematorieteknik	Side 26
4. Personale, krematorium	Side 27
5. Lager	Side 28
6. Ceremonirum	Side 29
7. Personale. Ceremonirum	Side 29
8. Parkering	Side 30

Samlet bruttoareal for krematorium med lille ceremonirum: 2.897 m²

Samlet antal P-pladser for krematorium med lille ceremonirum: 28 pladser

Rumprogrammet for krematorium med ceremonirum med 300 pladser justeres for funktion 6. Ceremonirum, som vist på side 31, så

Samlet bruttoareal for krematorium med stort ceremonirum: 3.394 m²

Samlet antal P-pladser for krematorium med stort ceremonirum: 103 pladser

For et krematorium uden ceremonirum vil funktion 6 og 7 udgå; men 7.01 reception 30 m², 6.03 toilet 10 m² og 6.08 urneudlevering 15 m² og skal bevares, så

Samlet bruttoareal for krematorium uden ceremonirum: 2.400 m².

Samlet antal P-pladser (P1, P3 og P4) for krematorium uden ceremonirum: 8 pladser.

4.3.1 1. Kistemodtagelse med tilhørende funktioner

Rum nr.	Rumtype/funktion	Netto-m ²
1.01	Forplads afskærmet for offentligheden (overdækning af 2 bære-biler)	
1.02	P-plads P1, Overdækket plads til varebil for intern transport	15
1.03	Modtagelse af kiste og blomster fra bære-bil. Blomster lægges i 4 stk. 360 liter containere. Kistepynt forbliver på kisten. Udlevering af kister fra kølerum til begravelsesbureau. Udlevering af urner til begravelsesbureau. Plads for opladning af kistetruck for modtagelse Registrering af kister og urner	60
1.04	Kølerum opdelt i 2 sektioner med skydedøre til slusefordelingsareal Kistereoler med kister i 3 niveauer og plads til kistepynt Kapacitet minimum 120 kister	270
1.05	Frostboks med 6 kister	10
1.06	Sluse med 2 stk. 360 l. containere til aftagning af kistepynt Plads for opladning af kistetruck for ovnrum	15
Sum 1:	Kistemodtagelse med tilhørende funktioner	370

4.3.2 2. Kremation

Rum nr.	Rumtype	Netto-m ²
2.01	Ovnrum for 3 ovne og disponibel plads for 1 ovn Rumhøjde minimum 4 meter	280
2.02	Kontrolrum med plads for 4 kontor arbejdspladser	30
2.03	Askeberedning med plads for 2 stk. askeberedere med svalesskabe. Arbejdsbord med udsug for omhældning af aske.	30
2.04	Rum til overværelse af kisteindsætning (møbleres til 4 gæster)	20
Sum 2:	Kremation	360

4.3.3 3. Krematorieteknik

Rum nr.	Rumtype	Netto-m ²
3.01	<p>Filterrum med plads for 3 filterlinjer og disponibel plads for 1 filterlinje.</p> <p>3 røggaskølere + disponibel plads for 1</p> <p>3 filterhuse + disponibel plads for 1</p> <p>3 eltavler for filterlinjer + disponibel plads for 1</p> <p>2 hydraulikstationer.</p> <p>Rumhøjde minimum 4 meter</p>	280
3.02	<p>Procesventilation og nødgenerator:</p> <p>3 ventilatorer for forbrændingsluft + disponibel plads for 1</p> <p>3 ventilatorer for røggas/skorsten + disponibel plads for 1</p> <p>2 trykluftkompressorer</p> <p>Lydniveau mere end 90 dB(A)</p>	100
3.03	<p>Varmegenvinding</p> <p>Alternativ A, tilslut til fjernvarme:</p> <p>Buffertank 5 m³, Højde 4.0 m, diameter 1.25 m for udjævning mellem kremationer.</p> <p>1 varmeveksler for fjernvarme.</p> <p>2 varmevekslere for tørkølere</p> <p>Alternativ B, ingen fjernvarme:</p> <p>Buffertank 80 m³, Højde 10 m, diameter 3.25 m for udjævning over weekend</p> <p>2 varmevekslere for tørkølere</p> <p>Alternativ A og B: Udvendige tørkølere 80 m²</p>	50
Sum 3:	Krematorieteknik	430

4.3.4 4. Personale, krematorium

Rum nr.	Rumtype	Netto-m ²
4.01	Herreomklædning, plads til 5 personer	12
4.02	Bad, 2 brusere	5
4.03	Toilet	3
4.04	Toilet	3
4.05	Forum	5
4.06	Toilet	3
4.07	Forum	5
4.08	Bad, 1 bruser	4
4.09	Dameomklædning, plads til 5 personer	12
4.1	Personalerum med adgang til udvendig terrasse.	12
4.11	Køkken/spiserum Udgang til afskærmet terrasse	30
4.12	Kontor	20
Sum 4:	Personale, krematorium	114

4.3.5 5. Lager

Rum nr.	Rumtype	Netto-m ²
5.01	Filteraffald, forurennet Plads til 12 tønder på paller	25
5.02	Filtermateriale, nyt	25
5.03	EI-hovedtavle	10
5.04	Værksted Plads til reservedele Arbejdsbænk med værktøj for mindre reparationer	20
5.05	Teknikrum for bygningsinstallationer Ventilationsanlæg for bygning Varmeanlæg for bygning Brugsvand og varmtvandsbeholder	150
5.06	Elevator Kapacitet for kistetruck med kiste	10
5.07	Kors Opbevaring af kors til urnegravsteder	25
5.08	Tomme urner Plads til 12 paller med urner Plads til standard kistebunde for håndtering af små kister	30
5.09	Forsendelse	10
5.10	Fyldte urner Plads til 1.000 urner i åbne reoler	80
Sum 5:	Lager	385

4.3.6 6. Ceremonirum

Rum nr.	Rumtype	Netto-m ²
6.01	Ankomst pårørende	50
6.02	Garderobe	15
6.03	Toiletter+Handicaptilet	10
6.04	Fremvisning/afsked	25
6.05	Multirum med vandfaste overflader	15
6.06	Ceremonirum, 50 personer	125
6.07	Stolelager/ceremoniudstyr	25
6.08	Urneudlevering, pårørende	15
Sum 6:	Ceremonirum	280

4.3.7 7. Personale. Ceremonirum

Rum nr.	Rumtype	Netto-m ²
7.01	Reception og ankomst publikum	40
7.02	Garderobe	10
7.03	Toilet	10
7.04	Blomstermodtagelse	25
7.05	Solist	15
7.06	Ceremonileder	15
7.07	Musik	15
Sum 7:	Personale. Ceremonirum	130

Sum	Netto arealer	2.069
	Fordelingsarealer, ~40%	828
Total	Bruttoareal	2.897

4.3.8 8. Parkering

		Antal
P1	Overdækket plads for varebil for intern transport	1
P2	Plads for ceremonileder, solist, musik	3
P3	Plads for personale	5
P4	Plads for eksternt personale	2
P5	Plads for begravelsesbureau	2
P6	Plads for ceremonirum 3 pladser pr 10 siddepladser	13
P7	Plads for bevægelseshæmmede 10% af P6+P7	2
I alt	Pladser for bil Minimum 320m2 ved vinkelret parkering i 2 rækker parkeringsbåse LxB=500x240 cm	28
P8	Plads for cykel	10

4.4 Alternativ for ceremonirum med 300 pladser

Hvis antallet af siddepladser i ceremonirummet udvides fra 50 til 300 vil det medføre, at nettoarealet skal forøges fra 280 m² til 635 m², som vist nedenfor. Bruttoarealet forøges tilsvarende fra 2.897 m² til 3.394 m².

Parkeringspladserne øges også, fra 28 til 103 pladser.

4.4.1 6. Ceremonirum

Rum nr.	Rumtype	Netto-m ²
6.01	Ankomst pårørende	100
6.02	Garderobe	50
6.03	Toiletter+Handicaptilet	30
6.04	Fremvisning/afsked	25
6.05	Multirum med vandfaste overflader	15
6.06	Ceremonirum, 300 personer	360
6.07	Stolelager/ceremoniudstyr	40
6.08	Urneudlevering, pårørende	15
Sum 6:	Ceremonirum	635

Sum	Netto arealer	2.424
	Fordelingsarealer, ~40%	970
Total	Bruttoareal	3.394

4.4.2 8. Parkering

		Antal
P1	Overdækket plads for varebil for intern transport	1
P2	Plads for ceremonileder, solist, mus	3
P3	Plads for personale	5
P4	Plads for eksternt personale	2
P5	Plads for begravelsesbureau	2
P6	Plads for ceremonirum 3 pladser pr 10 siddepladser	81
P7	Plads for bevægelseshæmmede 10% af P6+P7	9
I alt	Pladser for bil Minimum 2375 m ² ved vinkelret parkering i 2 rækker parkeringsbåse LxB=500x240 cm	103

P8	Plads for cykel	60
----	-----------------	----

4.5 Rumdiagrammer for nyt krematorium

I afsnit de efterfølgende rumdiagrammer er illustreret hvilke funktioner det nye krematorium skal opfylde, For de enkelte rum er vist formål og de indbyrdes krav til nærhed til andre funktioner.

Områder og funktioner, der primært bruges af krematoriets personale og begravelsesbureauer, er vist med blå farve,



Områder og funktioner, der primært bruges af eksternt personale, er vist med gul farve,



Områder og funktioner, der primært bruges af pårørende og gæster, er vist med grøn farve,



Følgende diagrammer er vist her:

8. Oversigt	Side 32
9. Kistemodtagelse	Side 33
10. Kremation	Side 33
11. Krematorieteknik	Side 34
12. Personale, krematorium	Side 34
13. Lager	Side 35
14. Ceremonirum	Side 35
15. Personaler, Ceremonirum	Side 36

0. Oversigt – rumdiagrammer

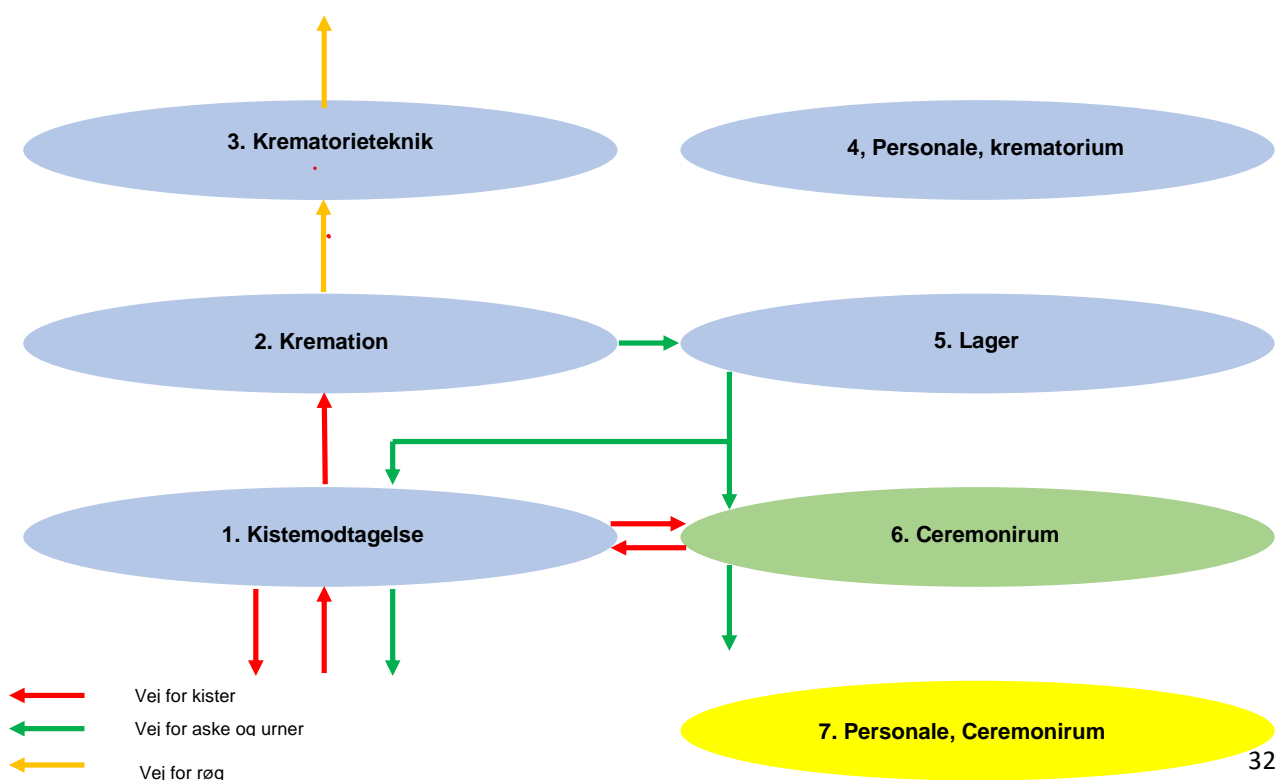

1. Kistemodtagelse med tilhørende funktioner

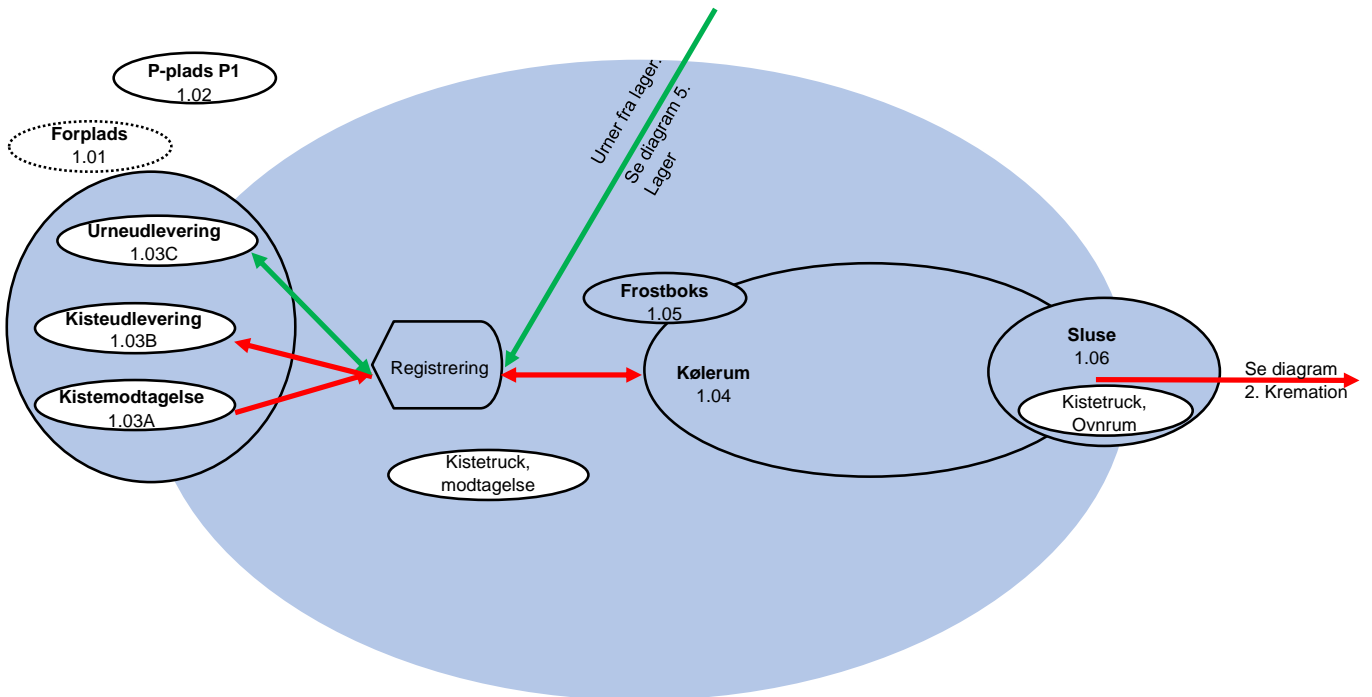

Rum nr.	Netto-m ²	Rumtype
1.01		Forplads afskærmet for offentligheden (overdækning af 2 rustvogne)
1.02	15	Garage/carport for intern varebil
1.03	50	Kistemodtagelse/kisteudlevering/urneudlevering begravelsesbureau
1.04	270	Kølerum opdelt i 2 sektioner med skydedøre til slusefordelingsareal
1.05	10	Frostboks med 6 kister
1.06	10	Sluse med 4 stk. 360 l. containere til aftagning af kistepynt
Sum 1.	370	

← Vej for kister
← Vej for aske og urner

2. Kremation

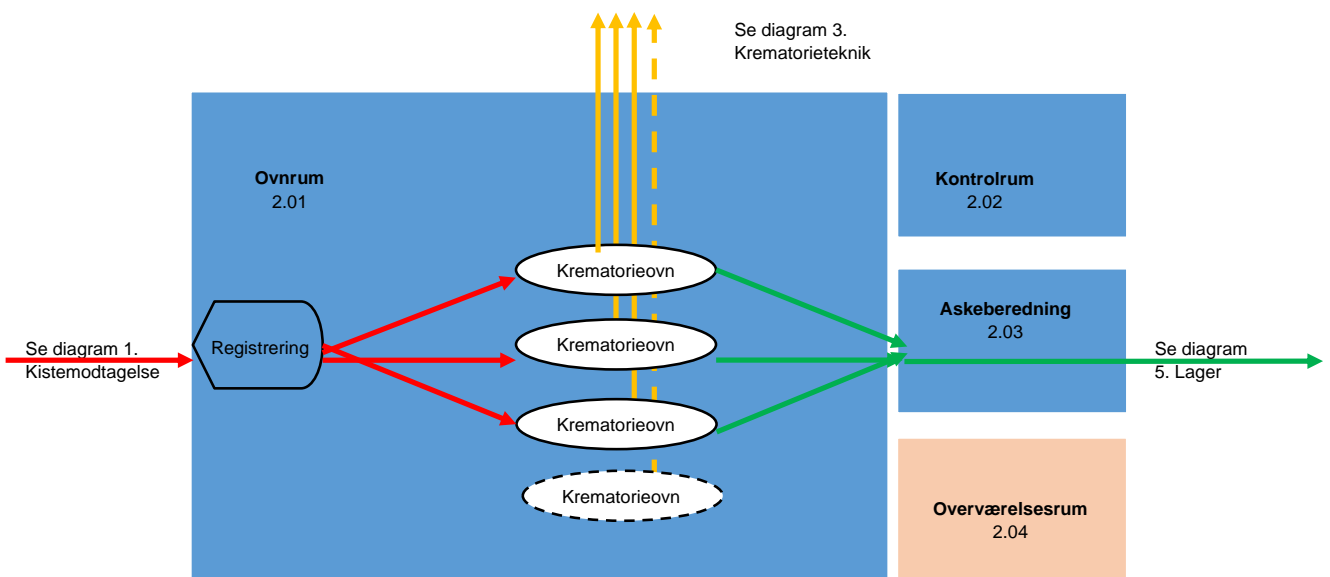

Rum nr.	Netto-m ²	Rumtype
2.01	210	Ovnrum 3 ovne
2.02	20	Kontrolrum
2.03	20	Askeberedning
2.04	20	Rum til overværelse af kisteindsætning (møbleres til 4 gæster)
Sum 2.	270	

← Vej for kister
← Vej for aske og urner
← Vej for røg

3. Krematorieteknik

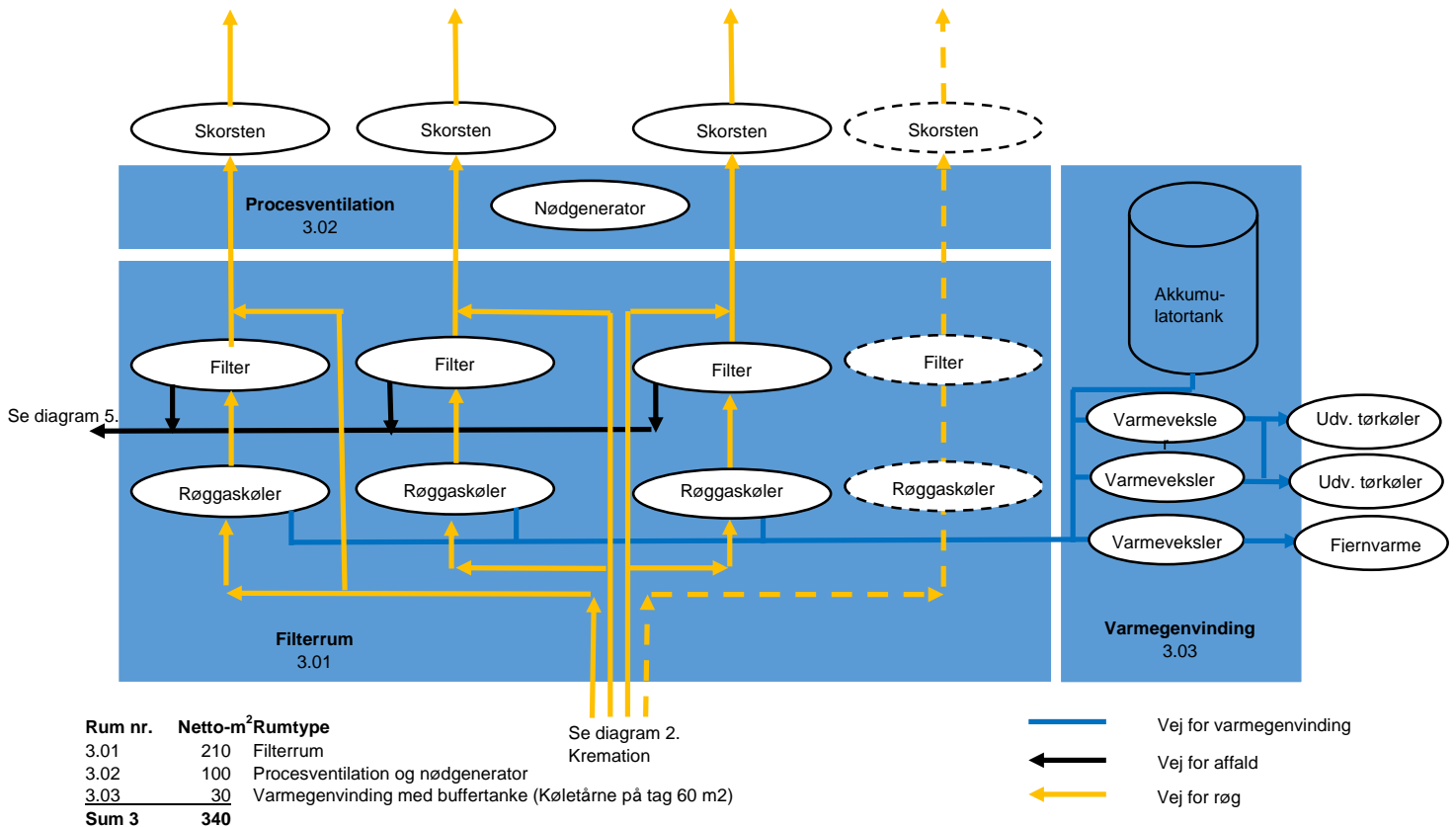

4. Personale, krematorium

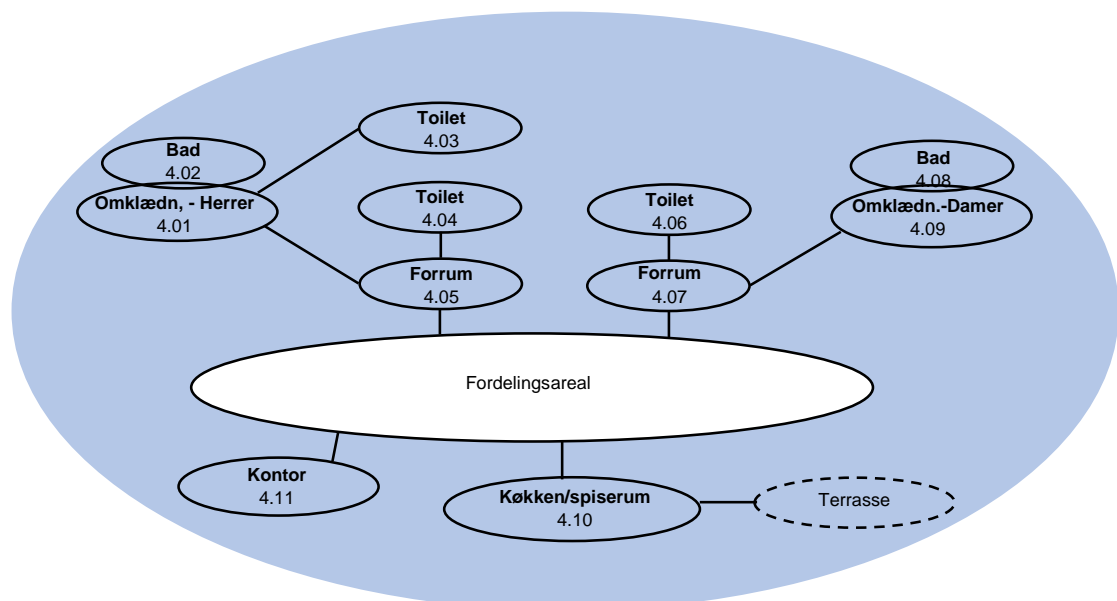

Rum nr.	Netto-m ²	Rumtype	Rum nr.	Netto-m ²	Rumtype
4.01	12	Herreomklædning, plads til 5 personer	4.07	5	Forrum
4.02	5	Bad, 2 brusere	4.08	4	Bad, 1 brusere
4.03	3	Toilet	4.09	12	Dameomklædning, plads til 5 personer
4.04	3	Toilet	4.10	30	Køkken/spiserum med adgang til afskærmet terrasse.
4.05	5	Forrum	4.11	20	Kontor
4.06	3	Toilet	Sum	114	
Sum	76				

5. Lager

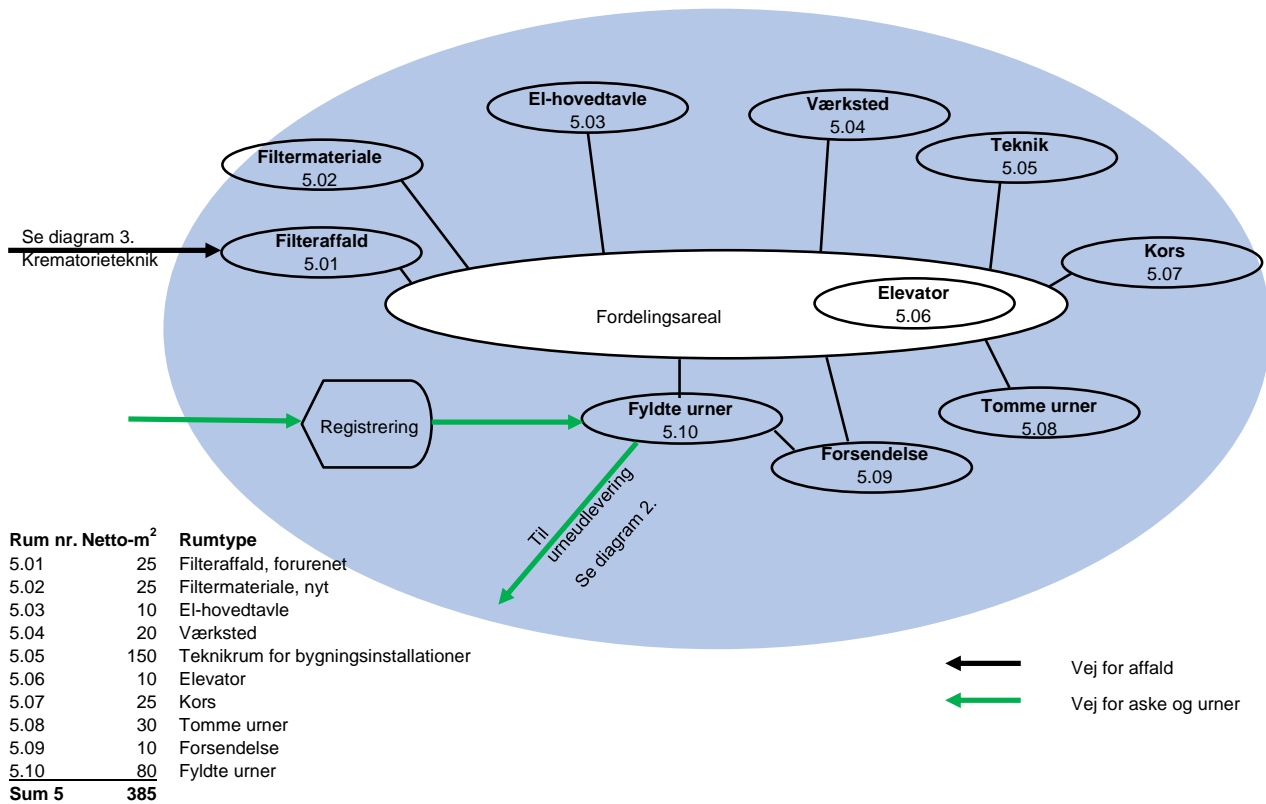

6. Ceremonirum

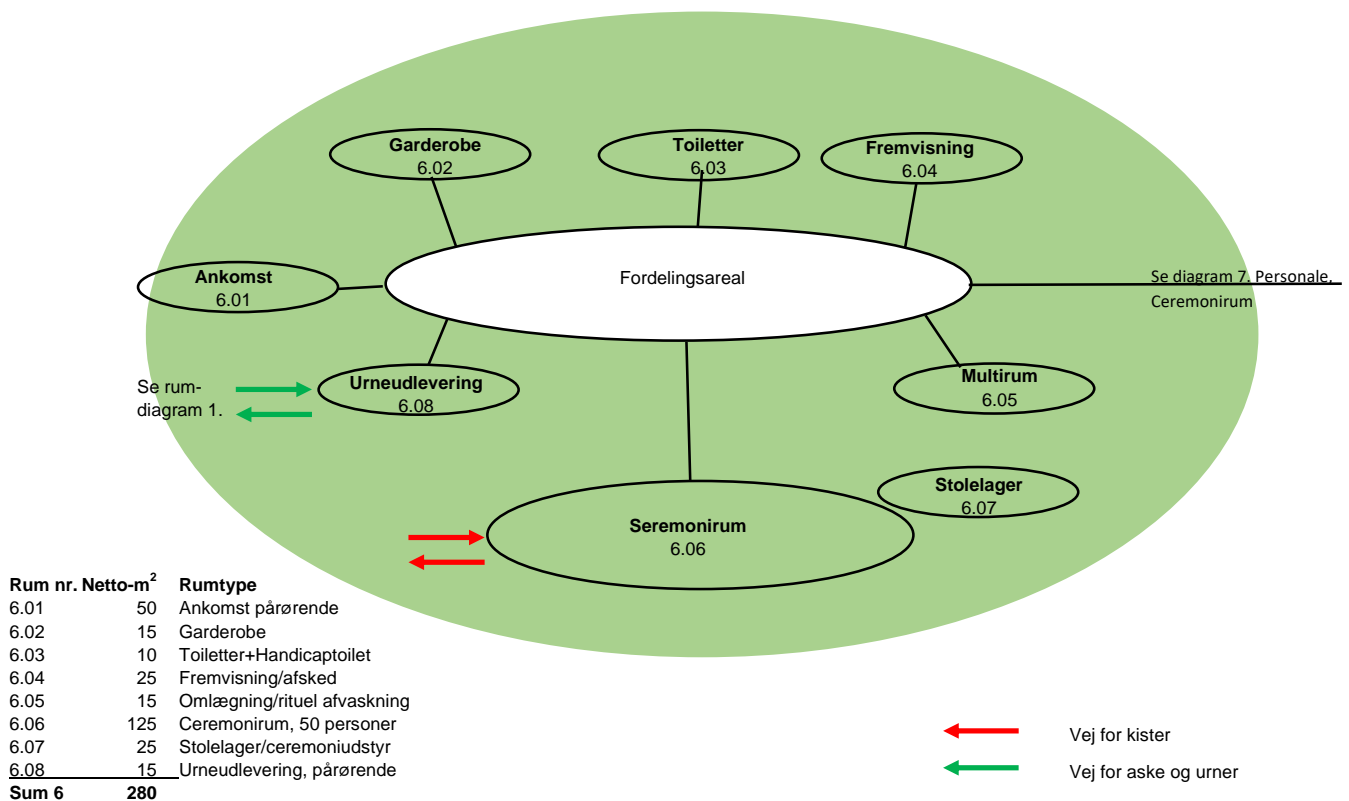

7. Personale, Ceremonirum

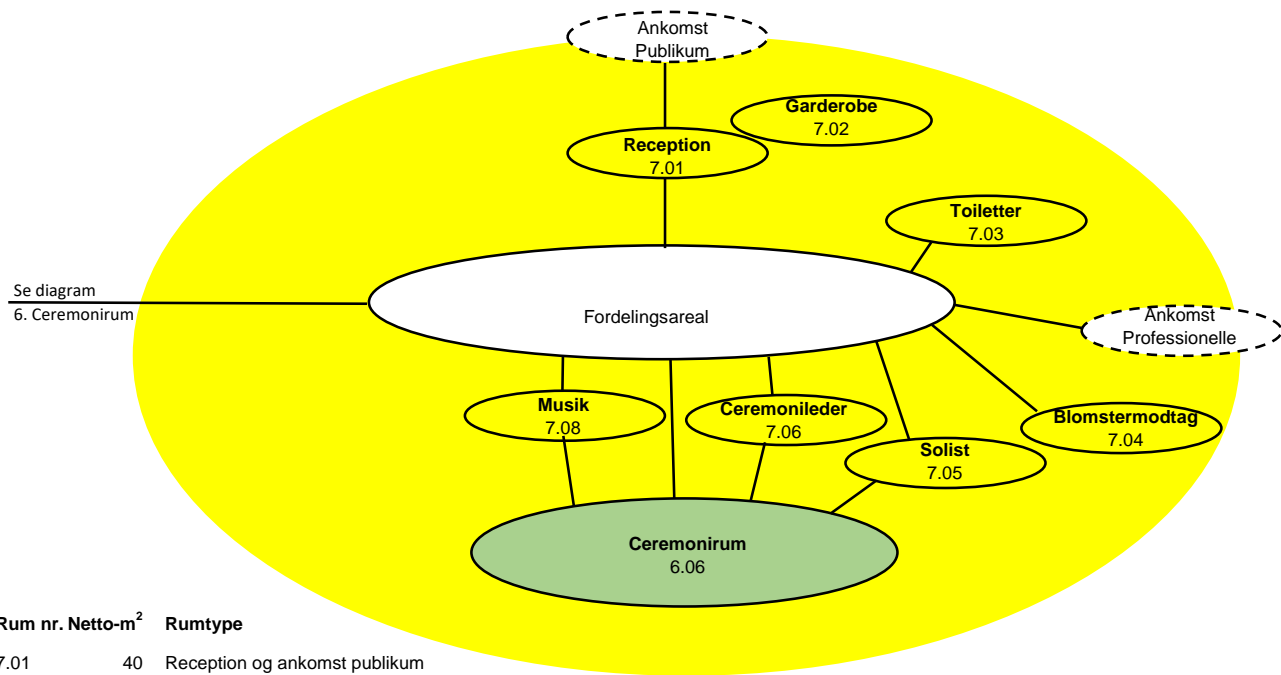

Rum nr.	Netto-m ²	Rumtype
7.01	40	Reception og ankomst publikum
7.02	10	Garderobe
7.03	10	Toilet
7.04	25	Blomstermodtagelse
7.05	15	Solist
7.06	15	Ceremonileder
7.07	15	Musik
Sum 7	130	



DEN NORSKE KIRKE

BKF Kirkebygg

SAKSFRAMLEGG

Saksbehandler	Klasse	Saksmappe	Gradering
Arne Tveit	750	22/00444-6	Ugradert

Råd/utvalg	Saksnummer	Møtedato
BKF - Bergen kirkelige fellesråd		14.06.2023

Menighetshus, utleie kirker, menighetslokaler

Saksframlegg

I fellesrådets innspill til verdi- og måldokumentet ble det eksplisitt bedt om at kirkevergen utreder muligheten for at fellesrådet kan yte bistand til menighetsrådene i forvaltningen av menighetshusene.

Fellesrådet har tidligere vedtatt en kompensasjonsordning som skal rette opp noe av dette, den ordningen er moden for gjennomgang og revidering.

I forbindelse med denne saken er det også avdekket at det er stor forskjell i praksis på ordningen med at menighetsrådene skal viderebetale 20% av leieinntektene til fellesrådet. (kirkeoven gir fellesrådet anledning til å ta imot 100% av leieinntektene, men fellesrådet bestemte i 2009 (sak 11/2009) at 80% av inntektene skulle forbli i menigheten, mens 20% skulle videresendes til fellesrådet. Fellesrådet har vedtatt (som en del av arbeidet med verdi- og måldokumentet for 2021, sak 44/2020) at en kan vurdere å endre fordelingsnøkkelen, eksempelvis fra 20/80 til 30/70.

Fellesrådet har nedsatt en arbeidsgruppe med en representant for hvert prosti (Per Kristian Erdal fra Bergensdalen, Lodve Giske fra Fana, Thor Kalland fra Åsane og Kjetil Almenning fra Domprostiet) som skal se på saken, og komme tilbake til fellesrådet med forslag. Arbeidsgruppen har bedt om at en legger frem noen tanker for fellesrådet for å få respons, før det fremmes et endelig forslag.

Menighetshus

11 menighetsråd eier egne menighetshus, der menighetsrådet sitter med forvalteransvaret. Vi har ingen full oversikt over status for husene, men vet at noen har et vedlikeholdsetterslep på noen millioner kroner, mens andre er i god stand. I 6 av menighetshusene leier fellesrådet kontor til ansatte. I 2022 ble det betalt til sammen 1,4 mil. kroner i husleie til disse 6. Hvert år betaler fellesrådet ulike former for kompensasjon til 9 av menighetsrådene uten arbeidskirker, (samt de to menighetene med gudstjenester som ikke har kirker enda (Sædalen og Haukås), til sammen ca 360 000,- kroner.

KA har gjort en utredning på om fellesrådet kan overta ansvaret dersom ett eller flere menighetsråd skulle be om dette (utredningen ligger vedlagt). Kortversjonen er at dette er fullt mulig, men at kommunen ikke har noen plikt til å finansiere dette, noe fellesrådet bør ta i betraktning ved behandlingen av en eventuell henvendelse i saken.

Kirkevergen har vært i møte med kommunen angående dette, og avtalt at saken skal følges opp i løpet av høsten. Sannsynligheten er stor for at eventuell støtte til forvaltning av

menighetshus må komme fra andre kilder enn kommunen. Fellestrådet har per dato ingen frie inntekter som enkelt kan spres ut til støtte til drift av menighetshus.

Vi har et pågående arbeid med å hjelpe til med å profesjonalisere utleie av menighetslokaler til ulike formål. Vi gir også noe rådgiving i forvaltning av husene.

Nedenfor har dere en liste med menighetene, og status for kirker, menighetshus og kompensasjon.

MENIGHET	TYPE KIRKEBYGG	EGET MEN.HUS	KIRKEKONTOR I MEN.HUS	MOTTATT HUSLEIE (2022)	MOTTATT KOMP. (2023-tall)
Arna kyrkjelyd	kirke uten menighetssal	Ja	Ja	242 549	36 377
Birkeland menighet	kirke uten menighetssal	Ja			32 614
Sædalen menighet	arbeidskirke under bygging				25 087
Biskopshavn menighet	arbeidskirke				
Bønes menighet	arbeidskirke				
Bergen domkirke menighet	2 kirker uten men.sal 3 kirker med men.sal	Ja			
Eidsvåg menighet	arbeidskirke				
Fana menighet	Ytrebygda arbeidskirke Fana men.hus forvaltet av BKF				
Fridalen menighet	arbeidskirke				
Fyllingsdalen menighet	arbeidskirke				
Laksevåg menighet	arbeidskirke	Ja	Ja	128 152	36 377
Landås menighet	arbeidskirke				
Loddefjord menighet	kirke uten menighetssal	Ja	Ja	218 995	45 041
Løvtakksiden menighet	st.Markus kirke uten menighetssal	Ja(?)			
Løvtakksiden menighet	Solheim arbeidskirke				
Nygård menighet	arbeidskirke				
Olsvik menighet	arbeidskirke				
Salhus menighet	kirke uten menighetssal	Ja	Ja	211 315	52 684
Sandviken menighet	kirke uten menighetssal	Ja	Ja	167 000	16 307
Skjold menighet	arbeidskirke	Ja(?)			
Slettebakken menighet	arbeidskirke				
Storetveit menighet	kirke uten menighetssal	Ja	Ja	303 148	16 307
Sælen menighet	arbeidskirke				
Søreide menighet	arbeidskirke	Ja			
Ytre Arna kyrkjelyd	kirke uten menighetssal	Ja			36 377
Årstad menighet	kirke uten menighetssal	Ja	Ja	340 720	36 377
Åsane menighet	Åsane arbeidskirke				
Åsane menighet	Åsane gml. Kirke uten menighetssal				
Haukås nærkirke menighet	ingen kirke enda				25 087
TOTAL				1611 879	358 635

Omfordeling via menighetenes leieinntekter

En ting arbeidsgruppen ønsket å få vurdert av fellesrådet, er om en kan øke fellesrådets andel av leieinntekter for kirkene fra 20% til 30%, og at disse ekstra inntektene da ble fordelt ut igjen til de menighetsrådene som må drifte menighetshus med egne midler.

Et grovt estimat tilsier at det kunne gi en samlet utbetaling på ca 250 000,- kroner per år, fordelt på 11-12 menighetsråd, i gjennomsnitt ca 20 000,- kroner på hver.

Innkrevning av fellesrådets andel av leieinntekter

Som nevnt har fellesrådet vedtatt at 20% av leieinntektene for kirker skal sendes til BKF. Dette gjelder imidlertid ikke der menighetsrådet dekker alle kostnader med drift av deler av kirkebygget, da beholder de hele leieinntekten. (Gjelder eksempelvis Åsane menighet som tok hele investeringen i underetasjen/torgstuen, og står for driften der.) I noen kirker er det litt uklart hvilke lokaler dette er aktuelt for. Kirkevergen vil i ukene som kommer sende ut en forespørsel til alle menighetene og spørre om hvilke lokaler dette gjelder, eventuelt etterspørre dokumentasjon, for så å be om 20% av leieinntektene. De siste årene har oppfølging av dette vedtaket vært mangelfull.

Totalt sett har menighetsrådene en leieinntekt på anslagsvis 9,2 mil. kroner. Dette inkluderer husleieinntektene for menighetskontorer, utleie av boliger som menigheten eier, utleie av menighetshus m.m. En grov oversikt indikerer at det fellesrådet skal ha 20% av leieinntektene for, er en utleie på 2,55 millioner kroner (20% av dette gir en inntekt på 510 000,- kroner.)

Den nedsatte arbeidsgruppen vil fremme forslag for fellesrådet på et av de 2 første møtene i høst, men ønsker som sagt noen signaler fra fellesråd og menighetsråd underveis.

Kirkevergens forslag til vedtak

Kirkevergen bes arbeide videre med saken i samarbeid med arbeidsgruppen. Signaler fra fellesrådsmøtet og fra kontakt med menighetsråd tas med i det videre arbeidet



DEN NORSKE KIRKE

BKF Menighetsavdelingen

SAKSFRAMLEGG

Saksbehandler	Klasse	Saksmappe	Gradering
Lars Kristian Stendahl Gjervik		23/04706-2	Ugradert

Råd/utvalg	Saksnummer	Møtedato
BKF - Bergen kirkelige fellesråd	31/23	14.06.2023

Å være kirke for barn i Bergen - evaluering av tjenesteområdet undervisning

Vedlegg:

BKF Rapport 2023 - Å være kirke for barn og unge 1

Saksframlegg

Hva saken gjelder:

Etter vedtak i fellesrådet satte Kirkevergen i august 2021 i gang et toårig prosjekt innenfor undervisningsfeltet. Ansvar for gjennomføring av prosjektet lå hos kirkevergens avdeling for Kirkeliv, kultur og diakoni og kateket Sven-Ove Rostrup ble ansatt som prosjektmedarbeider i 50 % stilling. I denne saken leveres sluttrapporten til fellesrådet.

Prosjektet hadde to mål:

1. For det første skulle prosjektet identifisere de beste trosopplæringstiltakene i landet, som det er sannsynlig at vil fungere godt i menighetene i Bergen. Underveis skulle man vurdere om det var hensiktsmessig å se ut av Norge for å identifisere arbeid med gode resultat. Det skulle utarbeides en topp ti liste for anbefalte tiltak, med henvisning til materiell og det som skal til for å gjennomføre tiltakene.
2. For det andre skulle prosjektet se på hvordan vi organiserer det samlede undervisningsarbeidet for barn og unge i Bergen, se til andre relevante aktører hvordan de har organisert seg og ev. foreslå endringer hos oss.

Hovedfunn:

- A. Kontinuerlige tiltak vs. begivenheter/breddetiltak.
Gjennom prosjektet er det blitt tydelig at et godt menighetsarbeid for barn og unge trenger både kontinuerlige tiltak og begivenheter. Dette bekreftes også av det nasjonale trosopplæringsutvalget sin rapport (s. 49). Både kontinuerlige tiltak og begivenheter har stor verdi i seg selv. Kontinuerlige tiltak er en del av menighetsbyggingen og begivenhetene rekrutterer til kontinuerlige tiltak og gir deltakere i kontinuerlige tiltak motivasjon til å være aktiv i arbeidet.
 - Menighetene må i større grad enn i dag se disse arbeidene i sammenheng, også med tanke på ressurser og samarbeid.
- B. De beste tiltakene - suksesskriterier.
Det er utarbeidet en liste på både anbefalte kontinuerlige tiltak og begivenheter/breddetiltak. Dette står fra side 20. Hovedfunnet er at når man skal revidere menighetens planer, bør man gå til kildene; ressursbanken og de 11. sentrale dimensjonene i den nasjonale veilederen til trosopplæringsplan. (se side

28). Dette fordi de tydeliggjør suksesskriterier for arbeidet og viser fram kvalitetssikrede eksempler.

C. Utviklingsområder.

Det gjøres svært mye godt arbeid i Bergen og menighetene har kompetente ansatte som brenner for å jobbe med barn og unge. De ansatte selv peker på noen utviklingsområder. Dette er:

- Kommunikasjonsarbeid – kompetanse og prioritert kapasitet er for lav
- Helhetlig planarbeid – det er for lite sammenheng i det vi gjør
- Arbeid med frivillighet – kompetanse og prioritert kapasitet er for lav
- Tverrfaglig samarbeid – prosesskompetanse og prioritert kapasitet er for lav

D. Fulle stillinger.

Forskning viser at det er flere fordeler ved å ha fulle stillinger (FAFO: Heltid-deltid – En kunnskapsstatus). Det går på å rekruttere og beholde kvalifisert arbeidskraft, det gir trygge ansettelses- og lønnsforhold og legger til rette for gode fagmiljø. Det tydeligste signalet på ulempen ved deltidsstillinger vi fant, var at deltidsansatte stort sett er de som først prioriterer vekk arbeid med å rekruttere frivillige og kommunikasjonsarbeid. I prosjektet har vi i denne sammenheng sett på hvordan andre fellesråd organiserer seg, og ser at det finnes gode alternativer til måten BKF er organisert.

Hovedanbefalinger:

Denne rapporten anbefaler at fellesrådet:

1. Hjelper menighetene med å få et aktivt forhold til helhetlig planarbeid, inkl. revidering av trosopplæringsplanen. Se side 13.
2. Legger til rette for systematisk kunnskaps- og erfaringsutveksling i menighetene. Se side 14.
3. Arrangerer seminaret «Å være kirke for barn» hvert år.
4. Sørger for økt fokus på samarbeid mellom menigheter og yrkesgrupper. Se side 36.
5. Justerer organiseringen av stillinger slik at flest mulig får fulle stillinger. Se side 42.
6. Utreder mulighetene for å slå sammen menigheter. Se side 43.

Kirkevergens forslag til vedtak

Bergen kirkelige fellesråd takker for en grundig og verdifull sluttrapport; «Å være kirke for barn i Bergen», og ber kirkevergen følge opp hovedfunn og anbefalinger i årene som kommer.



Å være kirke for barn og unge



læring og fellesskap i kirkene



DEN NORSKE KIRKE
Bergen kirkelige fellesråd



Å være kirke for barn og unge

læring og fellesskap i kirkene

Da kalte han til seg et lite barn, stilte det midt iblant dem og sa: «Sannelig, jeg sier dere: Uten at dere vender om og blir som barn, kommer dere ikke inn i himmelriket. Den som gjør seg selv liten som dette barnet, han er den største i himmelriket. Og den som tar imot et slikt lite barn i mitt navn, tar imot meg.

Matteus 18, 2-5

Redaktør/layout: Sven-Ove Rostrup.

Tekstbidrag: Jo Båtevik, Nadine Larsen, Gyrid Cecilie Nygaard, Hilde Wolter, Øyvind Stokke-Zahl.

Utgiver: Bergen kirkelige fellesråd (c) 2023.

Forside: Bo Mathisen.

Bakside: Jonathan Vivaas Kise.



Innhold

Hovedkonklusjon	6
Innledning	6
Anbefalinger	6
Hva har vi funnet ut	7
De beste tiltakene	7
Dagens situasjon	7
Hva kan bli bedre?	12
Hva anbefaler vi	13
Markedsføring	13
«Kirka vår – samlet plan for arbeidet i soknet»	13
Tverrfaglighet	14
Fulle stillinger	16
Prosjektet	17
Metode	17
Hvor har vi funnet informasjon	17
Barne- og ungdomsarbeid i kirken	18
Organisering	18
Drøfting	18
Kulturelle utfordringer	18
Samspill (ansatte/MR)	18
Helhetlig tenkning	19
Menighetsutvikling	19
Aktivitetsplan	19
Bygge fellesskap	19
Favne bredt	19
Aktiv i nærmiljøet	20
Frivillig medarbeiderskap	20
Toppliste for tiltak	20
Eksempler på kontinuerlig arbeid	21
Eksempler på begivenheter	24
Suksesskriterier for et godt arbeid	28
Organisering	29
Grunnlagsarbeid	30
Samvirke med hjemmet og familien	31
Barn og unges medvirkning	32
Inkludering og tilrettelegging	32



Gudstjeneste	33
Diakoni	33
Misjon	34
Musikk og kultur	34
Frivillig medarbeiderskap	34
Samarbeid med andre organisasjoner	35
Tverrfaglig samarbeid	36
Kommunikasjonsarbeid	36

Organisering og mulighetsrom 38

Dagens situasjon	38
Utfordring med heltid/deltid	38
Diskusjon	39
Økonomisk frihet	39
Kombinasjonsstillinger	39
Jobbe i flere menigheter	39
Slå sammen menigheter	40
Undervisningsteam	40
Eksempler	41
Askøy	41
Gjøvik	41
Trondheim	41
Forslag til videre arbeid	42

Vedlegg 44

Vedlegg 1 - Frivillig medarbeiderskap	44
Rekruttering	44
Mottak	44
Opplæring	45
Oppfølging	46
Avslutning	47
Vedlegg 2 - Kommunikasjonsarbeid	47
Kalenderhendelser	47
Inviter inn – slik gjør du!	47
Promoteringsplan	49

Kildehenvisning 51

Litteratur	51
Nettressurser	51
Eksempler	52
Møtepunkt	52

Hovedkonklusjon

Innledning

August 2021 satt Bergen kirkelige fellesråd i gang et toårig prosjekt, med Sven-Ove Rostrup som prosjektmedarbeider i 50 % stilling. Ansvaret for gjennomføring av prosjektet lå hos kirkevergens avdeling for kirkeliv, kultur og diakoni. Prosjektet ble delt inn i to deler med hvert sitt mål.

For det første skal prosjektet identifisere de beste trosopplæringstiltakene i landet, som det er sannsynlig at vil fungere godt i menighetene i Bergen. Underveis skal man vurdere om det er hensiktsmessig å se ut av Norge for å identifisere arbeid med gode resultat. Det skal utarbeides en topp ti liste for anbefalte tiltak, med henvisning til materiell og det som skal til for å gjennomføre tiltakene.

For det andre skal prosjektet se på hvordan vi organiserer det samlede undervisningsarbeidet for barn og unge i Bergen, se til andre relevante aktører hvordan de har organisert seg og ev. foreslå endringer hos oss.

Anbefalinger

Denne rapporten anbefaler at fellesrådet:

- hjelper menighetene med å få et aktivt forhold til helhetlig planarbeid. Se side 13.
- legger til rette for systematisk kunnskaps- og erfaringsutveksling i menighetene. Se side 14.
- arrangerer seminaret «Å være kirke for barn» hvert år. Se side 15.
- sørger for økt fokus på samarbeid mellom menigheter og yrkesgrupper. Se side 36.
- justere organiseringen av stillinger slik at flest mulig får fulle stillinger. Se side 42.
- utreder mulighetene for å slå sammen menigheter. Se side 43.



Hva har vi funnet ut

De beste tiltakene

For å gripe an den første delen av bestillingen fra fellesrådet undersøkte vi først muligheten for å bruke årsstatistikken til å finne de beste tiltakene. Her så vi fort at den ikke var tilrettelagt for slik informasjon. Statistikken fungerer godt til å se utviklingen av deltakelse rundt tiltak, men blant annet fordi kategoriene for tiltakene er så vid, er det vanskelig å sammenlikne tiltak direkte. Et annet moment er den store forskjellen på menighetene i Norge, med tanke på blant annet geografi og demografi, som også gjør det vanskelig å si noe om overførbarheten på tiltakene. Når vi jobbet videre med å finne gode tiltak, skjønte vi at Kirkerådets digitale ressursbank (ressursbanken.no) var det vi letet etter. Den inneholder kvalitetssikrede eksempler på gode tiltak og veiledninger til disse. Videre har vi funnet ut at de sentrale dimensjonene fra «[Plan for trosopplæring: Gud gir – vi deler](https://bit.ly/toldnk)» (bit.ly/toldnk), er en god sjekkliste for å få alle faktorer på plass. Dette underbygges av rapporten om trosopplæring til Kirkerådet i 2017.

Kapittel 6 [i Trosopplæringsplanen] inneholder beskrivelse og refleksjonsspørsmål rundt 11 sentrale dimensjoner som danner en plattform for menighetens lokale trosopplæringsplan og skal bidra til at trosopplæringen er en integrert del av menighetens virksomhet. De fleste av disse dimensjonene er relevante for hele menighetens virksomhet, ikke bare for arbeidet med barn, unge og trosopplæring. Kirkerådssak 41/17, side 9.

På bakgrunn av dette vil denne rapporten presentere flere gode tiltak vi mener vil fungere godt i menighetene i Bergen. Vi presenterer både fellesskapsbyggende tiltak som kan gå hver uke, og tiltak som kan fungere som rekrutterende og motiverende begivenheter. Noen av tiltakene er hentet fra Ressursbanken og andre er eksempel på gode tiltak hentet fra menigheter vi har vært i kontakt med og fra samarbeidsorganisasjoner.

Dagens situasjon

I prosjektet har vi jobbet for å få pedagogene i kirken i Bergen på banen, både for å inspirere dem til videre arbeid og for å høre hva de tenker om jobben sin og hva de trenger for å komme videre.

I Bergen ser vi at tiltak fra Ressursbanken blir brukt. Det, sammen med vissheten om at vi har dyktige fagfolk ansatt, gjør at vi trygt kan si at innholdet i arbeidet er veldig bra. Videre ønsker vi å stadig nå flere, og da må vi se på andre faktorer. Vi mener å kunne se at de som lykkes i å jobbe konstruktiv med alle dimensjonene i større grad lykkes med arbeidet. Dette underbygges også av forskningen;

Forskningen som har fulgt reformen gjennom alle fasene har ved flere anledninger pekt på at metodikken som er etablert i arbeidet med trosopplæringsplanene har bidratt til menighetsutvikling, særlig der hvor menighetene har lyktes i å arbeide tverrfaglig og se trosopplæringen i sammenheng med menighetens øvrige arbeid.

Kirkerådssak 41/17, side 9.

De ansatte selv nevner spesielt kommunikasjon, helhetlig planarbeid, rekruttering av frivillige og tverrfaglig samarbeid som konkrete utviklingsområder. Med tverrfaglig samarbeid mener vi at faggruppene i staben jobber sammen om planlegging og gjennomføring av tiltak.

Vi ser at det gjøres mye bra arbeid i menighetene og at mange mennesker er innom kirkene i løpet av uken. Ressursbanken til Kirkerådet (ressursbanken.no) brukes flittig og vi ser at de ansatte er dyktige fagfolk. Når vi spør pedagoene hva de opplever som mest utfordrende, med tanke på å bygge videre på menigheten og holde interessen for arbeidet oppe, nevner de spesielt kommunikasjon, helhetlig planarbeid, rekruttering av frivillige og tverrfaglig samarbeid. I arbeidet sitt ser pedagogene at utvikling av menighetsarbeidet begrenses av at man ikke får med seg nok frivillige. Det er et potensiale for flere tiltak, dersom ansatte har flere frivillige å spille på. Dette henger også sammen med hvor mange som faktisk deltar på tiltakene i menighetene. I de tiltakene det er mange medlemmer er det lettere å engasjere frivillige, både til å støtte opp under eksisterende arbeid og utvidelse av arbeidet. Her kommer den andre utfordringen inn, nemlig det som handler om kommunikasjon og markedsføring. Når vi lykkes med markedsføring, kommer det flere mennesker på tiltakene, som igjen gir et godt grunnlag for å motivere frivillig medarbeiderskap, og da er man inne i en god sirkel. Potensiale for bedre tverrfaglig samarbeid i stabene og bedre fokus på helhetlig planarbeid, er også noe som må jobbes med for å styrke menighetsarbeidet blant barn og unge.

På bakgrunn av tilbakemeldingene valgte vi å bruke en del tid på frivillig medarbeiderskap i prosjektet, hvor vi også involverte frivillighetskonsulentene til fellesrådet. Det vi så var at pedagoger med store stillinger og mye kompetanse bruker mer tid på å jobbe systematisk med frivillige enn de med mindre stillinger. Dette mener vi er et viktig funn, siden en konsekvens av dette blir at småstillinger da blir til hinder for utvikling av frivillighet.

Trosopplæringsreformen har hatt stor påvirkning på hvordan arbeidet blant barn og unge ser ut i menighetene i dag. Ser vi på reformen nasjonalt ser vi at den har utviklet seg litt forskjellig fra bispedømme til bispedømme, mye fordi det er hver biskop som har ansvar for reformen i sitt stift. Noen er strengere enn andre, for eksempel med tanke på pengebruk.

Gjennom dialog med pedagogene ser vi at det er oppstått et unaturlig skille mellom det som ofte kalles «kontinuerlige tiltak» og «bredde tiltak», etter at Trosopp-





Læringsreformen ble innført. Bakgrunnen for dette er at planene som ble laget under reformen hadde tydelige krav til hvilke tiltak man kunne telle timer for i planen. Målet til planen var at hver menighet skulle tilby 360 timer pr. medlem gjennom de første 18 leveårene. For at et tiltak skulle kunne telles timer for måtte alle døpte i målgruppen inviteres og det måtte være mulig for alle inviterte å delta på hele tiltaket. Dette førte ofte til at arbeidstiden til de ansatte ble prioritert til «breddetiltak», som da kvalifiserte for timetelling. I neste runde førte det til at «kontinuerlige tiltak» ble nedprioritert. Intensjonen med reformen var alltid at det måtte være en balanse og samspill mellom alle tiltakene i menigheten, men likevel ser vi at virkeligheten ble litt annerledes enn man så for seg.

«Trosopplæringsgudstjenester» er også et begrep som har oppstått, og som har ført til et unaturlig skille mellom gudstjenester, i tillegg til at det er kommet et usunt skille mellom gudstjeneste og aktiviteter som skjer på andre dager. Nå er det på høy tid at det ryddes opp i tenkingen rundt dette, og at menighetene ser helhetlig på arbeidet. Et godt menighetsarbeid for barn og unge trenger både ukentlige tiltak og begivenheter. Alt som skjer i menighetsarbeidet må være hensiktsmessig plassert og vi må ha fokus på at alt skal virke fellesskapsbyggende. Dette bekreftes også av det nasjonale trosopplæringsutvalget sin rapport:

Med bakgrunn i samtaler, spørreundersøkelse og faglitteratur, vil utvalget anbefale at den nasjonale planen justeres slik at tidsavgrensede tiltak og kontinuerlig barne- og ungdomsarbeid kan ses i sammenheng og i lys av målene for kirkelig undervisning og læring. På sikt bør rapporteringen legges til helhetlig menighetsplan. Det må fremdeles arbeides aktivt med å bygge ned det kunstig skille mellom breddetiltakene og det kontinuerlige arbeidet. Det bør ikke være motsetninger, men heller ulike tilnærminger mot samme mål.

Rapport fra Den norske kirkes trosopplæringsutvalg: Helhet, integrering og sammenheng i kirkelig undervisning og læring, side 49.

Både ukentlige tiltak og begivenheter har stor verdi i seg selv, det ukentlige gir stabile fellesskap og begivenhetene rekrutterer til tiltakene og gir deltakerne motivasjon til å være aktiv i arbeidet.

Kirkerådet jobber nå for å samle trådene og gjøre det likere, og jobber nå med å gjøre endringer basert på trosopplæringsutvalgets rapport. En del av dette evalueringsarbeidet handler også om å se på samarbeidet menighetene har med nasjonale organisasjoner. Kirkens barne- og ungdomsarbeid blir i stor grad drevet i samarbeid med dem. Som regel er dette et samarbeid som fungerer veldig godt, men det er viktig å være bevisst på balansen mellom menighetene og organisasjonene; hvem bestemmer hva. Blant annet får dette stor betydning for rapportering og planarbeid. Det er godt å se at Kirkerådet, gjennom utvalgets rapport, nå har dette på dagsorden.

Tverrfaglighet er et stikkord som stadig dukker opp, og de ansatte vi har

snakket med er tydelig på at man bør legge mer til rette for tverrfaglig arbeid, og oppfordre mer til det. Vi mener at hele staben har en viktig rolle i menighetens barne- og ungdomsarbeid, og at alle må inkluderes og involveres i planlegging og gjennomføring. Når det gjelder prestene har disse til og med i sin tjenesteordning at de skal være med i undervisningsarbeidet. Slik det er i dag er det dessverre ikke så godt samarbeid på området, som det burde være. De andre yrkesgruppene er generelt sett ikke så godt representert i arbeidet som de burde være. Resultatet er at pedagogene ofte vegrer seg for å spørre om hjelp, når de ser hvordan kollegaer forholder seg til arbeidet. Mange føler seg ensom i jobben og det er i praksis vanskelig å få til god tverrfaglighet. På andre områder finnes det i dag strukturer for tverrfaglighet som fungerer fint, f.eks. samarbeid mellom prest og kantor ved gudstjenester og seremonier, avvikling av ferier med samarbeid mellom menigheter, beredskap, osv. Dette viser at gjennom systematisering er det mulig å legge til rette for godt samarbeid. Tilbakemeldingen på prosjektet, fra pedagogene, har vært gjennomgående positiv. Vi opplever at initiativet er blitt tatt godt i mot og at de er glad for at fellesrådet setter fokus på undervisningsarbeidet og systematiserer arbeidet med å forbedre det. Spesielt fremhever de at det er veldig bra at man i dette prosjektet har et helhetlig fokus på undervisningstjenesten, og ved det ikke lager skille mellom profesjonene.

Kommunikasjon er viktig i alt som skjer. I arbeidet med prosjektet har det blitt veldig tydelig for oss at bevissthet rundt måten vi kommuniserer på er avgjørende for godt samarbeid i menighetene. Kommunikasjon påvirker hvordan vi opplever verden rundt oss, hvordan vi opplever arbeidet i nabomenigheten og hvordan vi opplever arbeidet til våre kollegaer. I møte med ansatte, menighetsråd og frivillige må vi huske å ha fokus på kommunikasjon. Vi må ta den pedagogiske utfordringen det er å snakke frem undervisning og verdien av undervisning. For eksempel er «bredde» og «kontinuerlig» et eksempel på et skille som passer bra til statistikk, men som kommuniserer dårlig på andre områder. Det ødelegger for god kommunikasjon rundt arbeid som bygger menighet. Derfor velger vi å kalle alt for tiltak og deler det opp i ukentlige tiltak og begivenheter.

Gjennom prosjektarbeidet har vi oppdaget at forståelsen av fellesskap kan være annerledes hos ansatte og menighetsråd enn den er hos menighetens innbyggere. Det varierer fra menighet til menighet hvor stort spriket er, men vi mener å kunne se at en bevisstgjøring rundt dette er på sin plass. Utfordringen her er at mens ansatte og menighetsråd har en tendens til å tenke strengt og konservativt rundt menighetsgrenser, så er det mye mer naturlig for innbyggerne å operere på tvers av disse. Mye av årsaken til dette er at dette er grenser de rett og slett ikke forholder seg til i hverdagen. Barnehage og skoler samler barn fra flere menigheter, og det er helt vanlig å bruke andre kirker enn de man sokner til, av forskjellige grunner. Dette må vi ta inn over oss, koble oss på hva som skjer i lokalsamfunnet og bruke det aktivt i arbeidet vårt. Vi må samarbeide med nabomenighetene. Utfordringen går til både ansatte og



menighetsråd, men ansvaret ligger tyngre på ledelsen i menighetene, altså sokneprest og rådsleder.

Når det gjelder hvor vellykket tiltakene i menighetsarbeidet er har vi gjennom prosjektet sett at det handler mer om hvordan jobben gjøres, enn f.eks. demografi. Det er forskjell på demografien fra menighet til menighet i Bergen, men ikke stor nok til at det skal være avgjørende for om et tiltak fungerer eller ikke. Når vi ser at menighetene bruker gode tiltak med velutprøvd innhold, er det heller ikke det som gjør at det er få deltakere. Konklusjonen blir dermed at det finnes måter å jobbe med menighetsarbeidet på, for å lykkes med det, som er felles for alle menighetene i Bergen. I prosjektet har vi derfor fokusert på å finne disse suksesskriteriene, i tillegg til at vi presenterer noen eksempler på konkrete tiltak som kan gjennomføres i menighetene. Men på bakgrunn av dette vektlegger vi i større grad hvordan man jobber med planlegging og gjennomføring av tiltak, enn det å skulle presentere konkrete tiltak i detalj. Det finnes masse godt innhold, både i eksisterende menighetsarbeid og i det man kan lære av hva andre menigheter jobber med, men dersom man ikke har de grunnleggende arbeidsmetodene på plass i menighetene, så er ikke godt innhold i seg selv nok for å skape suksess.

Det er i dag 40 ansatte på undervisning på 25 menigheter i Bergen kirkelige fellesråd. Mange av disse er deltidsstillinger, av alle slags størrelser, og noen ansatte jobber i flere menigheter. Gjennom arbeidet med prosjektet er det blitt tydelig at både arbeidsgiver, tillitsvalgte, menighetsråd og ansatte er enige om at det bør jobbes for å ha flest mulig fulle undervisningsstillinger i menighetene.

Forskning viser at det er flere fordeler ved å ha fulle stillinger (Fafo-rapport 2013:27: [Heltid-deltid – En kunnskapsstatus](https://bit.ly/fafo272013) (bit.ly/fafo272013)). Det går på å rekruttere og beholde kvalifisert arbeidskraft, det gir trygge ansettelses- og lønnsforhold og legger til rette for gode fagmiljø. Det tydeligste signalet på ulempen ved deltidsstillinger vi fant, var at deltidsansatte stort sett er de som først prioriterer vekk arbeid med å rekruttere frivillige og kommunikasjon. I prosjektet har vi i denne sammenheng sett på hvordan andre fellesråd organiserer seg, og ser at det finnes gode alternativer til måten BKF er organisert. På bakgrunn av de erfaringene som er gjort i andre fellesråd og diskusjoner med ansatte, vil vi foreslå at man slår sammen stillinger, for å oppnå størst mulige stillinger i menighetene i Bergen. Konkret foreslår vi å holde de største menighetene utenfor. De har også deltidsstillinger, men da er det i tillegg til en eller flere hele stillinger. I de andre menighetene foreslår vi at man slår sammen stillinger, slik at man oppnår fulle stillinger. I praksis betyr det at vi noen steder må å slå sammen stillinger fra to menigheter, og noen steder flere.

Hva kan bli bedre?

For å få arbeidet i menighetene videre ser vi at å fokusere på frivillighet og markedsføring, er nyttig. Gjennom prosjektet mener vi å se at det er disse to områdene som generelt sett er hovedutfordringene til menighetene i Bergen, og at mye godt potensiale vil utløses dersom man lykkes i å bli bedre på dette.

Et viktig moment for å bli bedre på disse to punktene er å ha godt system for tverrfaglig arbeid, både innad i staben og på tvers av menighetene. Ved mer systematisk samarbeid vil vi på en bedre måte utnytte våre forskjellige talenter. Vi har forskjellige evner, forskjellige ting vi er gode på, og dette må vi ta på alvor og utnytte, ved å samarbeide mer. Hvis vi ikke klarer å utnytte talentene til fulle, fører det til dårlig samvittighet for alt vi ikke får til. Men får vi det til, vil vi klare å dele suksessfaktorer med hverandre, og vi klarer å vise hverandre at det hjelper å tenke nytt om eget arbeid, og det kan ofte være viktigere enn å stadig få nye ideer som skal prøves ut. Et verktøy for å legge til rette for slikt samarbeid er tverrfaglige konvent, noe vi mener prostene må få gjennomført.

Et grep som kan gjøres for å få ting til å gå bedre er å bli tøffere på kontroll, altså tydeliggjøre hva som er kriterier og grunnlag for å holde på med det vi holder på med. Slik form for styring kan være godt for organisasjonen og arbeidet i menighetene. Det kan være nyttig for menighetsrådene at fellesrådet går gjennom planene med dem og sjekker ut om de har gjort jobben sin. Det vil fungere som en medarbeidersamtale, med fokus på måloppnåelse, for hvert råd, og de ansatte må være med på det. Dette er ikke en måte vi har jobbet på hittil. Det vi ser er at noen ansatte ikke får ting til, samtidig som organisasjonen vet noe om hva barn trenger og hva som skal til for å få det til. Undersøkelser i organisasjonen viser at ansatte opplever det positivt med autonomi i arbeidet, men også at vi er dårlig på gjennomføringsevne. Vi må bli bedre på å ansvarliggjøre og utruste. Vi er for gode til å gå inn og gjøre jobben selv eller komme med fasit, i stedet for å ansvarliggjøre, utruste og stille krav. Fellesrådet, som organ for arbeidet i kirken i Bergen, må ta ansvar på vegne av barna og evangeliet. Det positive er at vi allerede ser en utvikling i menighetene. Vi har administrasjonsledere som stadig blir bedre på styring og tilrettelegging. De jobber systematisk med medarbeidersamtaler med de ansatte og fanger ved det opp arbeidsmiljøutfordringer, trivsel, kobler seg på hva den ansatte er opptatt av og jobber med. De utvikler seg som ledere og gir rom for at den ansatte kan snakke om hvorfor den gjør det den gjør og forankrer samtalen i planene. Slik sett er vi på rett vei, og må bare tørre å fortsette.



Hva anbefaler vi

Markedsføring

Det er lett å bli motløs i menighetsarbeidet, når man til stadighet opplever dårlig oppmøte og avlyste arrangement. Vi føler vi gjør det vi kan for å markedsføre og synliggjøre arbeidet, uten at det ser ut til å ha noen effekt. Mange opplever at de bruker mye tid på invitasjoner og kommunikasjon ut mot målgruppen, men at det ikke treffer. Påstanden vår, etter å ha jobbet med dette prosjektet, er at vi ikke gjør dette arbeidet godt nok. Det varierer fra menighet til menighet hvor god vi er på dette, men alle kan bli bedre. Mye kan løses ved at vi lærer av hverandre og bruker kompetansen som finnes i fellesrådets administrasjon, men menighetene må bli bevisst på viktigheten av god markedsføring. På bakgrunn av dette vil vi i denne rapporten skrive utførlig om hvordan man kan ta tak i det og bli bedre på det. Kommunikasjon og markedsføring er en av dimensjonene i «[Plan for trosopplæring: Gud gir – vi deler](https://bit.ly/toldnk)» (bit.ly/toldnk), som vi i denne anledning også presenterer som suksesskriterier for å lykkes med menighetsarbeidet. Vi anbefaler at alle suksesskriteriene gjennomgås jevnlig og legges til grunn for etablering og gjennomføring av alle tiltak. Når markedsføring da er et av punktene, og blir tatt på alvor som et suksesskriterie, er man på rett vei.

«Kirka vår – samlet plan for arbeidet i soknet» (tidligere «Helhetlig menighetsplan»)

Godt planarbeid er essensielt for å lykkes med menighetsarbeidet. Når vi ser på planene rundt omkring er det mange av dem som er utdatert. De er ikke oppdatert etter hvordan arbeidet faktisk drives og har heller ikke blitt evaluert med tanke på endringer i menigheten og samfunnet ellers. Flere steder preges undervisningsplanene av at de ikke er skrevet av pedagoger. Det må være åpenhet rundt det å diskutere planene og komme med endringer, uten at den ansatte oppfattes som vrien og illojal. I tillegg er det en helt reell problemstilling at menighetsråd vedtar planer uten å ha et eierforhold til dem.

Med dette i tankene anbefaler vi at menighetene tar tak i planene sine og systematiserer arbeidet med dem, men ikke minst anbefaler vi å ta i bruk det nye digitale verktøyet fra Kirkerådet: «Kirka vår – samlet plan for arbeidet i soknet». Dette er ment som et verktøy for å få oversikt over aktivitetene i soknet, få ny kunnskap om menneskene som bor der og gi økt oppslutning om menighetsarbeidet over tid. Til sammen vil dette gjøre det enklere å videreutvikle arbeidet videre.

I dag ligger aktiviteter i soknet i ulike planer og dokumenter; aktiviteter for barn og unge ligger i trosopplæringsverktøyet, aktiviteter innen kirkemusikk og diakoni finnes i egne planer for dette, og aktiviteter som åpen kirke eller julemesse er kanskje kun i kalenderen. I en del menigheter jobber de ansatte mer på egenhånd enn det

som er nødvendig. For menighetsrådet, og kanskje også for de ansatte, kan det være vanskelig å se helheten i menighetens arbeid. En samlet plan for arbeidet i soknet gir menighetsråd og ansatte oversikt over helheten, slik at ulike aktiviteter og ansattes arbeid kan sees i sammenheng og videreutvikles.

Hvert år i januar rapporterer menigheter i Den norske kirke til Statistisk sentralbyrå. Fram til nå har det vært opp til ildsjeler å hente fram disse tallene for å reflektere over dem blant ansatte eller i menighetsrådet. «Kirka vår – samlet plan for arbeidet i soknet» henter automatisk inn disse tallene fra SSB. I tillegg henter verktøyet inn tall for levekår i soknet eller kommunen. Dette gir menighetsråd og ansatte enkel tilgang til relevant statistikk for soknet. Slik har man godt grunnlag for en samtale: Hvordan er sammenhengen mellom aktivitetene i menigheten og behovene i soknet?

Gjennom «Kirka vår – samlet plan for arbeidet i soknet» får menighetsrådet også hjelp til å planlegge en felles prosess for å arbeide grundig med sammenhenger mellom aktiviteter og behov. Metoden og det digitale verktøyet for “Kirka vår” legger opp til en prosess med fire faser:

- «Hvordan skal vi jobbe med plan?»
- «Hvordan kan vi beskrive menigheten?»
- «Hva skal vi satse på?»
- «Hva skal vi gjøre?»

I alle fasene gir verktøyet råd om hvordan ansatte og frivillige kan involveres, og hvordan man starte en bredere samtale i soknet om hvordan menigheten kan møte lokale behov. Det er opp til menighetsrådet hvor omfattende prosessen skal være. Bispedømmekontorene stiller med personer som kan være veileder for menigheten i denne prosessen.

I alt dette er «Kirka vår – samlet plan for arbeidet i soknet» et fleksibelt verktøy som brukes slik man ønsker det i den enkelte menighet. Dette vil se ulikt ut i ulike menigheter i Den norske kirke. Les mer: [Kirka vår](https://bit.ly/kirkavår) (bit.ly/kirkavår).

Tverrfaglighet

For å legge til rette for økt tverrfaglig samarbeid kan fellesrådet bidra med en oversikt over hvilken kompetanse våre ansatte sitter på. Det kan være kommunikasjonsarbeid, spesiell innsikt i hvordan frivilligheten virker, hvordan man jobber effektivt med tilrettelegging, etc. Når en slik oversikt finnes, og holdes oppdatert, vil det være mye lettere å få til god erfaringsutveksling mellom ansatte og mellom menigheter, og det vil også legges godt til rette for tverrfaglig samarbeid. Nøkkelen er å vite hvem man skal kontakte, hvem som kan noe om det man trenger å vite mer om. Prostene på sin side, må gjennomføre tverrfaglige konvent, der alle yrkesgruppene er representert, og på den måten legge til rette for tverrfaglig samarbeid. Det er viktig at alle instanser i kirken jobber sammen for å få ut det beste av sine ansatte.

Fellesrådet må legge til rette for fortsatt samarbeid med barne- og ung-





domsorganisasjonene. Det er viktig at menighetene får til et slikt samarbeid og at det blir et godt samspill mellom det arbeidet som skjer lokalt og det som skjer regionalt og nasjonalt. Der det er aktuelt må også fellesrådet se på muligheten for å samarbeide med organisasjonene som fellesråd, og ikke bare som enkeltmenighet. Det er mulig at man vil lykkes bedre med enkelte arrangementer dersom det er byomfattende.

Tilbakemeldingen etter seminaret «Å være kirke for barn», som ble arrangert høsten 2022, var veldig god. Dette var et seminar for alle yrkesgruppene i kirken, men undervisningsansatte var spesielt invitert. Noe av evalueringen etter gjennomføringen etterlyste større deltakelse av andre yrkesgrupper. Det som ble presentert på seminaret hadde vært nyttig for alle ansatte å få med seg, og den røde tråden gjennom dagen var at de forskjellige yrkesgruppene i kirken må samarbeide mer. Først da oppnår vi målet om å være kirke for barn. Med dette som bakgrunn anbefaler vi at fellesrådet arrangerer et seminar hvert år, som har tittelen «Å være kirke for barn» og som bygger videre på det som ble startet med dette første seminaret.

For å legge til rette for større suksess rundt arbeid med frivillige medarbeidere er det lurt at fellesrådet finner en hensiktsmessig måte å ha dette på dagsorden. Bevisstgjøring rundt arbeid med frivillige er viktig i alle ledd, for å fremheve betydning av å bruke tid på det. Frivillig arbeid får ringvirkninger i samfunnet. Det bygger tillit og reduserer avstand blant mennesker. Det er viktig at kirken blir en arena for folk til å kunne delta i samfunnet, også som frivillige. Alle som er med i menighetsarbeidet bygger katedraler og gir mulighet til å utøve trosliv. De gjør det mulig for mennesker å bli kjent med kirkens budskap, men også samfunnsdeltakelse og fellesskap. Disse perspektivene må fellesrådet være med å bevisstgjøre ansatte og råd på, og i neste omgang sørge for at arbeid med frivillige prioriteres. De ansatte må oppleve at de får ryggdekning til å prioritere å bruke tid på systematisk arbeid med frivillige.

Både prester og kateketer har det i sin tjenesteordning å ha ansvar for undervisning og historisk sett var det prestene som hadde det først. Fremdeles er det slik at soknepresten er ansvarlig for undervisning i de menighetene som ikke har kateket. Så er det i praksis selvsagt mange som jobber med undervisning, uavhengig av hvor det øverste ansvaret ligger. Men selv om prestene har dette som en del av sin tjenesteordning finnes det noen som ikke følger det opp skikkelig. Selv om undervisningsarbeidet er spesielt nevnt i tjenesteordningene til prest og kateket, er det et felles ansvar for hele staben å bidra til undervisningen. Dette understrekes også i [«Plan for trosopplæring: Gud gir – vi deler»](https://bit.ly/toldnk) (bit.ly/toldnk), side 34:

Det er et ledelsesansvar å legge til rette for at alle ansatte sammen kan bidra med sin kompetanse i en fornyet trosopplæring. Menighetens øvrige planer må ses i sammenheng med planen for trosopplæring, og de ansatte må bruke ressurser og arbeidstid til beste for å gjennomføre de tiltak som er vedtatt i menigheten.

Når dette ikke fungerer i praksis kan det føre til at pedagogene ikke tør å

spørre om hjelp og føler seg ensom i arbeidet. Dette ble også bekreftet av pedagogene vi var i kontakt med i løpet av prosjektet. I andre sammenhenger fungerer tverrfaglighet flott, f.eks. i samarbeidet mellom prest og kantor i forbindelse med gudstjeneste-arbeidet, ferieavvikling mellom organister og beredskap hos prester, for å nevne noe. Vi mener prostene her må på banen, slik at gode rutiner for samarbeid også kan fungere på undervisningsfeltet. Når hele staben drar i samme retning vil det være et godt grunnlag for blomstrende menighetsarbeid. Gjennom prosjektet er det startet en prosess hos pedagogene, med refleksjon og bevisstgjøring rundt egen praksis og samarbeid i stabene, mellom menigheter og med frivillige. Fellesrådet på sin side, kan være med og legge til rette for systematisk deling av kunnskap og erfaring hos alle yrkesgrupper. Byen har mange gode ressurser, men vi trenger et bedre system for å i større grad kunne dra nytte av hverandres kapasiteter, både som ansatte og som menigheter. Gjennom samordning, samarbeid og synergier, vil man kunne gi undervisningsarbeidet et godt løft.

Fulle stillinger

Det er stor enighet om at fulle stillinger er et gode, både for arbeidsgiver, ansatte og menighetene. Fordelene ved å ha en full stilling for en arbeidstaker er flere, arbeidsgivere nyter godt av å ha personer ansatt i fulle stillinger og menighetene får mer ut av fulle stillinger. I menighetsarbeidet finnes det også eksempler på at enkelt oppgaver fordrer en mindre stilling, på grunn av arbeidets natur. Men også i menigheter som har ungdomsarbeidere ansatt i en liten stilling, er det viktig å ha støtte i ansatte med fulle stillinger, for å få ut potensialet i arbeidet.

Gjennom prosjektet er vår oppfatning om det positive med fulle stillinger blitt bekreftet både av relevant litteratur, i dialog med arbeidsgiver og i diskusjoner med ansatte. Og med dette som bakgrunn, anbefaler vi at fellesrådet jobber videre med å legge til rette for fulle stillinger. Siden virkeligheten er slik den er, med tanke på økonomi og størrelse på menigheter, kan det være nødvendig med store endringer for å få det til. Det kan være å slå sammen menigheter, samlokalisering av staver og at ansatte må jobbe i flere menigheter.



Prosjektet

Metode

I prosjektet har vi gått aktivt i møte med undervisningsansatte i menighetene. Vi har jobbet sammen med dem på lunsjmøter og invitert dem til å komme med innspill gjennom spørreundersøkelser. Vi har vært i kontakt med KA og Kirkerådet, flere enkeltmenigheter rundt om i landet og lest aktuell litteratur. Vi har hatt møtepunkt med en ressursgruppe for å finne perspektiver og innfallsvinkler til jobbingen og hatt jevnlig kontakt med undervisningsrådgiverne på bispedømmet.

Hvor har vi funnet informasjon

Informasjonen som ligger til grunn for denne rapporten har vi hentet fra Kirkerådet, aktuell statistikk, KA, Trosopplæringsutvalget, flere lunsjmøter med pedagogene i Bergen, undervisningsrådgiverne på Bispedømmekontoret, diverse fagsamlinger i fellesrådet og bispedømmet, Ressursbanken og relevant forskning.

Barne- og ungdomsarbeid i kirken i Bergen

Organisering

Fellesrådet ønsker å legge til rette for at det hele tiden er en god prosess med planarbeid i menighetene, rundt aktualisering og vedlikehold av planer. Menighetsrådene oppfordres til jevnlig å ha dialog med de ansatte rundt aktuelle planer, for å avdekke behov og utdaterte opplegg. Det er viktig at planene legger til rette for det kontinuerlige menighetsarbeidet og for at de ansatte kan bruke tid og krefter på kontinuerlige tiltak. Her er frivillighetsledelsen essensiell, og enkeltstående arrangement må fungere rekrutterende til det kontinuerlige arbeidet, ellers har de liten effekt på menighetsarbeidet. Det er viktig at fagpersonene i menighetene får en god dialog med menighetsrådet rundt sitt fagfelt, slik at menigheten hele tiden kan forbedre arbeidet og stadig legge til rette for at nye mennesker ser på kirken som et godt sted å være.

Vi vil fremheve følgende punkt, som er viktig å ha med når menigheten skal ha et godt system på planarbeidet: Drøfting, kulturelle utfordringer, samspill (ansatte/MR), helhetlig tenkning og menighetsutvikling. Alle ansatte har en rolle i undervisningsarbeidet, og som menighetsarbeidet ellers er det viktig å ha med hele staben. Dette er hentet fra Prismet Forskning: Planarbeid i trosopplæring som ressurs for menigheten? [Nr 3-2017](#), side 189-209 (bit.ly/prismet032017).

Drøfting

Planarbeid gir en god mulighet til å koble seg på annet barne- og ungdomsarbeid i nærmiljøet og kontinuerlig planarbeid gir bedre rammer for nytt samvirke i menigheten.

Kulturelle utfordringer

Det er viktig å engasjere de aktuelle frivillige i planarbeidet, dersom man vurderer å endre noe. Planarbeid kan være utfordrende hvis man ikke er vant til det, så da er det viktig å ta seg god tid til å innarbeide nye arbeidsrutiner.

Samspill (ansatte/MR)

Når man har slått fast at menighetsrådet er ansvarlig for planene og de ansatte er ansvarlig for det faglige, er det nødvendig å ha en dialog om forventninger og rolleavklaring, i planarbeidet, mellom råd og ansatte. Det er en stor fordel at ledelsen i



menigheten og de ansatte forbereder prosessen sammen), før menighetsrådet involveres. Denne rekkefølgen er viktig for å markere at det er en forskjell mellom politikk og fag. Det er også lurt å ha en bevisst skjelning mellom ideer (MR) og den formelle planen (ansatte).

Helhetlig tenkning

Arbeid med en plan gir kompetanse og mestringsevne til de som er involvert og bidrar til bedre grunnlag for videre planarbeid. Planarbeid er en måte å skape en felles visjon, som igjen bidrar positivt til felles forståelse hos ansatte, råd og menighetens medlemmer. I neste runde vil denne felles forståelsen gi et bedre grunnlag for neste runde med planarbeid.

Menighetsutvikling

Når en menighet klarer å ha et aktivt planarbeid, gjør det at endringsprosesser startes oftere, og det viser seg at planarbeid utvikler faglig kompetanse hos de ansatte. For menighetsrådet hjelper det på involveringen at de vedtar aktuelle planer. I arbeidet med menighetsutvikling er det viktig med kontinuerlig avklaring av rollefordeling og forventninger, lederansvar må avklares og det må gis nok tid til prosessene. I arbeidet er det også nytt å bruke eksterne veileder og nettverk med flere menigheter, og ved å gi tid og rom for refleksjon hos de involverte, forebygger man uenigheter

Aktivitetsplan

En levende menighet trenger aktiviteter som kan fungere som et grunnlag for et godt menighetsarbeid blant barn og unge. I utviklingen av et stabilt og godt menighetsarbeid er det flere ting man må huske på.

Bygge fellesskap

Aktivitetene som drives må bygge fellesskap i menigheten og gi gode møter med kirkens budskap. Man må jobbe for å få i stand aktiviteter som går jevnlig, for barn, unge, og hele familien. Eksempler på dette er småbarnstreff, barnekor, barneklubb, Søndagsskole, familiemiddag, Tweensklubb, Ten Sing, etc. Dette er arbeid menighetene med fordel kan samarbeide med barne- og ungdomsorganisasjonene om.

Favne bredt

Det trengs aktiviteter som favner bredt og gir meningsfulle høydepunkt. Når barn og unge inviteres jevnlig til større arrangement, oppnår man både at deltakerne har noe å se frem mot, noe å strekke seg etter, og man får begivenheter som fungerer rekrutterende. Ved planlegging av begivenheter må målgruppen for aktiviteten ta

utgangspunkt i en eller flere av de faste aktivitetene i menighetsarbeidet. Slike tiltak kan være konserter, overnatting i kirken, Lys Våken, Tårnagenthelg, fellesskapsgudstjenester, 4-årsbok, undervisningssamlinger, leir, festivaler, etc. Også her kan barne- og ungdomsorganisasjonene tilby god hjelp. Et moment som er viktig med disse begivenhetene, som også underbygges i Trosopplæringsplanen, er at menighetene må ha tilbud til barn og unge som ikke fatter interesse for det kontinuerlige arbeidet. Eksempelvis at de som ikke er interessert i kor også skal ha et tilbud som er interessant.

Aktiv i nærmiljøet

Det er viktig at kirken ser sin plass i samfunnet og har aktiviteter som knytter menighetsarbeidet opp mot resten av nærområdet. Når man får til dette, viser menigheten at man er en positiv bidragsyter i lokalsamfunnet. Erfaring viser også at andre institusjoner i området vil være takknemlig og glad for å kunne samarbeide med kirken om forskjellige typer tiltak. Aktuelle samarbeidspartnere for dette er barnehagene, skolene, gamle- og sykehjem, kjøpesentre, etc. Konkrete eksempel på tiltak er høytidsvandring, skolebesøk, babysang andre steder enn kirken, konserter, etc.

Frivillig medarbeiderskap

Det må jobbes strukturert og systematisk med omsorg for fellesskapene i menighetene, slik at mennesker blir engasjert og motivert for selv å bidra aktivt i menighetsarbeidet. I dette arbeidet er fellesrådets frivillighetskonsulenter en viktig ressurs.

Toppliste for tiltak

For å få til et godt barne- og ungdomsarbeid i en menighet, må man både ha tiltak som bygger fellesskap over tid og begivenheter man kan jobbe frem mot, og som skaper interesse. Vellykket arbeid står i en god sirkel der tidsavgrensede bredde-tiltak rekrutterer til kontinuerlig arbeid, som igjen danner grunnlag for å gjennomføre givende begivenheter, både for de som er med i kontinuerlig arbeid og barn og unge som ikke besøker kirken jevnlig. Dette er også i samsvar med rapporten fra Den norske kirkes trosopplæringsutvalg av 31. desember 2021. [Ressursbanken.no](https://ressursbanken.no) er Den norske kirke sin verktøykasse, hvor man finner alle slags typer tiltak, verktøy, litteratur og hjelp til å få til gode tiltak i sin menighet. I dette prosjektet ønsker vi å oppfordre menigheter til å bruke ressursene man finner der, og andre steder, og oppfordrer til å prate med kollegaer og andre menigheter, for å finne inspirasjon til å prøve nye ting. Og for å hjelpe til med inspirasjonen, vise litt av bredden og for å poengtere hvor viktig vi mener det er å fokusere på både begivenhetene og det ukentlige fellesskapet, har vi satt sammen to lister med spennende arbeid. Listene er på ingen måte uttømmende, men kun ment



som eksempler til inspirasjon, så la deg inspirere!

Eksempler på kontinuerlig arbeid

Barnekor

Barnekor er en musikkaktivitet der barn skal ha det gøy og utfolde seg i trygge omgivelser hvor de blir tatt på alvor. Sang og musikk står i fokus, men lek og

Elektrisk ro skapes av fylldige og godt fortalte bibeltekster. Disse treffer på tvers av alder. Det er når barn bringes inn i slike fortellinger ved at bakgrunnskunnskap gis og plottet og drama i fortellingen ikke dempes, men brukes, at vi erfarer mest intens kollektiv lytting. Konfirmanter er ikke for gamle til å bli fortalt for.

MF rapport 1:2019: [Barns og unges respons på bibelundervisning i Dnk](#), side 139 (bit.ly/mf12019).

moro er minst like viktig! Det er mange måter å drive barnekor på. Noen legger mest vekt på det musikalske, mens andre sper på med dans og drama, leker og formingsaktiviteter. Noen grupper er for små barn, noen for store og mange har aldersinndelte grupper som er tilpasset de ulike alderstrinnene. Ofte starter barnekorene med felles middag og har innlagt pause med frukt og lek. Les mer: [Acta](#) (bit.ly/actabarnekor), [Ung kirkesang](#) (sang.no) og [Norges KFUK-KFUM](#) (bit.ly/barnekor).

Gudstjeneste

Søndagssamlingene i Eidanger menighet er et eksempel på fungerende gudstjeneste for hele familien. Det arrangeres annenhver søndag med følgende program: Kl. 14.00: Pizza for hele familien. Kl. 15.00: Gudstjeneste. Kl. 15.30: Grupper. Kl. 15.55: Felles avslutning. Det er en forordnet gudstjeneste, som prest og kateket deler på å være ansvarlig for og som menighetspedagog også deltar på. Det er ingen organist eller kirketjener med, men frivillige stiller med band bestående av gitar, bass og tromme. I tillegg trengs en prosjektor, lyd, lysglobe og bønnekrukke. Liturgien er enkel: Velkommen – Samlingsbønn og lystenning – Syndsbekjennelse – Kyrie og Gloria – Vi synger sammen – Bønnekrukken – Herrens bønn – Trosbekjennelsen – Vi synger sammen – Bibelfortelling – Andakt – Gruppesamling – Avslutning og velsignelse. Les mer: [Søndagssamling](#) (bit.ly/søndagssamling).

Messy Church

Messy Church er et familiekonsept fra England, og har som formål å legge til rette for trosformidling for hele familien. Det er et gudstjenesteopplegg som legges til en hverdag, og som et tilbud til alle generasjoner. I England har det slått best an hos de som til vanlig ikke deltar på kirkelige aktiviteter. At det skal være gøy med kirke, er en av de grunnleggende verdiene i Messy Church. Det er ikke opplegg kun beregnet på barn, men på at alle generasjoner deltar sammen. Mange starter gjerne med å spise et måltid sammen, før man har aktiviteter med bakgrunn i et tema. Avslutningen består av en kort formidling beregnet på alle aldre, i tillegg til sang og musikk. Les mer: nmsu.no (bit.ly/messychurchnorge).

Ved å gi barn tilgang på bilder har vi fått fram langt større forståelse av deres respons enn om vi hadde brukt bare ord og samtale. (...) Vi har sett at voksne har for små forventninger til barns interesse for å dukke ned i bibelfortellingene, i karakterene og i konteksten. Bibelen, selve boken, er lite i bruk (...) Det innebærer at forståelsen av tekstens plassering i en større helhet, går helt tapt.

MF rapport 1:2019: [Barns og unges respons på bibelundervisning i Dnk](#), side 9 (bit.ly/mf12019).

Familiedag

Familiedag er et tilbud til hele familien, hvor man kommer fra barnehage og skole og får servert middag, etterfulgt av aldersdelte aktiviteter. Kirken fylles en fast ukedag, med barnefamilier og aktiviteter for store og små. Programmet kan for eksempel være hotdog-servering kl. 16.00, før ulike aldersbestemte aktiviteter begynner kl. 17.00. Eksempler på aktiviteter: Lek, sang, rim og regler, for voksne og de aller minste (0-3 år), musikkgruppe med sang, lek og rytme (ca. 3 – 6 år) og barnekor med musikk, rytme og lek (1. - 7.klasse). Legg til rette for at hele familien kan komme, og lag til en trivelig ettermiddag for liten og stor! Les mer: [Ytrebygda kirke](https://ytreygda.kirke) (bit.ly/ytreygda) og [KRIK](https://krik.no/familiekrik) (krik.no/familiekrik).

Legoklubb

Legoklubb er for alle barn mellom fire og ti år. Klubben starter med en samling med lystenning og sang, før dagens bibelhistorie blir formidlet. Etter samlingen får





barna i oppgave å bygge noe fra bibelfortellingen i Lego. Barna får oppleve at det de hører kan de selv forme gjennom Legobygging. Mange barn føler at de ikke er flinke til å tegne, men med Lego er ikke konkurranseelementet like sterkt til stede. Legobygging gir barna mestringsfølelse, og her får de være kreative med de gaver som hvert enkelt barn har! Ferdige kunstverk blir stilt ut under familiegudstjenester, der det også blir fortalt litt om det som er laget. Les mer: [Tanum og Kjose menigheter](https://bit.ly/legoklubb) (bit.ly/legoklubb).

Barneklubb

Lag en klubb for de som går i 5.-7. klasse. Bruk egnede lokaler i kirken, eller i nærheten og inviter til aktiviteter en fast dag i uken. Dette er en god arbeidsform for å skape gode fellesskap knyttet til menighetsarbeidet. Aktiviteter kan være leker, konkurranser, bordtennis, m.m. Legg opp til fine samlinger med andakt og ha gjerne en kiosk med brus, sjokolademelk, snop, mat. etc. Les mer: [Søreide menighet](https://bit.ly/soreide) (bit.ly/soreide).

Tweensklubb

På Tweensklubb er det kun fantasien som setter grenser for hva du kan finne på. Her kan du møte venner, teste nye aktiviteter og være med på å bestemme hva som skal skje. Det viktigste er å legge til rette for at alle 5.-7.-klassingene får oppleve mestring, tilhørighet og fellesskap. Hva man gjøre varierer etter lokale behov og ønsker. Noen organiserer klubben slik at aktivitetene skifter fra gang til gang, andre har mer faste aktiviteter. Noen møtes en gang i måneden, andre hver uke. Eksempler på aktiviteter kan være alt fra hobbyverksted, matlaging og gaming, til mer fysiske aktiviteter som dans, bordtennis, leker, konkurranser og friluftsliv. Flere klubber arrangerer ulike temakvelder i forbindelse med høytider, halloween og andre merkedager. Tro og undring er en naturlig del av Tweens klubb. Det kan være i form av en andakt, kveldstanker, sang, lystenning, spørre-boks, eller en bønn. Les mer: [KFUK-KFUM Norge](https://bit.ly/tweensklubb) (bit.ly/tweensklubb).

Ten Sing

Olsvik TenSing er et åpent, diakonalt ungdomstilbud som ønsker å nå hele bredden av ungdom i alderen 13-19 år. Gjennom ulike aktiviteter som kor, band, dans, drama, teknikk, styrearbeid, video og web får ungdommer mulighet til å utfolde seg kreativt og delta i prosessarbeid. I TenSing er det deltakerne selv som er med på å forme innholdet, etter mestringsnivå, interesser og kultur. Olsvik TenSing skal være et sted der alle blir inkludert og får muligheten til å utfordre seg selv på ulike aktiviteter ut fra egne ambisjoner. Ungdommene får oppleve mye spennende, både lokalt og sammen med andre Ten Sing-grupper i kretsen eller nasjonalt. Det er festivaler, seminarer, konserter og turer for å nevne noe. Medlemmene får mulighet til å ha det gøy med det de kan, videreutvikle seg, lære mer, lære bort og være sammen med venner

på tvers av alder, i et sosialt miljø, på og bak scenen. Ten Sing er et ungdomstilbud tilknyttet KFUK-KFUM der du blir del av et stort nettverk og kan være med på turer, turné, festivaler og leirer i Norge og i utlandet. Les mer: [Olsvik TenSing](https://bit.ly/Olsvikts) (bit.ly/Olsvikts).

Ungdomsklubb

Ungdomsklubben i Bønnes og Storetveit er et eksempel på godt og solid klubbarbeid for ungdom fra konfirmantalden og oppover. Arbeidet bygger på små enheter, hvor fellesskap og fortrolighet gis de beste vekstforhold. Gruppene er satt sammen av 6-10 medlemmer og to ledere, en jente og en gutt, og møter ukentlig. I tillegg drives det lederkurs som alle ledere i klubben må gjennom. Første møte med klubben er som konfirmant og arbeidet er kun basert på frivillig innsats. To til tre grupper settes sammen i en avdeling som styres av to eldre ledere. Alle avdelingslederne, sammen med to til tre ledere og hovedleder utgjør til sammen Rådet, som er det øverste organet i klubben. En viktig del av arbeidet er turene hvor man får en unik mulighet til fellesskap. Det er både kortere og lengre turer i løpet av året. Les mer: [Klubben i Bønnes og Storetveit](https://bit.ly/storetveit) (bit.ly/storetveit).

Speiding

Ungdom savner flere åpne og inkluderende møteplasser både ute og inne.

Bergen kommune: [Ungdomsplan 2022](#), side 10 (bit.ly/ungdomsplan22).

Speiderarbeidet består av et bredt aktivitetstilbud for barn og ungdom i alle aldrer. Gjennom friluftsliv, samarbeid, vennskap og læring gir speiding opplevelser for livet. Ungt lederskap og gradvis større utfordringer er med på å utvikle speidere til å bli aktive, ansvarsfulle og engasjerte medmennesker. I speiderarbeidet kan barn, unge og voksne utvikle seg som hele mennesker med ånd, sjel og kropp. Speiderarbeidet finnes over hele landet, og består normalt av aldersinndelte grupper. Les mer: [Norges Speiderforbund](https://norges.speiderforbund.no) (speiding.no) og [KFUK-KFUM-speiderne](https://kmspeider.no) (kmspeider.no).

Eksempler på begivenheter

Babysang

Babysang er når foreldre og babyer synger sammen! Dette er en fin måte for foreldre å komme i kontakt med kirken på, og kan være et viktig springbrett for senere deltakelse i menighetsarbeidet. Musikk er viktig for barnets motoriske, emosjonelle og sosiale utvikling. På babysang får barnet mulighet til å uttrykke og utfolde seg musi-



kalsk. Målet er å skape en felles opplevelse gjennom å leke, synge og utforske sammen med barnet sitt. Les mer: [Ressursbanken.no](https://ressursbanken.no) (bit.ly/babysangdnk).

Barnekorfestival

Deltakelse på festival er en flott vitamininnsprøyting for barnekorarbeidet, og er også et godt rekrutteringstiltak. I Ytrebygda kirke samarbeider Fana Menighet med KFUK-KFUM Fana om nettopp dette. De lager en festival der du møter mange barn i et kirkerom fullt av lyskastere i alle farger, lyd, filmteam, et eget festivalband, dyktige instruktører, kule sanger, god mat og nye leker. Vi avslutter dagen med en «Hentekonsert» der vi presenterer noe av det vi har gjort gjennom dagen. Men jeg går jo ikke i et barnekor?! Ikke fortvil. Målet for festivalen er å introdusere hvordan vi kan skape, leke og bruke musikk og hvordan vi kan få det til å låte i fellesskap. På festivalen er det ikke egne kor som opptrer, men gruppene som man blir delt inn i på festivalen. Dermed håper vi at du som kommer som ny, vil oppleve det som inkluderende, trygt og fint å delta. Les mer: [Ytrebygda kirke](https://ytreybygda.kirke.no) (bit.ly/korfestival).

Førsteklasses

Førsteklasses er et opplegg laget av Kirkerådet, i samarbeid med IKO, og markerer skolestart for menighetens barn. Å begynne på skolen er en viktig begivenhet og overgang som de fleste markerer. Gjerne med ny sekk, pennal og nye klær, en ekstra god middag, og en tar bilder for å dokumentere første skoledag. Når noe nytt skjer i barnets liv, kan kirken være tilstede ved å invitere barn og foreldre til samlinger. Det er laget ressurser for undervisning av forskjellig omfang i forbindelse med skolestart. Førsteklasses er samlinger med gudstjeneste og samlinger om bibelfortellinger. Les mer: [Ressursbanken.no](https://ressursbanken.no) (bit.ly/skolestartmarkering).

Tårnagenthelg

Tårnagenthelg er en helg for alle 8-åringar, fylt med oppdrag og mysterier som barna inviteres til å løse. Barna løser oppdrag gjennom utforsking av kirkerommet og klokketårn, symboler og bibelfortellinger. Mange steder går en på oppdagelsesferd i kirkens ulike rom. Det kan også være fokus på en av kirkens høytider. Og barna deltar på søndagens gudstjeneste hvor de deler noe av det de har opplevd som tårnagenter. Tårnagent-konseptet er utviklet i samarbeid med Søndagsskolen Norge og det er fint om Tårnagenthelgen lokalt kan organiseres sammen med den lokale Søndagsskolen. De fleste menigheter gjennomfører Tårnagenthelgen i åpenbaringstiden, men alle står fritt til å bestemme når det skal være. Les mer: [Ressursbanken.no](https://ressursbanken.no) (bit.ly/tårn)

Lys Våken

Lys våken er et overnattingsopplegg i kirken for 11-åringar. De fleste menigheter gjennomfører Lys våken natt til første søndag i advent. Lys våken markedsføres

nasjonalt på Snapchat, Instagram og Facebook. Kampanjeperioden er fra midten av oktober til midten av november og rettet mot foresatte til barna. Navnet Lys våken handler ikke om at vi skal være våkne hele natta, men at vi skal være våkne overfor det som skjer i oss og rundt oss. Vi skal være våkne overfor Gud, hverandre og oss selv. Ikke minst kan vi oppleve at Gud er Lys våken for oss. Advent handler jo nettopp om lyset som kom til verden. Dette skal vi feire – i tillegg til at 1. søndag i advent markerer starten på et nytt kirkeår. Les mer: [Ressursbanken.no](https://ressursbanken.no) (bit.ly/lys-våken)

Amazing (g)race

Amazing Grace er et aktivitetsopplegg, som går ut på å oppdage Gud på nye steder i byen. Opplegget kan brukes på leir eller på en lengre undervisningssamling. Det er en konkurranse og ansvarlig leder bestemmer selv kriteriene for konkurransen. Amazing Grace består av seks oppgaver som kan brukes. Hvis seks oppgaver blir litt i overkant, kan man selv tilpasse hvor mange oppgaver man vil bruke. Det går også an å bruke oppgavemalen og lage egne, enten steds-spesifikke eller generelle. Alle gruppene får seks konvolutter, med en oppgave i hver konvolutt. Oppgavene deles ut i starten av konkurransen. Man kan velge om oppgavene kan åpnes vilkårlig eller om oppgavene skal nummereres. Når vi har gjennomført Amazing Grace i Sjømannskirken i London, åpner deltakerne oppgaver vilkårlig i løpet av leiren, men får en felles startoppgave og tidsbestemt sluttoppgave. Gruppene skal dokumentere at de har løst de ulike oppgavene ved hjelp av bilde eller video, dokumentasjonen samles inn og vises siste kveld på leir. Husk premie til vinnerlaget! Les mer: [Ressursbanken.no](https://ressursbanken.no) (bit.ly/sjømannskirken).

Festival for barn

Stiftelsen Skjærgårds arrangerer «Mer-festival» i samarbeid med lokale menigheter. Det er en kveld med aktiviteter, musikk, venner, kreativ forkynnelse, og konkurranser. Her får barn i 5.-7. klasse aktiviteter, leker, fellesskap, og kreativ forkynnelse i rammen av en festkveld i sitt nærmiljø. Med dette arbeidet ønsker man å gi ungene en spennende, engasjerende og utfordrende festivalopplevelse der de møter fellesskap, Jesus og aktivitetene de kun har drømt om, i store, men trygge omgivelser. Festivalen er en god opplevelse, og inspirerer både barn, foreldre og ledere til lokalt engasjement resten av året. Les mer: [Skjærgårds](https://merfestival.no) (merfestival.no).

Vinterfestivalen på Voss

Hvert år arrangerer KFUK-KFUM Bjørgvin festival på Voss. Festivalen samler ungdommer fra hele Bjørgvin som kommer sammen for å bli kjent, ha det gøy og oppleve KFUK-KFUM sitt rike fellesskap. Det er masse god musikk og topp stemning gjennom show og aktiviteter. Den lokale gruppen overnatter sammen, spiser sammen og får tilbud om å opptre sammen. Fra scenen blir morgen- og kveldsshow, festival-



dans og sang, og opptreden av aktivitetsgruppene band, dans og vokal. Man må reise sammen med en gruppe på festivalen, men grupper kan ta med ungdommer som ikke er medlen. Dermed fungerer festivalen både som en spennende ting å se frem mot, for medlemmene, og en mulighet for å rekruttere nye medlemmer. Les mer: [Björgvin KFUK-KFUM](https://bit.ly/bjorgvinkm) (bit.ly/bjorgvinkm).

KRIK ARENA

KRIK arrangerer hvert år en begivenhetsrik sommerfestival for ungdom i alderen 16-20 år. De som er over 20 år er velkommen til å være ledere. Dette er og blir en happening full av spennende overraskelser. Det er fem fantastiske dager med Jesus og idrett i et skikkelig godt fellesskap. Festivalen arrangeres på Bibelskolen i Grimstad – midt på den sørlandske skjærgårdsstripa. Sammen med hundrevis av andre kan man avslutte sommerferien på den aller beste måten – med et hav av spennende aktiviteter og inspirerende møter både morgen og kveld. I tillegg blir det masse tid til å bare henge, være og nyte sommeren på sitt aller, aller beste. Programmet består blant annet av superlørdag, med spennende innhold. Området jazzes opp med lyslenker, hengeplasser, god steming og andre godsaker for den ultimate kombinasjonen av leir- og festivalliv. Målet er å lære ungdommen noe nytt, bruke kroppen, nyte livet, henge med fine folk, og selvfølgelig – for å bli bedre kjent med Jesus. Les mer: [KRIK](https://krik.no/arena) (krik.no/arena).

Ulike aldersgrupper ønsker (...) å arbeide med bibeltekster på noe ulik måte (...) [noe det ble] arbeidet mye med i prosjektet [Tidslinjen – Den store fortellingen](https://bibel.no/tidslinjen) (bibel.no/tidslinjen). Aldersgruppen 6-10 år ønsker å konsentrere seg om selve fortellingen og fordype seg i den. (...) Aldersgruppen 11-13 år er i fakta-alderen og vil gjerne se tekster mer i sammenheng. (...) Aldersgruppen 14-16 år har større intellektuell kapasitet, men er midt i en prosess med å finne ut av hvem de selv er, så de agerer ofte svært gruppeavhengig.

MF rapport 1:2019: [Barns og unges respons på bibelundervisning i Dnk](https://bit.ly/mf12019), side 146-147 (bit.ly/mf12019).

Suksesskriterier for et godt arbeid

Når vi driver menighetsarbeid er vi alltid på jakt etter hva som gjør at vi lykkes med arbeidet; hva vi må fokusere på for å få til det vi ønsker å gjøre. I vårt arbeid med dette prosjektet har vi funnet tilbake til «[Plan for trosopplæring: Gud gir – vi deler](#)» (bit.ly/toldnk), et dokument utgitt av Kirkerådet i 2010 etter at Kirkemøtet i 2009 vedtok nasjonal plan for trosopplæring. Planen erstatter «Plan for dåpsopplæring» (1991) og «Plan for Konfirmasjonstiden» (1998), og ble til etter at kirken hadde gjennomført en forsøksperiode med trosopplæringsreform (vedtatt av Stortinget i 2003). Dette er altså den sentrale planen for alt som skjer av undervisning, og i forlengelsen alt barne- og ungdomsarbeid, i Den norske kirke. Forskning og evalueringsarbeid i forbindelse med reformen viser at det planen omtaler som «Sentrale dimensjoner i en helhetlig trosopplæring», er essensielle punkter å jobbe med når man skal få til gode tiltak i menighetsarbeidet. Punktene vil også føre til større sjanse for å lykkes med det man ønsker å få til.

I analysen av det kvantitative materialet så vi at lokale forhold spiller en betydelig rolle for oppslutningen om breddetiltakene. Innpassing i den nasjonale faseinndelingen spilte en underordnet rolle sett i forhold til lokal kontekst, slik som størrelse på den geografiske menigheten, bosettingsmønsteret, familiemønster og grad av kulturell pluralisme.

KIFO rapport 2:2013: [Når porten gjøres vid](#), s. 85
(bit.ly/kifo22013)

Med bakgrunn i dette argumenterer vi for at disse dimensjonene må være med i alt menighetsarbeid. Ta med disse dimensjonene, se dem i sammenheng, og bruk dem. Alle dimensjonene hører med, men det vil selvsagt være forskjellig hvor mye man vektlegger hver enkelt av dem; alt etter hvilket tiltak man jobber med. Vi kommer ikke til å gjenta det som står i planen, men vi vil knytte noen av våre tanker til hver av dimensjonene. I tillegg til dimensjonen snakker også planen om organisering og grunnlagsarbeid. Dette mener vi er viktige punkt å ha med i tillegg. I planen finner man aksjonspunkter til hver dimensjon, som er nyttig å bruke i arbeidet. Man velger selv hvordan man vil bruke dimensjonene i arbeidet. Man kan for eksempel velge ut en eller flere dimensjoner som man ønsker å fokusere spesielt på i en periode, og jobbe helhetlig med dem i menigheten, inn mot en plan eller på tvers av flere tiltak. Hver gang man etablerer nye tiltak, og når man reviderer eksisterende arbeid, bør dimensjonene gjen-





nomgås. Som alltid er det viktig å ikke gjøre for mye på en gang. Det er helt essensielt at vi prioriterer arbeidet vårt og jobber oss ferdig med en ting før vi begynner på en ny. På bakgrunn av ansattes tilbakemelding om ensomhet i arbeidet og arbeidspress, mener vi dimensjonene er et godt verktøy for å styrke tverrfaglighet og lette arbeidet.

Dimensjonene fra planen er: *Samvirke med hjemmet og familien, barn og unges medvirkning, inkludering og tilrettelegging, gudstjeneste, diakoni, misjon, musikk og kultur, frivillig medarbeiderskap, samarbeid med barne- og ungdomsorganisasjoner, tverrfaglig samarbeid og kommunikasjonsarbeid.* Så føyer vi som sagt til organisering og grunnlagsarbeid på vår liste. Siden disse ikke er med som dimensjoner i planen, men likevel nevnes i planen, vil vi skrive mer om dem enn de andre punktene i denne rapporten. Og siden vi mener å kunne argumentere for at arbeidet med frivillige og kommunikasjonsarbeid er hovedutfordringene i menighetsarbeidet, vil vi skrive mer utfyllende om dem. Vi tar også med konkrete verktøy til bruk på disse to områdene, som vedlegg.

Helt konkret foreslår vi at det lages en sjekkliste, med alle punktene, som brukes aktivt i forbindelse med alle tiltak. Dette må gjelde både når man etablerer nye tiltak og når man evaluerer eksisterende tiltak. Og selv om ikke alle punktene er like relevant for alle tiltak er det overraskende mange som er det, og for å sikre suksess for tiltaket er det viktig å avklare hele listen på en skikkelig måte.

Organisering

Arbeidet vi driver med i menighetene må forankres for å lykkes. Ansatte, frivillige, råd og utvalg som er involvert i de forskjellige tiltakene må oppleve eierskap. I menighetene har vi en struktur som er lagt opp til at noen bestemmer hva andre skal gjøre, mens frivilligheten holder frem at man må høre hva de frivillige egentlig vil drive med. Dette griper også inn i hvordan vi klarer å forankre arbeidet, noe som blant annet påvirkes av hvem som bestemmer hva som skal gjøres. Både frivilliges og ansattes engasjement handler om hva man selv ønsker å jobbe med, noe som settes på prøve i forskjellige sammenhenger. For eksempel ved ansettelse av nye medarbeidere kan det være en utfordring at den nye må jobbe etter planer og ideer den selv ikke har vært med å utarbeide, og noen har større utfordringer med dette enn andre. For at menighetsarbeidet skal fungere må det være god dialog mellom menighetsråd, frivillige og ansatte. De frivillige må få kommunisere hva de ønsker å drive med, og råd og ansatte må være tydelig på hva som er mulig å gjennomføre og ikke. Også andre veien må man ha god organisering; når menighetsrådet har tiltak de vil ha gjennomført, må de forankre arbeidet hos ansatte og finne frivillige som faktisk ønsker å jobbe med det. Menighetsrådet har ansvar for planer og visjoner for menighetsarbeidet, de ansatte må sørge for kvaliteten og de frivillige må oppleve at det settes gode og tydelige rammer for arbeidet. Et moment her er også at det ikke må gå for langt andre veien, at eierforholdet ødelegger for samarbeid. Det finnes eksempler på at menighetsråd og

ansatte har så sterkt eierforhold til en plan at pedagogens innspill til endringer ikke blir hørt. Dette er en grobunn for uenighet som ikke er ønskelig.

Det verkar som om einingar med ca. 50 til 100 døypte i året er dei mest eigna einingane for å handtere ei (...) omfattande fornying av trusopplæringa. (...) Det vil seie at mange kyrkjelydar bør samarbeide, men også at mange kyrkjelydar er så store at det i seg sjølv skaper utfordringar for ei fornya trusopplæring.

Styringsgruppens sluttrapport 2008: [Når tro deles](#), side 76
(bit.ly/deletro).

Med i fokuset på organisering hører også tydelige mål. Jo tydeligere vi klarer å være på kvalitative mål, jo bedre blir arbeidet. I vår sammenheng er det ikke alltid like lett å måle kvalitative mål, men det betyr ikke at vi ikke skal gjøre det. Gjennom dialog, samarbeid og evaluering, vil det være mulig å definere kvalitative mål, også i menighetsarbeidet. Ansvar for måloppnåelsen må også defineres tydelig. Hvis det er en ansatt som skal ha det ansvaret må den vite det, og hvis det er flere ansatte som skal stå sammen om ansvaret, må dette være tydelig kommunisert. Noen ganger er det frivillige og/eller råd og utvalg som har ansvar, og da må dette være uttalt og forankret hos de det gjelder.

Rolleforståelsen er også viktig i organiseringen av arbeidet i menighetene. Avklaringen av dette skjer når vi har god dialog og gode møtepunkt mellom ansatte, menighetsråd og frivillige. Når dette er på plass kan ansatte finne balansen mellom det å være ansatt i en menighet, samtidig som vi representerer en profesjon. Vi må bevisstgjøres på vigsling og ordinasjon, hva det innebærer og hvordan det påvirker rolleforståelsen. I større eller mindre grad er dette et element som styrker identiteten og gir makt til den ansatte. For de som er vigslet/ordinert er det derfor viktig å være bevisst på hvordan dette brukes i hverdagen og hva det har å si for de som ikke er vigslet/ordinert. Utdanningsløp og stillingsstørrelse er andre elementer som kan påvirke hvordan vi oppfatter vår egen og andres rolle. I dette dokumentet velger vi derfor å fokusere på undervisningen som vårt felles oppdrag, og ikke på profesjonene.

Grunnlagsarbeid

Alt menighetsarbeid krever et godt grunnlagsarbeid for at det skal kunne blomstre og leve. De som er involvert i visjoner, planlegging og gjennomføring må drøfte de ulike elementene som må være på plass, blant annet ved å gå gjennom di-





menisjonene vi snakker om her. Først når man har en likeverdig dialog mellom de involverte har man mulighet til å lage et godt fundament for arbeidet. Når man skal vurdere grunnlaget for et tiltak er det blant annet nyttig å tenke over kirkens plass i lokalsamfunnet og hvordan tiltaket passer inn i det perspektivet. På samme måte må man ta hensyn til kulturelle utfordringer, blant annet ved å tenke like høyt om arbeidet som skjer i løpet av uken, som det som skjer på søndagen. Viktig grunnlagstenkning er også samspill mellom involverte parter i arbeidet, noe som naturlig nok vil variere fra tiltak til tiltak. Her er det helt essensielt å tenke helhetlig rundt arbeidet i menigheten og ha en helhetlig plan for det som skjer. Da legger man til rette for god menighetsutvikling. Vi må sørge for at vi har riktige personer og nok ressurser til arbeidet vi ønsker å drive.

Noen punkt må man snakke sammen om og avklare, for å sikre et godt grunnlagsarbeid i menigheten. De er: – Hvem er egentlig «alle døpte» hos oss? – Hva innebærer det at vi som menighet har et hellig ansvar for dem? – Hva skal barn og unge sitte igjen med av erfaringer, holdninger, kunnskaper og ferdigheter? – Målarbeid – dimensjonene i tillegg til oppslutning, er mål.

Vi må også tørre å sette fokus på det som ikke fungerer, lære av våre og andres feil og tenke realistisk rundt hvilke tiltak som bør avsluttes og gis opp. For eksempel kan det være at kart og terreng ikke stemmer. Ansatte og menighetsråd må være bevisst på dette, og ansvarliggjøres på å følge med på det som skjer i menigheten, i nærmiljøet og i samfunnet. Ved å snakke sammen, ha dialog med menighetens medlemmer og med ansatte og råd i andre menigheter, ser vi lettere hva som bør unngås, hvordan man unngår tabber. Et annet eksempel er menighetsråd som ikke har eieforhold til sine egne planer, eller at planene er utdatert. Dette handler om å identifisere utfordringer og hvordan løsninger kommuniseres. Det handler også om sammenheng mellom forankring og resultat.

Samvirke med hjemmet og familien

I møte med hjem og familie lønner det seg å tenke systematisk, kanskje til og med mer systematisk enn vi tror. Det handler blant annet om å lage gode invitasjoner, og å holde det vi lover i invitasjonene. Invitasjonene må også fungere pedagogisk; de må være tydelig og klar på hva som venter de som inviteres (f.eks. til familiegudstjenester). Familiemiddager er et tiltak som åpner for god samhandling med familierne, og har spesielt fokus på denne dimensjonen. Det handler også om samarbeidet i staben og hvem som er med på hva, f.eks. at pedagogene har en naturlig plass i dåpssamtalene. Og for å lykkes med et godt menighetsarbeid er man helt avhengig av samarbeid med hjemmene. Menighetene kan bidra ved å legge arrangementer til strategiske tider som planleggingsdager, høytider og andre tidspunkt som gir seg av kirke- og skoleår, og så må tidspunktene må være familievennlige. Godt samvirke med hjemmet og familien betyr også godt grunnlag for rekruttering av nye frivillige, både til det arbeidet man treffer dem i, og til annet arbeid.

Barn og unges medvirkning

Det er ikke alltid enkelt å involvere barn og unge i alle sider ved menighetens arbeid. Derfor er det viktig å ha god kommunikasjon slik at de vet hva de sier ja til å være med på. Spesielt gjelder dette kanskje medvirkning i de demokratiske prosessene i kirken. Det er viktig å ta alle på alvor, og det er viktig å ta engasjementet på alvor, både for at de unge vet hva de går inn i, og for at motivasjonen de har for å si ja blir ivaretatt. For at barn og unges medvirkning skal fungere i praksis, må alle ansatte og frivillige legge til rette for det. Det er viktig at de ikke bare fyller gitte oppgaver, men at de også får være med å påvirke.

[Ungdom] lurer på om skolen i større grad kan være mer med å bidra til at elevene får smakebiter fra lokalsamfunnet der de bli presentert for ulike aktører som tilbyr aktiviteter (...)

Bergen kommune: [Ungdomsplan 2022](#), side 10 (bit.ly/ungdomsplan22).

Inkludering og tilrettelegging

Tilrettelegging er omfattende. Det er mye vi må huske på når vi skal klare å møte alle i en menighet. Derfor er det viktig å ta dette på alvor og bruke den tiden som trengs for å få det til på en god måte. Det er også noe alle ansatte og frivillige må samarbeide om å sette på dagsorden, og det er lurt å bruke den kompetansen som finnes. Vi kan ikke forvente at vi skal klare å huske på alt selv, så vi må bruke ressurser og personer som har dette som fag. I så måte er det også at den generelle utformingen er så god som mulig, slik at det er minst mulig tilrettelegging som trengs i de enkelte tiltakene. En viktig brikke i dette er de som trenger tilrettelegging og deres omsorgspersoner. Ikke glem å ha dem med på laget! Inviter til dialog, så er det mye som kan løses med enkle midler. Så vær også oppmerksom på hvordan vi kommuniserer ut rundt dette, slik at de vi møter vet at vi bryr oss.

Behovet for medbestemmelse, samarbeid og deltagelse er en rød tråd fra ungdom gjennom planarbeidet, fra vennskap, familie og fritidstilbud til skole, framtidvalg og samfunnsspørsmål.

Bergen kommune: [Ungdomsplan 2022](#), side 7 (bit.ly/ungdomsplan22).



Gudstjeneste

Gudstjeneste trenger ikke være på søndag kl. 11.00. Det er hensiktsmessig å kunne tenke at fellesskapet rundt gudstjeneste også kan skje ellers i uken, og på andre klokkeslett. Det er også lov å tenke at man kan feire gudstjeneste uten en prest til stede. De ressursene som finnes gjør at det er lurt å tenke stort om gudstjeneste. Og vi må tenke stort om gudstjeneste, fordi det har dimensjoner ved seg som er viktig for alle mennesker. Og i videreføringen av dette må vi tenke helhetlig rundt alt arbeidet som skjer i menigheten. I det vi klarer å tenke helhetlig, har vi funnet frem til noe viktig og godt. Når vi ser i praksis at det er koblinger på tvers, mellom generasjoner, mellom tiltak, mellom arbeidet som skjer de forskjellige dagene, og mellom gudstjenestefellesskap og andre fellesskap, da er vi på vei! Vi ønsker oss alltid flere ressurser, så vi må jobbe for å gjøre menighetsarbeidet til en positiv opplevelse for alle som ønsker å være en del av et godt fellesskap. Vi må ikke se oss blind på de lønnede ressursene og fortvile over at vi synes det er for lite, men vi må jobbe for å bruke de ressursene som finnes riktig, og stadig engasjere flere av menighetens medlemmer til å bidra med det de brenner for.

Nattverden er det stedet i gudstjenesten hvor det er tydeligst at vi som et fellesskap av troende gjør noe viktig sammen. Barna ser dette og vil være med. Velsignet fri for gamle holdninger om at dette er for noen og ikke for de andre. Og med barna kommer de voksne. Med sitt nærvær bidrar barn til å åpne opp. Både kirke og sakrament. Vår oppgave er å legge til rette for at dette kan skje.

KIFO, 2007: [Trosopplæring - I hvilken kirke?](#), side 11 (bit.ly/hvilkenkirke).

Diakoni

I alt arbeidet vårt må vi ha omsorg for dem vi møter, men vi må også undervise diakoni. Den gyldne regel er et eksempel på tema for undervisning som vi må ha med oss. Tilrettelegging er en god måte å vise den gyldne regel i praksis, en god måte å vise diakoni på. En annen måte å vise diakoni på er ved å ta vare på skaperverket og i videreføringen av det; bærekraftsmålene, noe som også er flott tema å ha med i forskjellige tiltak i menighetens arbeid. Husk å samarbeide med diakonen/diakoniutvalget i alt. Tiden setter begrensninger, men tenk i utgangspunktet at diakonen/diakoniutvalget har noe å komme med i alle tiltak. Om det så bare er å be om innspill i planleggingen, så er det verdifullt. Så er det i tillegg viktig at hver enkelt av oss har det

diakonale i ryggmargen. Vi må alltid ta oss tid til å se de vi møter. Hver enkelt må føle seg sett, også foreldrene til de som deltar i arbeidet.

Misjon

Misjon kan brukes konkret i arbeid blant barn og unge, ved å bruke misjonsprosjekt aktivt på samlinger og ved å gjennomføre aktiviteter som samler inn penger til prosjekt. Man kan ha vennegrupper/vennskapsmenigheter i andre land, noe som gjør det veldig konkret og enkelt å prate om misjon. Det kan være lurt å tenke enkelt å f.eks. ha små, praktiske ting med på flere samlinger. Misjon kan også tenkes i egen menighet, f.eks. gjennom Alpha-arbeid. Så må vi også tenke stort om det og se at mange typer arbeid er misjon, i den forstand at alt arbeid med en strategisk tanke er forkynnelse av evangeliet, også f.eks. korarbeid og Knøttesang.

Musikk og kultur

I kirkene våre er det mange eksempler på tiltak som ivaretar denne dimensjonen på en konkret måte. Vi har Babysang, Knøttesang, barnekor, familiekor, Ten-Sing-arbeid, for å nevne noe. Det fine med musikk og kultur er det er noe det ofte er veldig takknemlig å jobbe med, fordi det oppfattes som noe positivt og godt. Det har en spesiell evne til å samle folk, på tvers av flere ting, f.eks. personligheter og generasjoner. Mange finner gode fellesskap i å spille sammen i forskjellige musikalske konstellasjoner og ikke minst gir det godt grunnlag for samarbeid med lokale musikk-institusjoner, kor på bedehuset og korps, for å nevne noe. Vi har også mye å vinne på å bruke lokale steder, historier, skikker, personer og kultur på en god måte i aktivitetene.

Frivillig medarbeiderskap

Frivillig arbeid er en naturlig del av menighetslivet. Uten frivillig engasjement ville det ikke vært mulig å ha et så rikt tilbud av aktiviteter og arrangementer som kirkene har. Det er også et mål å senke terskelen deltakelse. Frivillig engasjement er en byggestein i utviklingen av rause, solide og tolerante fellesskap hvor det er rom for mangfold.

Frivilligheten endrer seg i takt med samfunnet. Den er ikke lenger bare kollektiv, men mer og mer individuell. Den frivillige er opptatt av egen utvikling, øke egen kompetanse, ha kortere engasjement, og er mer tilbøyelig til å engasjere seg for oppgave fremfor sak. Frivillig har også større forventninger til rammene rundt det frivillige arbeidet, som gode rutiner og digitale systemer for rekruttering, opplæring og ivaretagelse. Kirken må anerkjenne viktigheten av å ta frivilliges behov på alvor.

Fem tema er viktig i denne sammenheng: rekruttering, mottak, opplæring, oppfølging og avslutning. Disse temaene utdypes i vedlegg 1, i tillegg utarbeider frivillighetsteamet i BKF en digital verktøykasse på disse punktene. Det finnes også gode ressurser fra [Kirkerådet](https://bit.ly/frivillighetdnk/) (bit.ly/frivillighetdnk/) og [Bjergvin bispedømme](https://bit.ly/frivil-) (bit.ly/frivil-



lighetbjørgvin) med refleksjonsspørsmål og konkrete verktøy som menighetene kan arbeide med.

Vi må være god på å ivareta medarbeidere og rekruttere frivillige. Mange opplever at det finnes et godt engasjement, men at det kan være enklere å få med folk på

Arbeidet med cellegrupper i trosopplæringen har ført til: Et revitalisert frivillighetsarbeid der mange flere har lederoppgaver og er aktive bidragsytere både i menighet og i den enkelte familien. Arbeidet med celler har skapt er mer spennende og mangfoldig gudstjenestearbeid (...) [og] gitt oss verktøy for en mer tjenlig og helhetlige læring i menigheten.

KIFO, 2007: [Trosopplæring - I hvilken kirke?](#), side 32 (bit.ly/hvilkenkirke).

enkelstående tiltak enn å få dem til å binde seg over tid. Det er viktig å jobbe systematisk med dette og huske på de forskjellige elementene som gir et godt engasjement. Et eksempel er å tørre å gi ansvar til unge ledere. De fungerer bedre når de får reelt ansvar og føler på tillit og påvirkningsmulighet. Det er også viktig å finne riktige personer til riktig arbeid, de som faktisk ønsker å være med. Både frivillige og ansatte må fokusere på å skape gode fellesskap, vise omsorg og ha tid. De frivillige må oppleve støtte i staben og ansatte må ha et ekte engasjement.

Samarbeid med andre organisasjoner

Det er lurt å samarbeide med andre organisasjoner. De kan dele erfaringer, hjelpe med materiell, bidra til god planlegging og hjelpe med gjennomføring av barne- og ungdomsarbeidet. Det er mange organisasjoner der ute, og det er fantasien som setter grenser for hvordan dette samarbeide kan utfolde seg. Vær våken, følg med, så kan du bli overrasket over et samarbeid som plutselig gir gode impulser til menighetsarbeidet. Det krever at menighetene utfordrer organisasjonene på hva man trenger av dem, og man må ha god dialog rundt hvordan samarbeidet best kan fungere, men får man til det kan det bli et godt bidrag.

Til inspirasjon vil vi nevne noen organisasjoner her, men listen er selvsagt ikke komplett. De første vi vil nevne er barne- og ungdomsorganisasjonene som er med i plattformen «[Kirkens Unge](#)» (bit.ly/kirkensunge). Disse er: Acta – Barn og unge i Normisjon, Norges KFUK-KFUM, Norges KFUK-KFUM-speiderne, KRIK – Kristen idrettskontakt, Laget – Norges kristelige skoleungdomslag, NLM ung – Norsk Luthersk

Misjonssambands Barne- og Ungdomsorganisasjon, NMS U - Det Norske Misjonsselskaps Barne- og Ungdomsorganisasjon, return2sender – Den norske Israelmisjons barne- og ungdomsbevegelse, Skjærgårds LIVE, Ung kirkesang og Søndagsskolen Norge. Andre man kan samarbeide med er: IKO, Kirkens Nødhjelp/Changemaker, begravelsesbyrå, kulturhus, kjøpesentre, skolen, politiet, skolekorpset, idrettslag og andre institusjoner.

Tverrfaglig samarbeid

All erfaring tilsier at det er lurt og viktig at de ansatte i menighetene jobber sammen om menighetsarbeidet, og sammen med de frivillige. Når man skal planlegge og gjennomføre tiltak er disse dimensjonene et godt grunnlag for å snakke sammen om de forskjellige fagområdene som er representert i staben. Stabsdager og stabsturer er gode virkemidler for å fremme samarbeid i staben, og bør prioriteres. I hverdagen er det ofte ikke tid til langsiktig tenkning, men det er viktig for utviklingen av menigheten og stab og menighetsråd må finne åpninger for å også få til det. Helhetlig menighetsplan kan brukes til å samkjøre de ansatte og frivillige, slik at man jobber sammen mot et felles mål. For å få til et godt samarbeid er det blant annet viktig at de involverte føler seg som likeverdige deltakere, at man opplever at man er sammen om arbeidet og at roller og forventninger er avklart. Dette gjelder både mellom ansatte og mellom stab og råd. I denne sammenhengen er det også viktig å skille mellom samarbeid og arbeidsfordeling. Godt planarbeid, møtepunkt og gode rutiner gjør det lettere å få til godt samarbeid. Klarer man å få til godt samarbeid i staben og med de frivillige, er man godt i gang med å få til et rikt menighetsarbeid.

Funnene fra intervjuene indikerer at samarbeid er et område med grunnleggende betydning for om undervisningsansatte blir værende i jobben eller vurderer å slutte innenfor en fem års periode.

MF rapport 1:2015: [Kompetanse, utdanning og motivasjon](https://bit.ly/mf12015), s. 122 (bit.ly/mf12015).

Kommunikasjonsarbeid

Vi har mange gode arrangementer i kirkene våre, men for at folk skal komme må de få informasjon. Vi ønsker å synliggjøre kirkens aktiviteter og tilbud på egne plattformer og i de lokale og de større mediene. Slik kan vi nå bredt ut både med å informere om hva som skjer i kirkene, og for å invitere folk inn. Undersøkelser som er gjort i forbindelse med nettkalenderen Skjerikirken.no viser at publikum synes det er vanskelig å finne informasjon om arrangementer i kirkene våre. Det kan vi gjøre noe





med.

Kirken sender mange invitasjoner til ulike arrangementer for barn og unge i posten. Her er det viktig å ha en oversiktlig, informerende og inviterende invitasjon, som gir lyst til å delta, og som gjør det enkelt å melde seg på. Man må ofte høre samme informasjon flere ganger på ulike steder før man tar den inn. Når invitasjonen kommer i posten, må den samme informasjonen ligge på nettsiden sammen med påmeldingsskjema. Legg også samme informasjon på Facebook/sosiale medier og i menighetsbladet.

Fortell gjerne om arrangementene her: Invitasjon i posten, nettsideartikkel, kalender på nettsiden og [Skjerikirken.no](https://www.skjerikirken.no), annonse i Menighetsbladet, kunngjøringer, oppslagstavle ved kirken, flygesedler som deles ut i kirken, menighetshus, på biblioteket og lignende, annonse i lokalavis, intervju/redaksjonell omtale i lokale medier, Facebookarrangement og innlegg, Instagram og andre sosiale medier (her kan man sponse innlegg dersom man ønsker økt oppmerksomhet).

Vi må heller ikke undervurdere jungeltelegrafene. Bruk alle midler som er tilgjengelig, også det personlige nettverket til ansatte og frivillige, og de kontaktene man måtte ha i barnehager, skoler, idrettslag og andre institusjoner. Det er også viktig å reklamere for arrangement i alt menighetsarbeid og ved alle anledninger. Snakk om hva som skjer, hele tiden, og når man har prosjekt sammen med andre må man også hjelpe hverandre med utvidet reklame for andre ting. Vær frimodig, ikke minst i kontakten med skoler og barnehager.

Organisering og mulighetsrom

Dagens situasjon

Bergen kirkelige fellesråd har i dag 40 stillinger på undervisning, i 25 menigheter. I stillingsstørrelse fordeler de seg slik: 15-35 %, 8 stillinger -40-60 %, 10 stillinger - 70-85 %, 9 stillinger - 100 %, 13 stillinger. Noen av stillingene er besatt av samme person, som da jobber i to menigheter.

Utfordring med heltid/deltid

Individuelt kan det være gode argumenter for at det er fornuftig å jobbe deltid, men i denne rapporten fokuserer vi på hva som er best for organisasjonen og menighetsarbeidet, i store trekk. Likevel vil vi understreke at ting ikke er svart/hvitt og at det alltid lønner seg å ha en viss fleksibilitet i organisasjonen og arbeidet. For eksempel finnes det stillinger menighetene trenger, som i sin natur kun fungerer som deltidsstillinger. Dette kan være studenten som jobber som kordirigent i 20 %, eller som klubbleder i 10 %, for å nevne noe.

Forskning på dette området viser at det som hovedregel er best med fulle stillinger, altså at personer jobber fulltid. Et eksempel på en slik studie er Fafo-rapport 2013:27: [Heltid-deltid – En kunnskapsstatus](https://bit.ly/fafo272013) (bit.ly/fafo272013). Det kan selvsagt være unntak, men dette er hovedtrekket. Noen mener at deltidsarbeid i større grad kan forebygge mulig konflikt mellom hjemmesituasjon og arbeidssituasjon, men dette finner man ikke noe grunnlag for i forskningen. Ansatte som jobber deltid rapporterer i like stor grad som de som jobber heltid, at det er slitsomt å kombinere arbeid og familieliv. Derimot ser man på landsbasis at deltidsarbeid fører til at kvinner taper i arbeidslivet. Det handler om flere ting, blant annet kvinner som tar ut hele svangerskapspermisjonen eller velger deltid når de er ferdig med foreldrepermisjon, som fører til dårligere vilkår når de vender tilbake. Det handler også om beregning av lønn, arbeidstid, ansiennitet, tapt arbeidserfaring og jobbtilknytning, som gjør at kvinner ikke får høyere stillinger, og dermed høyere lønn.

Deltid gir naturlig nok også lav pensjon og dårligere økonomisk situasjon. Heltidsjobb for mor gir derimot mer plass til far, og man ser at hos par der begge arbeider fulltid har man oftere lik arbeidsdeling i både barneomsorg og husarbeid, enn i familier der kvinner er mer hjemme med barna. I helsesektoren har man forsket på



sammenheng mellom heltid/deltid og helse, og funnet at det å ha sykepleiere ansatt i heltidsstillinger er helsefremmende for både ansatte og pasienter.

Fullstidsstillinger er noe både arbeidsgivere og fagorganisasjoner jobber for. Det gir større mulighet til faglig utvikling, høyere lønn, bedre pensjon, en forutsigbar hverdag og tilgang til boliglån. Menighetene trenger kompetanse i alle stillinger, og når det er fulle stillinger vil det være interessant for kompetente mennesker å søke jobb i kirken.

I rapporten fra det nasjonale Trosopplæringsutvalget fremheves også viktigheten av å ha fulle stillinger i stabene i menighetene.

Diskusjon

I samtaler med ansatte i undervisningsstillinger gikk vi nærmere inn på hvilke momenter som er viktig å ha med når vi skal vurdere andre måter å organisere oss på. Dersom man ikke har økonomiske midler til å øke stillingsstørrelsene, må man enten kombinere undervisningsstillinger med andre yrker, sette en person til å jobbe flere steder, eller slå sammen menigheter.

Økonomisk frihet

Det er varierende hvor mye midler menigheter i Bergen har til å bruke på lønnsmidler. Alle har trosopplæringsmidler, som følger av trosopplæringsreformen, noen har midler som er øremerket kateket-stillinger, noen bruker midler som kommer inn via givertjeneste, og så finnes det andre typer inntekter. Når det gjelder inntektskilder menighetene selv kan utvikle står givertjeneste frem som den mest aktuelle. Dersom en menighet jobber aktivt med å få opp givertjenesten, kan dette gi grunnlag for økte stillingsressurser i menigheten, og bidra til fulle stillinger.

Kombinasjonsstillinger

Ofte er det flere stillinger i en menighet som er deltid. En måte å oppnå fulle stillinger er å kombinere forskjellige yrker. For å få til dette må det både klaffe med type stillinger, at de praktisk kan kombineres, og det må passe med kvalifikasjonene til den aktuelle ansatte. Når det klaffer kan det være en god måte å løse utfordringen med deltid på. God orden på planer, stillingsbeskrivelser og samarbeid i staben er alltid viktig, men ekstra viktig dersom én person innehar flere stillinger. Det krever ekstra fokus på forventninger, hva som skal utføres i de forskjellige stillingene, og hvor stor stillingsstørrelse man har på de enkelte oppgavene. Dette er et lederansvar og krever ekstra fokus med tanke på personalledelse. Slike løsninger vil kunne gjennomføres i dagens situasjon, og krever ikke andre tiltak enn at man lager gode rammer for arbeidet.

Jobbe i flere menigheter

Når flere menigheter har deltidsstillinger er en måte oppnå fulle stillinger å la en ansatt jobbe i flere menigheter. Da kan den ansatte enten jobbe i samme type stilling, flere steder, eller være ansatt i forskjellige stillinger i forskjellige menigheter. En slik løsning vil være relativt lett å gjennomføre i prinsippet, da det ikke krever noe mer enn at det legges godt til rette for at arbeidet kan gjennomføres på en god måte. Utfordringen med slike løsninger er at det krever ekstra god ledelse. Hvis en slik arbeidssituasjon skal fungere, krever det gode planer, tydelige stillingsinstrukser, forventningsavklaring og godt tverrfaglig samarbeid. Fast kontorplass og mulighet for å bruke likt opplegg flere steder, er tiltak som vil gjøre arbeidet lettere å gjennomføre. Derfor bør det også planene være like i menighetene som samarbeidet om stillinger.

Slå sammen menigheter

Hovedgrunnen til at vi i dag har deltidsstillinger i kirkene i Bergen, er størrelsen på menighetene. Når menighetene er små er det vanskeligere å tilføre nok midler til å ha fulle stillinger. Dersom man slår sammen menigheter vil man oppnå større enheter hvor man kan samle flere lønnsmidler og dermed øke stillingsstørrelsene. Dette vil også bidra til mer hensiktsmessige størrelser på det antall personer man faktisk skal drive arbeid for. Som et eksempel er det gøyere for 11-åringene å overnatte i kirken når de er 50, enn hvis de er åtte. Grunnlaget for å hente inn både ansatt- og frivilligressurser er også noe helt annet når man har en større mengde mennesker å hente dem fra. Ved å slå sammen staver, uten å slå sammen menighetene, vil man oppnå noe av det samme. På mange måter vil det være de samme fordelene som ved å endre på menighetsgrensene, men man vil fremdeles ha flere menighetsråd å forholde seg til, og man vil i større grad måtte ha flere aktiviteter i flere kirkebygg.

Undervisningsteam

Det går an å se for seg en løsning der man samler stillingsgressursene og lager team, som da betjener flere menigheter. Fordelen med det er at man får et arbeidsfellesskap hvor man kan utvikle faget i større grad enn om man jobber alene på sitt felt. Denne modellen vil kreve et tett og godt samarbeid mellom menighetene og stabene ellers. Alle må legge til rette for at arbeidsforholdene er gode for de ansatte i teamet, når de skal arrangere aktiviteter i de forskjellige menighetene. En variant av dette er å opprette et sentralt team som betjener hele fellesrådet. Disse kunne avlastet konkrete oppgaver som administrasjon og stått for organisering av større fellesarrangement. En annen variant er å ha sentrale stillinger hvor en del av stillingen er øremerket en lokalmenighet.



Eksempler

I prosjektarbeidet har det blitt tydelig at det er smart å ha undervisningsressurser knyttet opp mot lokale menigheter, på en eller annen måte. Det er også ting som tyder på at det kan være utfordrende å gjøre endringer på organiseringen av undervisningsstillingene, uten å endre på resten av staben.

Vi har vært i kontakt med andre fellesråd for å se på alternative måter å organisere ressursene på. Siden Bergen kirkelige fellesråd er et stort fellesråd i norsk sammenheng, er det i utgangspunktet ikke så mange fellesråd det er hensiktsmessig å sammenlikne seg med. Av de vi har vært i kontakt med, er det innspillene fra Askøy, Gjøvik og Trondheim vi vil trekke frem. Hos de andre fellesrådene vi snakket med, var det relativt lik organisering som Bergen har nå, hvor man også har utfordringer med deltidsstillinger.

Askøy

På Askøy har man fem menigheter, med hver sin kirke, og én stab som betjener alle menighetene. Staben er samlokalisert i ett bygg, hvor alle undervisningsansatte har kontor. Noen av de andre yrkesgruppene har i tillegg kontorplass i kirkene. For de undervisningsansatte er dette en god måte å jobbe på. Noe av arbeidet skjer lokalt i kirkene og noe skjer felles. Jo eldre barna blir, jo lettere er det å få til fellestiltak. Askøy har tre undervisningsansatte i 100 % og en stilling på 20 %.

Gjøvik

Tilbakemeldingen fra Gjøvik er at det er tett samarbeid mellom syv menigheter. De har en felles plan for undervisning og man har laget et team med tre ansatte som kjører tiltakene sammen. Slik legger de til rette for fulle stillinger og opplever at dette er en god måte å organisere det på for dem. Litt av bakgrunnen for at dette har fungert i Gjøvik er at dette organiseringsarbeidet ble gjort ved innføring av trosopplæringsreformen.

Trondheim

I Trondheim har man 16 menigheter med to koordinatorene som betjener alle menighetene. I tillegg til dette er det en undervisningsansatt i hver menighet, stort sett i 100 %. De ansatte opplever at denne organiseringen fungerer godt for undervisningsarbeidet. Noe av grunnen til at man får til en slik organisering er at små menigheter har slått seg sammen, slik at det legges godt til rette for fulle stillinger.

Forslag til videre arbeid

Noe av det viktigste i arbeidet med å finne alternative løsninger til organisering har vært dialogen med de ansatte i Bergen. Det har vært viktig for å kartlegge hva de opplever som viktig i denne sammenheng, og for å få innspill på hva som kan være gode løsninger. I dialogen har det blitt tydelig at lokalt fokus er viktig. Når man jobber med menighetsarbeidet er det essensielt å bli kjent med menigheten både menneskene, lokalene, kulturen og organiseringen. Det må være jevnlig kontakt med grupper og enkeltpersoner, slik at menigheten kjenner igjen den ansatte. Det kommer også tilbakemelding på at for motivasjon hos frivillige er det viktig at arbeid skjer lokalt. Og dersom det arrangeres tiltak sentralt, må disse kobles tilbake på lokale tiltak og styrke dem.

Som hos andre instanser er også pedagogene i Bergen enig i at det er lurt å jobbe for mest mulig hele stillinger, men samtidig er det en samlet bekymring over at dette kan bety at man må jobbe i flere menigheter. En slik løsning kan fort gå ut over den ansatte. Dersom en person jobber i flere menigheter, skal det lite til før arbeids hverdagen blir en stor belastning. Det pekes på at det er et lederansvar å sørge for at det ikke skjer, men at det legges til rette for godt samarbeid mellom menighetene og stabene. Det er helt essensielt at planer er realistiske og at stillingsinstruksene er tydelige. I tillegg er det avgjørende at forventningene fra kollegaer, menighetsråd og frivillige er avklart og i tråd med planer og stillingsstørrelse. På bakgrunn av dette vil det være å foretrekke at utfordringene løses på en slik måte at de ansatte kun jobber i én menighet.

Uavhengig av hvordan fremtiden ser ut er de undervisningsansatte opptatt av en del grunnleggende forutsetninger for gode arbeidsplasser. Det handler om at stillingsinstrukser samsvarer med stillingsstørrelsen, både de generelle og de lokale. Linjene må være klare, og rolle- og forventningsavklaring er viktig. Dette gjelder både med tanke på menighetsråd, frivillige og kollegaer. På samme måte er det viktig å jobbe systematisk med tverrfaglighet, og ansvar må balanseres mellom ansatte, frivillige og organisasjoner.

Det er en enighet blant de ansatte i at den beste løsningen vil være å slå sammen menigheter. Hvis man får til dette vil man få hensiktsmessige enheter hvor antall innbyggere er passe stor, man vil få flere fulle stillinger, ett menighetsråd å forholde seg til og ett sett med planer. Sekundært kan man se for seg samarbeid og samlokalisering av flere staber, uten å slå sammen menigheter. En slik organisering vil gjøre det mulig å ha stillinger som har ansvar for flere menigheter.

Noen ansatte jobber allerede i dag i flere menigheter, spesielt administrasjonsledere og diakoner. Noen prester gjør det også, og enkelt pedagoger. En vei å gå kan være å fortsette utviklingen av slike samarbeid, samtidig som man kan utrede muligheten for å slå sammen menigheter. Det kan starte med at menighetene i større





grad samarbeider om tiltak, noe som antakelig vil være lettere å gjennomføre enn vi som ansatte og råd tror. Menneskene som bor i menighetene våre er nok mer mobile og åpne for å delta på arrangement i nabokirken, enn vi tror. Får man til samlokalisering av stabene oppnår man synergi og samarbeid på en helt ny måte, som vil få mange gode ringvirkninger for menighetene. Sammenslåing av menigheter vil virke positivt på arbeidet. Et konkret eksempel er at det er mye gøyere å samle 60 barn til Tårnagenthelg i én kirke, enn å ha 10+10+40 i tre forskjellige kirker.

Inspirert av arbeidet som er gjort i Trondheim med sammenslåing av menigheter, anbefaler vi at Bergen kirkelige fellesråd engasjerer eksterne rådgivere, som kan hjelpe med å lage et grunnlag for videre arbeid med sammenslåing. Første steg vil være at fellesrådet utreder saken, for deretter å samkjøre seg med bispedømmerrådet. Med dette som bakgrunn må saken videre til menighetene og endelig avgjørelse ligger hos menighetsmøtet. I Trondheim ble den eksterne rapporten levert av PricewaterhouseCoopers (PwC) i mai 2017. Rapporten kan leses [her](https://bit.ly/pwc052017) (bit.ly/pwc052017).

Vedlegg

Vedlegg 1 - Frivillig medarbeiderskap

Rekruttering

Menighetene bør gjøre en praktisk ansvarsfordeling og definere kontaktpersoner til menighetens forskjellige oppdrag/områder, som blant annet skal ta imot nye frivillige. Her kan det være lurt å ha en strategi/retningslinjer for samarbeidet med frivillige å jobbe ut fra.

Forventninger og ressurser

Det er lurt å formulere hvilke forventninger og krav man har til frivillige i hvert konkrete oppdrag, og at dette kommer tydelig frem i en ev. rekrutteringstekst. Er det f.eks. noen formelle krav som politiattest, eller lignende? Og hva forventes av tidsbruk og varighet for oppdraget?

Det kan også være lurt å kartlegge ressurser og mulige samarbeid, samt at aktiviteten og ambisjonene tilpasses ressursene som er tilgjengelig.

Hvem og hvor rekrutterer vi?

Relasjonell rekruttering står for størsteparten av rekrutteringen, og dette skjer gjennom nettverkene til ansatte og frivillige. Hvis frivillige har en positiv erfaring fra menigheten/aktiviteten, så framsnakker de gjerne aktiviteten og det å være frivillig der. Nettverket til frivillige når lenger enn de ansattes, så det kan være viktig å bygge opp en «spørrekultur», for både ansatte og frivillige.

For en bredere rekruttering så bør menigheten benytte plattformer som Frivillig.no (og Ungfritid.no for faste aktiviteter for barn/unge). Som nevnt skjer mesteparten av rekrutteringen via relasjoner og nettverk, men det er viktig å også være synlig ut over dette for å ha en mer inkluderende frivillighet.

Det lønner seg også å teste ut nye ting, som større grad av foreldrefrivillighet eller f.eks. besteforeldre i barnebarns aktiviteter/tilbud.

Mottak

Når nye frivillige tar kontakt og ønsker å bli frivillig/ha en samtale, er det veldig viktig at kontaktpersonen tar snarlig kontakt med vedkommende. Erfaring viser



at det kan være lurt å ta kontakt innen en uke.

Bli kjent

Bli kjent med den frivillige og finne ut hva den frivillige ønsker, og hva behov menigheten for. Informasjon om hva oppgaven den frivillige skal ha innebærer og hvor lenge. Denne samtalen kan tas på telefon, eller ved at man inviterer den frivillige til et møte i forbindelse med arrangementet de er interessert i å være frivillig på.

Oppstartsamtale

Sette den frivillige inn i det praktiske omkring oppgaven. Gi den nye frivillige rutinebeskrivelser og lignende, samt en omvisning på huset, informere om branninstruks, nøkler, beredskapsplan, kontaktperson og så videre. Det er også lurt å snakke om menighetens og den frivilliges forventninger.

Tydeliggjøre oppgaver og tidsaspekt

Det er viktig å være tydelig på hva oppgaver den frivillige skal ta på seg, og hvor lenge oppdraget varer. Det vil også være viktig å informere den frivillige om hvem som har ansvaret for aktiviteten eller området de kommer til å jobbe med, og avklare hvordan den enkelte frivillige vil bli fulgt opp av den som har ansvaret.

Noen frivillige ønsker å binde seg for en lengre periode, mens andre ønsker et oppdrag av kortere varighet. Dette er det lurt å ha tenkt gjennom på forhånd, og å spørre den frivillige om. Dette kan tas opp på «oppstartsamtalet».

Det kan også være lurt at den frivillige får tilgang på et digitalt «vakt skjema».

Innhenting av taushetsklæring og politiattest

Alle som skal jobbe med barn og unge skal levere politiattest. [Her](#) finner du rutiner for politiattest (bit.ly/politiattestdnk). Noen oppdrag krever også at frivillige skriver under en taushetsklæring. [Her](#) (bit.ly/taushetsklæring) finnes eksempel på taushetsklæring.

Opplæring

Første oppdrag

På første oppdrag kan det være trygt for den nye frivillige å være to. Sørg derfor for at den frivillige har en med seg den første gangen. Dette kan være en ansatt eller en annen frivillig som får i oppgave å vise og fortelle om oppgaven som skal løses eller fortelle hvordan andre løser den. Har en nye frivillige ikke fått omvisning tidligere kan dette være et godt tidspunkt.

Har menigheten en rutinebeskrivelse for oppgaven, så må den frivillige få denne nå.

Når den nye frivillige er på sitt første oppdrag er det viktig at den som er med

på opplæringen introduserer den frivillige til andre, både andre frivillige og deltakere. Dette får den frivillige til å føle seg velkommen.

Samtale etter første oppdrag

Etter at den frivillige har vært på sitt første oppdrag er det lurt å ta en prat etterpå, eller ta en telefon noen dager etterpå for å høre hvordan de følte at det. Tilbakemelding er alltid godt å gi og å få, og etter første oppdraget har den frivillige ofte flere spørsmål som det er godt å få svar på.

Her er det også naturlig å avklare hvordan videre oppfølging organiseres. Både frekvens på samtaler fremover, i tillegg til å finne ut om det er mest hensiktsmessig med samtaler enkeltvis fremover, eller om det er mest naturlig å avholde oppfølgingsamtaler sammen med gruppen som jobber sammen.

Oppfølging

Oppfølging av frivillige er viktig for at de frivillige skal trives. Det er viktig for at de frivillige skal bli sett, å fange opp ting både av innspill og problemstillinger, og for å vise at det er et viktig arbeid de gjør som menigheten verdsetter.

Det kan være strategisk og ha en plan for systematisk oppfølging:

Årlig medarbeidersamtale enten en til en, eller i gruppe. Årlig sammenkomst, medarbeiderfest og evt. kursing av den frivillige. Invitasjon til planleggingsmøter, ledersamlinger og weekender. Oppmerksomhet til jul/semesteravslutning.

Noen ganger må man ta opp vanskelige temaer i samtale med en frivillig medarbeider. Da er det viktig å ikke vente lenge med å avholde samtalen, da det kan føre til at medarbeideren føler at man ikke har vært ærlig i en periode. Samtidig er det viktig å forberede seg godt ved å finne fram gjeldende retningslinjer for saksbehandling, samt gode tips for selve samtalen. (Se mer i [Våge, Tru og Bevege](#) s. 32-33 (bit.ly/bjergvinvtb)).

Som tidligere nevnt, er forutsigbarhet og klare avtaler viktig for den enkelte frivillige medarbeider. Her er det viktig å finne en god balanse mellom nærhet som gir trygghet for den enkelte, og det å gi slipp på kontrollen slik at den enkelte medarbeider føler at det er rom for å gjøre endringer i (tiltaket/ aktiviteten) de er tilknyttet.

Dette kan også gjøre det lettere å komme med konkrete endringer eller kanskje helt nye tiltak på bakgrunn av initiativene og idéene fra medarbeiderne. Her er det også viktig å skape felles relasjonsbaserte arenaer mellom ulike aktiviteter.

For å kunne ta vare på engasjementet og tilknytningen den enkelte medarbeideren har, er det viktig å være interessert i den enkeltes ønsker om endrede oppgaver eller nye utfordringer. Det er viktig å forsikre den enkelte at det er helt legitimt å ville ta en pause eller avslutte engasjementet uten at dette skal medføre dårlig samvit-



tighet, og at man fremdeles er en like verdsatt del av fellesskapet.

Avslutning

Dersom medarbeideren ønsker å endre eller avslutte sitt arbeid, er det viktig at man verdsetter og anerkjenner dette på en passende måte. Det som er viktig er uansett at man har en omforent praksis, slik at måten man markerer det ikke oppleves som vilkårlig. Menigheten kan gi den som slutter en liten oppmerksomhet, og tilby en avslutningssamtale dersom den frivillige ønsker dette.

Det er også en mulighet å spørre om den frivillige fortsette å motta nyhetsbrev og/eller bli invitert til andre arrangement i regi av menigheten selv om vedkommende slutter som frivillig. På denne måten kan det være lettere for den frivillige å holde kontakten med menigheten, og kanskje komme tilbake som frivillig ved en annen eller senere anledning

Vedlegg 2 - Kommunikasjonsarbeid

Kalenderhendelser

Det er viktig at arrangementene våre ligger i kalenderen på nettsiden og på Skjerikirken.no, som er Den norske kirkes nasjonale arrangementsportal. Her ligger kirkens arrangementer over hele landet. Innsikt viser at vi treffer andre og flere målgrupper på Skjerikirken enn vi gjør på menighetenes nettsider, derfor er det lurt å ha arrangement både på nettsidekalenderen og Skjerikirken. I tillegg har Kirkerådet ofte annonser i ulike medier som fører til Skjerikirken.no. Da er det smart at vårt arrangement ligger der.

Det er ulike måter å legge arrangementer på Skjer i kirken:

1. Via Medarbeideren. Når du oppretter en aktivitet finner du egne felter for Skjer i kirken. Se denne artikkelen for å komme i gang i Medarbeideren: Klargjøre for publisering til skjerikirken.no.
2. Via Skjer i kirkens egen arrangørportal, som alle kirken.no-brukere har tilgang til. Arrangørportalen finner du her: <https://skjerikirken.no/portal>. Man kan også gå dit for å endre automatisk genererte bilder på arrangementet.

Inviter inn – slik gjør du!

Vi bruker gjerne lang tid på å planlegge et arrangement, og på praktisk forberedelse og rydding. Legg også litt tid til å informere på en god måte. Her er noen tips til hva det

kan være lurt å tenke gjennom.

Tekst

Ha en oversiktlig og kortfattet tekst med et tydelig, klart og inviterende språk. Ha tro på det du inviterer til og vær entusiastisk. Tenk gjennom: Vet folk hva en kateket er? Er det nødvendig å skrive om trosopplæringsreformen? Er det lett å komme seg til nettsiden for å melde seg på?

Besvar spørsmålene "Hva", "Hvem", og "Hvor". Du trenger tittel og beskrivelse av arrangementet, kontaktpersoner, målgruppe og info om eventuell påmelding. Skriv hovedpoenget først, og sett gjerne viktig faktainfo som dato, klokkeslett, sted, evt. pris og påmeldingsfrist uthevet i en ramme. Da kan leseren få med seg det viktigste kjapt. Det kan ligge detaljer om arrangementet på nettsiden.

Tenk målgruppe - hvem snakker du til? Foreldre, store barn eller ungdommer? Er invitasjonen til mindre barn er det naturlig å henvende seg til foresatte.

QR-kode

På enkeltarrangement med påmelding er det en god ide å lage en QR-kode (qr-kode.no) på invitasjonen som sendes til barna. Den kan også brukes i menighetsbladet/lokalavisannonse. Den gjør det lett for potensielle deltakere å komme rett til invitasjonen med påmeldingsskjema.

Bilder

Finn et eller flere bilder som illustrerer arrangementet. Bilder er viktig – helst av folk!

Bildebanken til kirken har blitt oppgradert i det siste – sjekk om du finner noe der. I bildearkivet finner du hundrevis av bilder av kirkelige handlinger, høytider, diakoni, frivillighet, gudstjenester og mye mer. Alle bildene har gyldig samtykke for bruk i Den norske kirke.

Det er også fint med lokale bilder. Dersom du ikke har nå, planlegg å ta et på årets arrangement, slik at du har til neste år. Gi deltakerne mulighet til å godkjenne fotografering under arrangementet for bruk i markedsføring når de melder seg på arrangementet.

Husk spesielt på to ting når du bruker bilder:

1. Husk å bare bruke bilder du har rett til å bruke (ikke søk på Google og finn et tilfeldig bilde. Det er ulovlig)
2. Husk å bare bruke bilder av mennesker som har gitt tillatelse. Det gjelder når det er portrett, og spesielt når barn er avbildet. Foreldre kan ha ulike grunner til at de ikke øn-



sker barna sine avbildet, så spør først. Du finner samtykkeskjema i kirkens ressursbank som kan brukes.

Design

Bruk litt tid på å utforme invitasjonen. Denne er med og gir mottakeren et inntrykk av kirken. Bruk gjerne farger og bilder for oppmerksomhet, men husk at farget tekst er vanskeligere å lese.

På design.kirken.no finner du profilelementer, bilder og maler som kan brukes fritt i Den norske kirke. Det er også et malverktøy der du kan lage plakater, flygesedler og bilder til poster i sosiale medier med mer. Her finner du dekorelementer, fargene vi bruker, samt fonter og noen logoer (lys våken og tårnagentene, f.eks). En god grunn til å bruke disse malene er at det går kjapt, det er laget av designere og det er i en enhetlig, gjenkjennelig stil som samsvarer med Kirkens visuelle profil.

Man kan også lage fine ting i gratisprogrammet Canva.com eller i betaltprogrammet inDesign.

Lag gjerne en informasjonsplan som du kan bruke for å promotere de fleste arrangementene i menigheten.

Promoteringsplan

Dette er et forslag til en enkel promoteringsplan, og bør tilpasses ulike typer arrangement. Det er lurt å fylle inn hvem som har ansvar for gjennomføringen. (Denne tar utgangspunkt i tips fra bl.a. Ressursbanken).

Når	Hva	Hvem
6 MND. FØR:	<ul style="list-style-type: none"> • Finn dato som passer. Sjekk med andre store arrangement i lokalområdet ditt. • Få dato inn i aktuelle årshjul, semesterplaner, kalender på nettside/skjerikirken og menighetsblad. 	
8 UKER FØR:	<ul style="list-style-type: none"> • Informer og inviter på utvalgte grupper som er innenfor målgruppen. Det kan være babysang, lederkurs, konfirmantgrupper, tweensklubben etc. Bruk besøket til å finne nøkkelpersoner som kan være med, og evt. komme med innspill til arrangementet og invitere med seg andre i målgruppen. • Lag Facebook-arrangement 	

Når	Hva	Hvem
6-3 UKER FØR:	<ul style="list-style-type: none"> • Send ut invitasjoner til målgruppen, per post eller e-post. • Legg ut informasjon på nettsiden som er mer utfyllende enn invitasjonen. Denne informasjonen skal være både til foreldre og deltakere. 	
4 UKER FØR:	<ul style="list-style-type: none"> • Lag plakat og flygeblader. Finn passende steder å henge opp/dele ut. Kirken, menighetshus, det lokale biblioteket, oppslagstavler. Går det an å henge opp plakat om babysang på helsestasjonen? Eller en plakat om Tweensklubben på skolen? 	
2 UKER FØR:	<ul style="list-style-type: none"> • Hold kontakt med nøkkelpersoner og oppfordre dem til å invitere med seg folk. • Sett evt. inn annonse i lokalavisen, og forsøk å få redaksjonell omtale av arrangementet. • Oppfordre foreldre på sosiale medier til å sende barna sine på arrangementet. 	
1 UKE FØR:	<ul style="list-style-type: none"> • Send SMS til aktuelle deltakere/foreldre (om du har en slik liste) om påmeldingsfrist som en siste påminnelse. • Ta kontakt med lokalpressen og spør om de vil komme på arrangementet (kommer litt an på arrangement). Tenk gjennom om det er et tidspunkt som passer bra å komme på og om du har en vinkling som gjør at avisene vil skrive en sak. • Avtal gjerne med en person som kan ta bilder under arrangementet. 	
UNDER/ETTER ARRANGEMENT:	<ul style="list-style-type: none"> • Legg gjerne ut bilder i sosiale medier for å skape oppmerksomhet i etterkant. Husk å sjekke samtykke til fotografering. • Legg gjerne ved en kommentar fra noen av deltakerne. 	



Kildehenvisning

Litteratur

- [Bergen kommune: Ungdomsplan 2022](#). (bit.ly/ungdomsplan22)
- Bjørgvin bispedømme: [Våge, Tru og Bevege](#). (bit.ly/ bjørgvinvtb)
- Fafo-rapport 2013:27: [Heltid-deltid – En kunnskapsstatus](#). (bit.ly/fafo272013)
- KIFO 2007: [Trosopplæring - I hvilken kirke?](#) (bit.ly/hvilkenkirke).
- KIFO rapport 2:2013: [Når porten gjøres vid](#). (bit.ly/kifo22013)
- [Kirkerådssak nr. 41, 2017](#). (bit.ly/kr41-17)
- MF rapport 1:2015: [Kompetanse, utdanning og motivasjon](#). (bit.ly/mf12015).
- MF rapport 1:2019: [Barns og unges respons på bibelundervisning i Dnk](#). (bit.ly/mf12019)
- [Plan for trosopplæring: Gud gir – vi deler](#), 2016. (bit.ly/toldnk)
- PricewaterhouseCoopers (PwC) 2017: [Byutvikling, demografi og samfunnsendring - og en kirke i endring](#). (bit.ly/pwc052017)
- Prismet Forskning 3-2017: [Planarbeid i trosopplæring som ressurs for menigheten?](#) (bit.ly/prismet032017).
- Rapport fra Den norske kirkes trosopplæringsutvalg 2021: [Helhet, integrering og sammenheng i kirkelig undervisning og læring](#). (bit.ly/dnkrapport2021)
- Styringsgruppens sluttrapport 2008: [Når tro deles](#). (bit.ly/deletro).

Nettressurser

- [Acta - barn og unge i Normisjon](#). (bit.ly/actabarnekor)
- [Bibelselskapet](#). (bibel.no/tidslinjen)
- [Bjørgvin bispedømme](#). (bit.ly/frivillighetbjørgvin)
- [Bjørgvin KFUK-KFUM](#). (bit.ly/bjørgvinkm)
- [Canva designverktøy](#). (canva.com)
- Den norske kirke: [Designverktøy](#). (design.kirken.no)
- [Kirka vår](#). (bit.ly/kirkavår)
- Kirkerådets digitale ressursbank: [ressursbanken.no](#). (bit.ly/babysangdnk, bit.ly/skolestartmarkering, bit.ly/tårn, bit.ly/lys-våken, bit.ly/sjømannskirken, bit.ly/frivillighetdnk, bit.ly/kirkensunge, bit.ly/dnkpolitiattest,)

- KRIK. (krik.no/familiekrik, krik.no/arena)
- nmsu.no. (bit.ly/messychurchnorge)
- Norges KFUK-KFUM. (bit.ly/barnekor, bit.ly/tweensklubb, kmspeider.no)
- [Norges Speiderforbund](http://NorgesSpeiderforbund.no). (speiding.no)
- [QR-kode](http://QR-kode.no). (qr-kode.no)
- [Skjer i kirken](http://SkjeriKirken.no). (skjerikirken.no)
- [Skjærgårds](http://Skjærgårds.no). (merfestival.no)
- [Ung kirkesang](http://UngKirkesang.no). (sang.no)

Eksempler

- [Eidanger menighet](http://bit.ly/søndagssamling). (bit.ly/søndagssamling)
- [Klubben i Bønes og Storetveit](http://bit.ly/storetveit). (bit.ly/storetveit)
- [Olsvik TenSing](http://bit.ly/olsvikts). (bit.ly/olsvikts)
- [Søreide menighet](http://bit.ly/søreide). (bit.ly/søreide)
- [Tanum og Kjøse menigheter](http://bit.ly/legoklubb). (bit.ly/legoklubb)
- Ytrebygda kirke. (bit.ly/ytreygda, bit.ly/korfestival)
- [Åsane menighet](http://bit.ly/taushetserklaering). (bit.ly/taushetserklaering)

Møtepunkt

- **Prosjekt møter:** 16/9/2021, 21/10/2021, 4/11/2021, 13/12/2021, 4/2/2022, 25/2/2022, 22/9/2022, 1/12/2022, 12/1/2023, 23/3/2023 og 16/5/2023.
- **Møter i ressursgruppen:** 27/10/2021, 21/1/2022 og 7/3/2022.
- **Seminarer:**
 - 28/10/2021, Seminar med Norges KFUK-KFUM og Bjørgvin bispedømme
 - 18/1/2022, Årsrapportsamtale med Bjørgvin bispedømme
 - 17/2/2022, Seminar om undervisning i Den norske kirke i regi av MF
 - 8-9/6/2022, Stiftsdager for Bjørgvin bispedømme
 - 27/10/2022, «Å være kirke for barn»-seminar i Nykirken
- **Møte med rådgiverne i Bjørgvin bispedømme:** 2/11/2021
- **Lunsmøter med undervisningsansatte:** 17/01/2022, 24/3/2022, 15/9/2022, 21/11/2022 og 13/4/2023.
- **Andre møter:**
 - 11/2/2022, møte med frivillighetsteamet
 - 23/2/2022, møte med Løvsbakken menighetsråd
 - Juni 2022, samtaler med fellesråd om organisering (Drammen, Stavanger, Trondheim, Bærum og Lillehammer)



- 29/6/2022, møte med Jon Stubberud om barn og gudstjeneste
- 29/6/2022, møte med frivillighetsteamet





DEN NORSKE KIRKE

BKF Menighetsavdelingen

SAKSFRAMLEGG

Saksbehandler	Klasse	Saksmappe	Gradering
Lars Kristian Stendahl Gjervik		23/04847-2	Ugradert

Råd/utvalg	Saksnummer	Møtedato
BKF - Bergen kirkelige fellesråd	32/23	14.06.2023

BKF - Kulturprisen 2023

Vedlegg:

Kulturprisen 2023 - oversikt nominerte

Saksframlegg

Hvert år deler BKF ut en kulturpris. I prisens reglement står det:

1. Intensjon med prisen er å løfte frem og anerkjenne kulturaktivitet i kirken – og å inspirere til innovativt og aktivt kulturarbeid i menighetene i Bergen.
2. Målgruppen for prisen er Den norske kirke i Bergen – det er menigheter, grupper i menigheten og/eller enhver som skaper kulturaktivitet i menigheten.
3. Menighetsråd, folkevalgte, ansatte, frivillige og ellers andre medlemmer i kirken kan nominere til prisen. Det er ingen begrensninger på antall tiltak som kan nomineres.
4. Kulturaktiviteten må:
 - a. Være forankret i menigheten
 - b. Fremme kirkens formål
 - c. Stimulere menighetens virksomhet
 - d. Bidra til godt omdømme for kirken

BKFs Kulturutvalget gir en begrunnet innstilling til fellesrådet som avgjør hvem som vinner prisen. Kirkevergen finner egnet tid og sted for bekjentgjøring av vinner og foretar utdeling av prisen som er på kr 25 000,-. Det har kommet inn tre nominasjoner til kulturprisen 2023. De tre nominerte er:

1. Lørdagskirken på Nordnes
2. Domkantor Kjetil Almenning
3. herStay – Art Research Project performance Distant Moves

Kulturutvalgets innstilling med begrunnelse: Ettersom prisen er hemmelig legges innstilling med begrunnelse fram i møtet. Vedlagt ligger alle nominasjonene slik de ble sendt inn.

Kirkevergens forslag til vedtak

Legges fram i møtet

KULTURPRISEN 2023 – NOMINERTE

1.

Kjetil Almenning**Begrunnelse:**

Domkantor Kjetil Almenning fortjener prisen for sin nyskapende, inkluderende og kreative innsats for musikklivet i Bergen domkirke menighet. Hans innsats har ringvirkninger langt ut over Bergen domkirke. Blant hans initiativer, prosjekter og arbeid siden ansettelsen som domkantor i 2009 vil jeg fremheve Bergen kirkeautunnale, som feiret 10-årsjubileum i 2022 og utviklingen av Bergen Domkor, grunnlagt 2009. Den årlige festivalen er blitt et fyrtårn for kunst og kultur knyttet til kirken, og favner musikk, kunst, fotografi, forskning og formidling. Bergen Domkor har utviklet seg til å bli et av landets fremste vokalensembler, og bidrar med et rikt konsertliv og i forsangergrupper på Domkirkens gudstjenester gjennom hele året.

Almenning står som kirkemusiker godt plantet i tradisjonen, samtidig som han aktivt løfter fram samtidsmusikk og sjangeroverskridende kulturuttrykk. Med sine gode samarbeidsevner og suverene organiseringstalent, leder han kirkemusikksatsningen i Bergen domkirke menighet med kvalitet og profesjonalitet i alle ledd. For de mange involverte – fra korsangere, profesjonelle musikere og solister, kirkens medarbeidere og frivillige – er Almennings inkluderende og rause lederstil til stor inspirasjon. Med sin innsats bidrar Almenning vesentlig til formidlingen av kirkens kulturarv, samtidig som han åpner opp kirken for nye publikumsgrupper gjennom kreativ og nyskapende programmering.

Nominert av Ingunn Lunde, lundeingunn@gmail.com

2.

Lørdagskirken på Nordnes v/Kirkekomiteen med prest Bernt Forstrønen og kantor Carsten Dyngeland som er primus motorer.

Begrunnelse: Våren 2023 er det en lørdag per måned arrangert «Lørdagskirke» med litt forskjellige aktiviteter i Nykirken. Allsang og korsang har vært viktige element. Sangrepertoaret omfatter en stor bredde, med alt fra barnesanger, både allmenne og kristne barnesanger, den kulturelle sangskatten gjerne gjenfunnet i skolesangboken Mads Berg og noen salmer. Et nystartet prosjektkor har bidratt med korsang og inn i allsangen. Tidsmessig er sangstunden ca en time. Deretter er det kaffe/te, vafler/litt å bite i. Det har gitt en fin og trivelig ramme for hele arrangementet.

Disse arrangementene har samlet godt med folk og har en allmenn profil, med fokus på sang og allsang. Med det brede repertoaret ser det ut til å treffe aldersmessig bredt.

Nominert av Elisabeth Angell, elan@norcereasearch.no

3.

herStay Art Research Project performance Distant Moves

Begrunnelse: Kunstforsknings prosjektet leder til refleksjon rundt tema konsolidering og forsoning, fred, klima sensitivitet med forankring i det kristne budskap

Nominert av herStay, info@herStay.net

4.

Lørdagskirken i Nykirken

Begrunnelse: Lørdagskirken, en gang i måneden, har et variert innhold og inviterer til bl.a. allsang, korsang, gaidet omvisning i kirken og krypten, kaffi og vafler med prat og sosialt samvær. Lørdagskirken er åpen for alle og henvender seg spesielt til folk på Nordnes.

Det ble startet et prosjektkor for å styrke allsangsbiten. Dette ble veldig vellykket og koret har fortsatt etter prosjektiden var over. Koret har blitt et positivt element i Nykirken og har også deltatt på noen av kveldsmessene om torsdagen.

De som leder an og inspirerer i dette arbeidet er Bernt Forstrønen og Carsten Dyngeland.

Nominert av Kari-May Turøy, karimaytur@gmail.com



DEN NORSKE KIRKE

BKF Menighetsavdelingen

SAKSFRAMLEGG

Saksbehandler	Klasse	Saksmappe	Gradering
Lars Kristian Stendahl Gjervik		23/04848-3	Ugradert

Råd/utvalg	Saksnummer	Møtedato
BKF - Bergen kirkelige fellesråd	33/23	14.06.2023

BKF - Pionérprisen 2023

Vedlegg:

Pionerprisen 2023 - nominerte

Saksframlegg

Prisens intensjon:

Intensjonen med prisen er å skape fokus på, og inspirasjon til nyskapende arbeid i kirken. Samfunnet, befolkningen og medlemmene er i endring, kirken må også endre seg om den skal nå sine mål, selv om målene ligger mer fast.

Kirken i Bergen har gode rammebetingelser for å drive utviklingsarbeid og nyskaping. I Bergen er det mange kompetente og engasjerte ansatte, frivillige og folkevalgte som både gjør en stor innsats, og som ønsker det beste for kirken. Sammen kan vi utvikle kirkens relevans i dagens og fremtidens samfunn.

Prisens visjon er:

Kirken i Bergen - en innovasjonsmotor i Den norske kirke.

Kriterier:

Prisen tildeles menigheter som på en særlig måte har bidratt til nyskapende arbeid i kirken i Bergen. Det legges særlig vekt på

- at nyvinningen er prøvd ut med suksess
- at nyvinningen bidrar til å nå kirkens mål
- at nyvinningen er bærekraftig over tid
- at nyvinningen bidrar til godt omdømme for kirken
- at erfaringene kan deles med andre i kirken

Nominasjon:

Folkevalgte, ansatte, frivillige og ellers andre medlemmer i kirken kan nominere til prisen. Både menighetsråd og enkeltpersoner kan nomineres. Det er ingen begrensninger på antall man kan nominere.

Saksgang:

Etter innstilling fra arbeidsutvalget avgjør fellesrådet hvem som er vinner av prisen. Prisen er på kr. 25.000 som går til den lokale menigheten i tillegg til diplom, heder og ære.

Det er nominert to kandidater til Pionérprisen 2023

1. Lørdagskirken på Nordnes

2. Sorggruppe for barn i Åsane menighet

Juryens begrunnelse og innspilling:

Da prisen søkes holdt hemmelig til den skal deles ut, vil innstilling med begrunnelse bli lagt fram i møte slik som foregående år.

Kirkevergens forslag til vedtak

Legges fram i møtet

PIONÉRPRISEN 2023 – NOMINERTE

1.

Lørdagskirken på Nordnes v/Kirkekomiteen med prest Bernt Forstrønen og kantor Carsten Dyngeland som er primus motorer.

Begrunnelse: Våren 2023 er det en lørdag per måned arrangert «Lørdagskirke» med litt forskjellige aktiviteter i Nykirken. Allsang og korsang har vært viktige element. Sangrepertoaret omfatter en stor bredde, med alt fra barnesanger, både allmenne og kristne barnesanger, den kulturelle sangskatten gjerne gjenfunnet i skolesangboken Mads Berg og noen salmer. Et nystartet prosjektkor har bidratt med korsang og inn i allsangen. Tidsmessig er sangstunden ca en time. Deretter er det kaffe/te, vafler/litt å bite i. Det har gitt en fin og trivelig ramme for hele arrangementet.

Disse arrangementene har samlet godt med folk og har en allmenn profil, med fokus på sang og allsang. Med det brede repertoaret ser det ut til å treffe aldersmessig bredt.

Nominert av Elisabeth Angell, elan@norcereasearch.no

2.

Sorggruppe for barn i Åsane menighet

Kort grunngeving med noko mangelfull info - meir info kan skaffast dersom juryen vurderer dette som ein aktuell kandidat.

Sorggruppe for barn har vore eit verdifullt tilbod i vinter leia av diakon Åshild Frantzen (diakon Fana) og diakon Rita Eldholm (Åsane) saman med ei gruppe frivillige. Grappa er livssynsopen.

Tilbodet har blitt lagt merke til også av kommunen, og leiarane har opplevd å bli kontakta av eksterne instansar for meir info og for å høyre om erfaringar med dette arbeidet.

Grappa har hatt Åsane kirke som sitt møtepunkt, men er eit tilbod for heile Bergens-regionen.

Slik er tilbodet presentert på nettsida vår:

Sorggrupper for barn og unge:

- Gruppene er for barn og ungdom i Bergen.
- Blir organisert i aldersbestemte grupper
- Samlingen varer i 1,5-2 timer hver gang
- En gruppe starter når det er nok deltakere
- Løpende påmelding
- Tilbudet er gratis
- Åpne for alle, uansett livssyn
- Ledes av to gruppeledere som kan ha ulik utdanning og bakgrunn, som foreksempel pedagog, helsesykepleier, sykepleier, sosionom, diakon, prest og andre
- Alle har taushetsplikt

Nominert av Arne Mulen, am453@kirken.no

**DEN NORSKE KIRKE**

BKF Menighetsavdelingen

SAKSFRAMLEGG

Saksbehandler	Klasse	Saksmappe	Gradering
Lars Kristian Stendahl Gjervik	217	23/04852-3	Ugradert

Råd/utvalg	Saksnummer	Møtedato
BKF - Bergen kirkelige fellesråd	34/23	14.06.2023

BKF - Frivillighetsprisen 2023**Saksframlegg
Frivillighetsprisen**

Prisen skal anerkjenne arbeid som:

- bidrar til at kirken er en attraktiv plass for frivillighet
- viser god praksis knyttet til samarbeidet med frivillige
- bidrar positivt for frivilligheten
- bidrar til økt forståelse/kompetanse på frivillighetsfeltet

Dette kan være over lengre tid, eller i en tidsavgrenset periode, f.eks. innen feltene rekruttering, mottak, oppfølging, opplæring og avslutning. Nominasjon av kandidater tar utgangspunkt i frivilligheten i Bergen kirkelige fellesråd og fellesrådets menigheter.

Jury

BKFs Frivillighetsteam gir en begrunnet innstilling til fellesrådet som avgjør hvem som er vinner av prisen.

Prisen

Prisen er et pengebeløp på kr. 25 000 i tillegg til diplom, heder og ære. Prispengene skal brukes innen frivillighetsfeltet i menigheten.

Frivillighetsteamets innstilling med begrunnelse:

Ettersom prisen er hemmelig fram til utdeling, legges innstilling med begrunnelse fram i møtet.

Kirkevergens forslag til vedtak

Legges fram i møtet

Denne behandlingen '35/23 Statusrapporter og HMS-rapport BKF 03/23' har ingen saksframlegg.



DEN NORSKE KIRKE

Bergen Kirkelige Fellesråd

SAKSFRAMLEGG

Saksbehandler	Klasse	Saksmappe	Gradering
Siri Hoff Austgulen	414	19/04444-252	Ugradert

Råd/utvalg	Saksnummer	Møtedato
BKF - Bergen kirkelige fellesråd	36/23	14.06.2023

Referat- og orienteringssaker

Vedlegg:

Protokoll BKF - Arbeidsutvalg Bergen kirkelige fellesråd 30.05.2023
 Protokoll BKF – Kontrollkomite Bergen kirkelige fellesråd 23.05.2023
 Protokoll BKF - Gravplassutvalg 23.05.2023
 Forholdet mellom kirkeretten og aksjeloven (002)

Saksframlegg

1. Protokoll fra møte i Arbeidsutvalget 30.05.23 - møte nr.03/23
2. Protokoll fra møte i Gravplassutvalget 23.05.23 - møte nr. 03/23
3. Protokoll fra møte i Kontrollutvalget 23.05.23
4. Brev fra Kirkerådet - Forholdet mellom kirkeretten og aksjeloven
5. Muntlig orientering fra kirkevergen/fellesrådsleder

Kirkevergens forslag til vedtak

Sakene tas til orientering



DEN NORSKE KIRKE

BKF - Arbeidsutvalg Bergen kirkelige fellesråd

Møteprotokoll nr. 03/23

BKF - Arbeidsutvalg Bergen kirkelige fellesråd

Møtedato: 30.05.2023 kl. 13:15
 Møtested: Kirkens hus, Marken 34, 5017 Bergen
 Arkivsak: 20/00035

Til stede: Asbjørn Valen, Gudmund Waaler, Sølvi Mostrauum Krabbedal, Bjørn Norstrand

Fra administrasjonen: Mette Svanes (kirkeverge), Arne Tveit (kirkebyggsjef), Mette Rogstad Heimli (økonomisjef), Inghild Hareide Hansen (gravplassjef), Mona Gangsøy Eide (administrasjonssjef), Lars Kristian Stendahl Gjervik (sjef kirkeliv, kultur og diakoni), May Britt Skåtøy (HR-sjef)

Forfall: Ragnar Gjengedal

SAKSLISTE	Side
Godkjenning av innkalling og saksliste	
<u>25/23</u> Godkjenning av innkalling og saksliste	2
Godkjenning av protokoll	
<u>26/23</u> Godkjenning av protokoll fra AU møte nr. 02/23 - 18.04.23	2
Saker til behandling	
<u>27/23</u> BKF - Regnskapsrapporter pr 30.04.2023	3
<u>28/23</u> Internkontrollrapportering AU 2023	3
<u>29/23</u> Fremtidig krematorium i Bergen	4
<u>30/23</u> Menighetshus, utleie kirker, menighetslokaler	4
<u>31/23</u> Å være kirke for barn i Bergen - evaluering av tjenesteområde undervisning	5
<u>32/23</u> BKF - Kulturpris 2023	5
<u>33/23</u> BKF - Pionérpris 2023	6
<u>34/23</u> BKF - Frivillighetsprisen 2023	6
<u>35/23</u> Statusrapporter og HMS-rapport AU 03/23	7
Orienteringssaker	
<u>36/23</u> Referat- og orienteringssaker	8

Bergen, 02.06.2023

Bjørn Norstrand (s)
nestleder

Mette Svanes
kirkeverge

Godkjenning av innkalling og saksliste**25/23 Godkjenning av innkalling og saksliste**

Behandlet av	Møtedato	Saknr
1 BKF - Arbeidsutvalg Bergen kirkelige fellesråd	30.05.2023	25/23

Kirkevergens forslag til vedtak

Innkalling godkjennes
Saksliste godkjennes slik den foreligger

Møtebehandling

Det ble ikke fremmet nytt forslag til vedtak

BKF arbeidsutvalg Bergen kirkelige fellesråds vedtak

Innkalling godkjennes
Saksliste godkjennes slik den foreligger

Godkjenning av protokoll**26/23 Godkjenning av protokoll fra AU møte nr. 02/23 - 18.04.23**

Behandlet av	Møtedato	Saknr
1 BKF - Arbeidsutvalg Bergen kirkelige fellesråd	30.05.2023	26/23

Kirkevergens forslag til vedtak

Protokoll fra AU møte nr. 02/23 - 18.04.23 godkjennes

Møtebehandling

Det ble ikke fremmet nytt forslag til vedtak

BKF arbeidsutvalg Bergen kirkelige fellesråds vedtak

Protokoll fra AU møte nr. 02/23 - 18.04.23 godkjennes

Saker til behandling**27/23 BKF - Regnskapsrapporter pr 30.04.2023**

Behandlet av	Møtedato	Saknr
1 BKF - Arbeidsutvalg Bergen kirkelige fellesråd	30.05.2023	27/23

Kirkevergens forslag til vedtak

BKF's arbeidsutvalg tar regnskapsrapporter pr 30.04.2023 til orientering

Møtebehandling

Det ble ikke fremmet nytt forslag til vedtak

BKF arbeidsutvalg Bergen kirkelige fellesråds vedtak

BKF's arbeidsutvalg tar regnskapsrapporter pr 30.04.2023 til orientering

28/23 Internkontrollrapportering AU 2023

Behandlet av	Møtedato	Saknr
1 BKF - Arbeidsutvalg Bergen kirkelige fellesråd	30.05.2023	28/23

Kirkevergens forslag til vedtak

BKF's Arbeidsutvalg tar informasjonen om internkontrollarbeidet til orientering

Møtebehandling

Det ble ikke fremmet nytt forslag til vedtak

BKF arbeidsutvalg Bergen kirkelige fellesråds vedtak

BKF's Arbeidsutvalg tar informasjonen om internkontrollarbeidet til orientering

29/23 Fremtidig krematorium i Bergen

Behandlet av	Møtedato	Saknr
1 BKF - Arbeidsutvalg Bergen kirkelige fellesråd	30.05.2023	29/23

Kirkevergens forslag til vedtak

Bergen kirkelige fellesråds arbeidsutvalg tar de vedlagte utredninger til orientering og ber administrasjonen om å drøfte plassering for krematoriet med planmyndigheten i Bergen kommune, samt legge frem en plan for gjennomføring av de nødvendige utredningene med mål om å ha et nytt krematorium klart i 2030 samt å beholde den eksisterende bygningsmassen på Møllendal til videre bruk.

Møtebehandling

Det ble ikke fremmet nytt forslag til vedtak

BKF arbeidsutvalg Bergen kirkelige fellesråds vedtak

Bergen kirkelige fellesråds arbeidsutvalg tar de vedlagte utredninger til orientering og ber administrasjonen om å drøfte plassering for krematoriet med planmyndigheten i Bergen kommune, samt legge frem en plan for gjennomføring av de nødvendige utredningene med mål om å ha et nytt krematorium klart i 2030 samt å beholde den eksisterende bygningsmassen på Møllendal til videre bruk.

30/23 Menighetshus, utleie kirker, menighetslokaler

Behandlet av	Møtedato	Saknr
1 BKF - Arbeidsutvalg Bergen kirkelige fellesråd	30.05.2023	30/23

Kirkevergens forslag til vedtak

BKF's arbeidsutvalg har drøftet saken og tatt den til orientering.

Møtebehandling

Det ble ikke fremmet nytt forslag til vedtak

BKF arbeidsutvalg Bergen kirkelige fellesråds vedtak

BKF's arbeidsutvalg har drøftet saken og tatt den til orientering, med de kommentarer som kom frem i møtet

31/23 Å være kirke for barn i Bergen - evaluering av tjenesteområde undervisning

Behandlet av	Møtedato	Saknr
1 BKF - Arbeidsutvalg Bergen kirkelige fellesråd	30.05.2023	31/23

Kirkevergens forslag til vedtak

Bergen kirkelige fellesråds arbeidsutvalg drøftet videre oppfølging av sluttrapporten, og ber Kirkevergen utarbeide vedtaksforslag til fellesrådets møte på bakgrunn av drøftingen.

Møtebehandling

Det ble ikke fremmet nytt forslag til vedtak

BKF arbeidsutvalg Bergen kirkelige fellesråds vedtak

Bergen kirkelige fellesråds arbeidsutvalg drøftet videre oppfølging av sluttrapporten, og ber Kirkevergen utarbeide vedtaksforslag til fellesrådets møte på bakgrunn av drøftingen.

32/23 BKF - Kulturpris 2023

Behandlet av	Møtedato	Saknr
1 BKF - Arbeidsutvalg Bergen kirkelige fellesråd	30.05.2023	32/23

Kirkevegens forslag til vedtak

Legges fram i møtet

Møtebehandling

Kulturutvalget skal utarbeide forslag til vedtak, dette legges frem for fellesrådet

BKF arbeidsutvalg Bergen kirkelige fellesråds vedtak

Det ble ikke gjort vedtak i saken

33/23 BKF - Pionérpris 2023

Behandlet av	Møtedato	Saknr
1 BKF - Arbeidsutvalg Bergen kirkelige fellesråd	30.05.2023	33/23

Kirkevergens forslag til vedtak

Legges fram i møtet

Møtebehandling

Forslag til vedtak ble lagt frem i møtet, det skal forbli u.off. til prisene blir delt ut i august 2023

BKF arbeidsutvalg Bergen kirkelige fellesråds vedtak

Vedtaket forblir u.off til august 2023

34/23 BKF - Frivillighetsprisen 2023

Behandlet av	Møtedato	Saknr
1 BKF - Arbeidsutvalg Bergen kirkelige fellesråd	30.05.2023	34/23

Kirkevergens forslag til vedtak

Legges fram i møtet

Møtebehandling

Forslag til vedtak ble lagt frem i møtet, det skal forbli u.off. til prisene blir delt ut i august 2023

BKF arbeidsutvalg Bergen kirkelige fellesråds vedtak

Vedtaket forblir u.off til august 2023

35/23 Statusrapporter og HMS-rapport AU 03/23

Behandlet av	Møtedato	Saknr
1 BKF - Arbeidsutvalg Bergen kirkelige fellesråd	30.05.2023	35/23

Kirkevergens forslag til vedtak

Bergen kirkelige fellesråds arbeidsutvalg tar statusrapportene og HMS rapport til orientering

Møtebehandling

Det ble ikke fremmet nytt forslag til vedtak

BKF arbeidsutvalg Bergen kirkelige fellesråds vedtak

Bergen kirkelige fellesråds arbeidsutvalg tar statusrapportene og HMS rapport til orientering

Orienteringssaker

36/23 Referat- og orienteringssaker

Behandlet av	Møtedato	Saknr
1 BKF - Arbeidsutvalg Bergen kirkelige fellesråd	30.05.2023	36/23

Kirkevergens forslag til vedtak

BKF's Arbeidsutvalg tar sakene til orientering

Møtebehandling

1. Protokoll fra BKF møte nr.02/23 - 03.05.23
2. Informasjon om telleuke
3. Muntlig orientering v/Fellesrådets leder/kirkevergen

Orienteringer fra kirkevergen:

- Informasjon om at tittel endres for Administrasjonslederne til Daglig leder
- Arbeider med å få juridiske vurderinger rundt Eiermeldingen om Akasia
- Det kommer informasjon om valget til fellesrådet
- 12.juni blir menighetsrådsledere og fellesrådsleder invitert til samrådsmøte. Bispedømmerrådet inviterer og arrangerer dette
- Kort informasjon om bispedømmets økonomiske innstramminger

BKF arbeidsutvalg Bergen kirkelige fellesråds vedtak

BKF's Arbeidsutvalg tar sakene til orientering



DEN NORSKE KIRKE

BKF - Gravplassutvalg

Møteprotokoll

BKF - Gravplassutvalg

Møtedato: 23.05.2023 kl. 16:00

Møtested: Teams

Arkivsak: 20/03631

Til stede: Harald Berge Breistein, Tanveer Ahmed, Ewa Maria Siarkiewicz-Bivand, Anne Bjordal Jønsson, Inghild Hareide Hansen

Møtende varamedlemmer: Siri Hortman, Therese Nesse Mokkelbost

Forfall: Nils Gunnar Toppe, Thor Kalland, Emil Perron

Andre:

Protokollfører: Anne Bjordal Jønsson

SAKSLISTE

Side

Saker til behandling

[8/23](#) Fremtidig krematorium i Bergen

2

Orienteringssaker

Sted, 05.06.2023

Harald Berge Breistein
leder

Anne Bjordal Jønsson
møtesekretær

Saker til behandling

8/23 Fremtidig krematorium i Bergen

Behandlet av	Møtedato	Saknr
1 BKF - Gravplassutvalg	23.05.2023	8/23

Forslag til vedtak

Gravplassutvalget tar utredningenes vurderinger og administrasjonens konklusjon til orientering.

Møtebehandling

Momenter som fremkom i møtet:

- Gravplassutvalget ber om at planene i Haugesund og Odda blir undersøkt
- Delte meninger om det må være seremonirom tilknyttet krematoriet, selv om de fleste mente at det kan være hensiktsmessig bl.a. av hensyn til tidsbesparelse og logistikk samt at det er fint å se at kisten senkes
- Det viktigste er å få krematoriet på plass
- Det er ikke viktig at det ligger gravplass ved krematoriet

Vedtak

Gravplassutvalget støtter utredningenes vurderinger og administrasjonens konklusjon

Orienteringssaker

Avgift for navnet minnelund – sak til orientering og drøfting

Utvalget ble i innkallingen orientert om at «Dette blir en drøftingssak der vi skal se på prinsippene for prisen på navnet minnelund.»

Utvalget ble presentert regelverket for fastsetting av pris for navnet minnelund, BKF's politikk med hensyn til tilbudet om navnet minnelund, kostnadene som inngår i beregningen i det nye forslaget til pris for navnet minnelund samt prisnivået hos andre gravplassmyndigheter,

Utvalget mener et det kan bli en stor endring for de pårørende, men at det var viktig å sikre velstelte navnete minnelunder med ordentlig økonomi. Utvalget mener at en

skal ta hensyn til at navnete minnelunder reduserer arealbruken og foreslår at en reduserer prisen med 15% av hensyn til arealpolitikken. Utvalget ber om at bakgrunnen for prissettingen begrunnes godt.

Øvrig orientering

- Folksbund (den tyske krigsgravtjenesten) har gjennomført dugnad på det tyske krigsgravfeltet på Solheim
- Nytt rundskriv Q-05/2023 Rundskriv om endringer i gravplassforskriften o.a. (namneflytting, teieplikt o.a.)
Bla. om regler om flytting av navn til navnet minnelund.
Gravplassmyndighetens tidligere dispensasjon for å tillate dette utgår derfor.
- Statsforvalteren i Vestland har godkjent lavere temperatur ved innsetting av kister i krematorieovnene. Dette er et tiltak som gjennomføres for å redusere bruk av olje



DEN NORSKE KIRKE

BKF – Kontrollkomite Bergen kirkelige fellesråd

Møteprotokoll

BKF – Kontrollkomite Bergen

kirkelige fellesråd

Møtedato: 23.05.2023 kl. 16:00
Møtested: Kirkens hus, Festplassen
Arkivsak: 22/02996

Til stede: Ingrid Haugland Lisøy, Nils Gunnar Toppe, Tord Byrkjeland
Berentsen, Bjarte Flaten, Per Kristian Erdal, Randi Wollan Neuber

Protokollfører: Ingrid Haugland Lisøy

SAKSLISTE	Side
Godkjenning av innkalling og saksliste	
8/23 Godkjenning av innkalling og saksliste til møte 23.05.23	2
Godkjenning av protokoll	
9/23 Godkjenning av protokoll fra møte 14.03.23	2
Saker til behandling	
10/23 Årsmelding 2022 godkjent av fellesrådet	3
11/23 Hvilke saker skal vi ta tak i og kontrollere	3
12/23 Administrative forhold	4

Orienteringssaker

Eventuelt

Sted, 06.06.2023

Ingrid Haugland Lisøy
Sekretær

Godkjenning av innkalling og saksliste**8/23 Godkjenning av innkalling og saksliste til møte 23.05.23**

Behandlet av	Møtedato	Saknr
1 BKF – Kontrollkomite Bergen kirkelige fellesråd	23.05.2023	8/23

Forslag til vedtak

Innkalling og saksliste godkjennes slik den foreligger

Møtebehandling**Vedtak**

Innkalling og saksliste godkjennes slik den foreligger

Godkjenning av protokoll**9/23 Godkjenning av protokoll fra møte 14.03.23**

Behandlet av	Møtedato	Saknr
1 BKF – Kontrollkomite Bergen kirkelige fellesråd	23.05.2023	9/23

Forslag til vedtak

Protokoll fra møte 14.03.23 godkjennes som den foreligger

Møtebehandling

Vedtak

Protokoll fra møte 14.03.23 godkjennes som den foreligger

Saker til behandling**10/23 Årsmelding 2022 godkjent av fellesrådet**

Behandlet av	Møtedato	Saknr
1 BKF – Kontrollkomite Bergen kirkelige fellesråd	23.05.2023	10/23

Forslag til vedtak

Årsmeldingens behandling i fellesrådet tas til orientering

Møtebehandling**Vedtak**

Årsmeldingens behandling i fellesrådet tas til orientering

11/23 Hvilke saker skal vi ta tak i og kontrollere

Behandlet av	Møtedato	Saknr
1 BKF – Kontrollkomite Bergen kirkelige fellesråd	23.05.2023	11/23

Forslag til vedtak

Kontrollkomiteen ønsker å gå nærmere inn i disse sakene

Møtebehandling

Spørsmålet om hvilke saker vi skal ta tak i ble det foreslått de sakene hvor det gikk mest penger. Festeavgift: Hvert år når økonomirapporten gjennomgås blir det bemerket at det er for høy kostnad her. Spørsmålet som blir stilt er hvorfor regnes festeavgiften en gang i året når den er gjeldende over 20 år. Hva er lovregulert og hva kan påvirkes av regnskapsføringen. Hva er status på periodisering av festeavgiften. Hvordan er fremdriften på å få dette slik revisor påpeker. Kontrollkomiteen ønsker en fremdriftsplan av økonomiavdelingen på hva som gjøres på dette området.

Navnet minnelund, hvor godt regulert er dette. Noen av de navnete minnelundene er utformet slik at det er utrygghet for de som skal montere på navn. Det er behov for en klargjøring av regelverket.

Nedbemanning. Det er få søkere til stillinger. Hva gjør Fellesrådet for å fremme kirken som arbeidsplass. Hva er konsekvensen ute i menigheten. Spørsmålet er om nedbemanningen har foregått slik som planlagt, og hva er status på den.

Nye medlem av Fellesrådet, Menighetsråd og administrasjonsledere burde få bedre stillingsopplæring. Det burde vært en opplæring av nye medlemmer.

Vedtak

Kontrollkomiteen ønsker å gå nærmere inn i disse to sakene: Nedbemanning og status periodisering av festeavgiften. Spørsmålet som blir stilt til Kirkevergen er

1. Har nedbemanningen foregått slik som planlagt, og hva er status på den.
2. Hva er status på periodisering av festeavgiften. Hvordan er fremdriften for å få dette slik revisor påpeker?

12/23 Administrative forhold

Behandlet av	Møtedato	Saknr
1 BKF – Kontrollkomite Bergen kirkelige fellesråd	23.05.2023	12/23

Forslag til vedtak

Kontrollkomiteen tar avtalen mellom kirkevergen og komiteens leder vedrørende sekretærvikar til orientering

Møtebehandling

Vedtak

Kontrollkomiteen tar avtalen mellom kirkevergen og komiteens leder vedrørende sekretærvikar til orientering

Orientering

Det er vedtatt at det blir nytt møte i Kontrollkomiteen 29. august kl 16. Anne Bjordal Jønsson vil være stedfortreder når sekretariat Ingrid Haugland Lisøy er i svangerskapspermisjon.



DEN NORSKE KIRKE

Kirkerådet

Adresseinformasjon fylles inn ved ekspedering. Se mottakerliste nedenfor.

Dato: 09.06.2023 Vår ref 23/02255-3 rb797

Forholdet mellom kirkeretten og aksjeloven

Kirkerådet viser til din e-post 7. mai, der du tar opp spørsmålet om den rettslige betydningen av at deler av soknets virksomhet finner sted i regi av et aksjeselskap, Akasia AS. Siden du sendte din henvendelse i kopi til kirkeverge Mette Svanes, settes hun i kopi, jf. også hennes innspill inntatt nedenfor. Du skrev blant annet følgende:

Personlig tilhører jeg dem som mener at BKF ikke eier aksjene og at derfor det er de 25 soknene som har stemmerett på generalforsamlingen. Det er imidlertid også en annen oppfatning som går ut på at på linje med at BKF forvalter kirkebyggene som eies av soknene så forvalter BKF aksjene i selskapet på vegne av soknene. Dette er etter mitt syn uklart. Slik jeg ser det reguleres forvaltning av kirkebygg etter kirkeloven og kirkeordningen, men aksjer reguleres etter aksjeloven. Uavhengig av hvordan aksjene er erhvervet eller inngangsverdien på aksjene, vil det være nødvendig med en fullmakt for å forvalte aksjer på vegne av andre. Naturligvis er dette problematisert med at soknet er representert med to sidestilte organ, kirkelig fellesråd og menighetsråd. Siden vi hadde en diskusjon rundt dette punktet på BKF-møtet i forrige uke hører jeg gjerne fra dere om deres syn på denne saken rundt eierskapet av aksjene i Akasia AS. Det er ingen uenighet om hvorvidt vi skal ha og drive Akasia som et AS.

Med henvisning til din henvendelse til Kirkerådet opplyste Svanes ved e-post 1. juni følgende:

[F]ellesrådsmedlemmene [trenger] en oppdatert juridisk «forståelse» omkring eierskap og eier-forvaltningen av Akasia AS. Fellesrådet behandlet disse spørsmålene sist i 2017. Siden det er barnehagene solgt, og selskapet fremstår i hovedsak som et egenregiselskap innen forvaltning av bygg og gravplass. Som nevnt under er hvert sokn registrert med en aksje hver i selskapet. Det er særlig to spørsmål som kommer frem i diskusjonene: Hvordan skal et eventuelt utbytte fra selskapet fordeles, og er det en repr. fra hver menighet - eller fellesrådet (som tidligere vedtatt) - som utgjør generalforsamlingen.

Kirkerådet har ikke mottatt noen øvrige dokumenter i sakens anledning. Kirkerådet oppfatter begge e-postene for å reise det overordnede spørsmålet om forholdet mellom kirkeordningen og annet kirkelig regelverk på den ene siden og aksjeloven på den annen. Kirkerådet vil derfor gi et prinsipielt innrettet svar, der et utgangspunkt for drøftelsen må være at begge regelsett skal følges innenfor sine respektive virkeområder. Selskapsrett hører ikke til de fagdisiplinene Kirkerådet har særskilte forutsetninger for å gå dypt inn i. I rene selskapsrettslige spørsmål må Bergen kirkelige fellesråd henvende seg til andre – motsatt av

i spørsmål som har et kirkerettslig tyngdepunkt, eller som gjelder grenseflaten mellom de to fagdisiplinene.

De overordnede ordningene for soknets virksomhet

Verken fellesrådet eller menighetsrådet som sådan kan være eiere av formuesgoder – heller ikke av aksjer. Disse organene kan kun opptre på vegne av ett eller flere rettssubjekt, det vil her si soknet. Dette betyr ikke at fellesrådet alltid opptre på vegne av alle soknene i én og samme sak. Ved kirkeeiendommer er det *vedkommende eiersokn* fellesrådet opptre på vegne av – med mindre det er etablert en sameieordning. Tilsvarende gjelder der det bare er noen menighetsråd som etter avtale med fellesrådet har overlatt konkrete oppgaver til fellesrådet i medhold av kirkeordningen § 17 siste ledd. Når kirkelig fellesråd opptre på vegne av soknene som arbeidsgiver, er utgangspunktet det motsatte. For menighetsrådet blir det tilsvarende for det respektive sokn; det er *eget* sokn menighetsrådet opptre på vegne av.

En følge av dette er at dersom et menighetsråd eller kirkelig fellesråd ønsker å legge ansvaret for å utføre deler av sine oppgaver til et aksjeselskap, er det en forutsetning at det er soknet eller soknene i kommunen som er aksjonærer (aksjeeiere) i selskapet. Det er derfor helt på det rene, som du skriver, at «BFK ikke eier aksjene». Det er det soknene som gjør. Men samtidig mener vi det er riktig å si at fellesrådet «forvalter (...) aksjene i selskapet på vegne av soknene», jf. også her din formulering. Vi utdyper dette nedenfor.

Et kirkelig fellesråd kan bare utføre de spesifikke oppgavene det er gitt i kirkeordningen og øvrig kirkelig regelverk. Dette blir ofte uttrykt som at fellesrådets oppgaver er positivt angitt – motsatt av for menighetsrådet, der oppgavene er negativt angitt. Nå som før kan som nevnt fellesrådet i tillegg utføre oppgaver etter særskilt oppgaveoverlatelse fra det enkelte menighetsråd med grunnlag i kirkeordningen § 17 siste ledd. Slik avtalebasert oppgaveoverlatelse kan skje fra noen eller alle menighetsråd i kommunen. Vi skal nevne et par eksempler. Det kan for eksempel dreie seg om drift og vedlikehold av annen kirkelig eiendom enn kirkeeiendommen – kirkebygg med tilhørende kirketomt. Forvaltningen av slike eiendommer faller utenfor fellesrådets myndighet etter kirkeordningen § 20 første ledd, jf. også § 17 første ledd bokstav a), og hører derfor i utgangspunktet til menighetsrådets ansvar.

Et annet eksempel kan være at menighetsrådet ønsker å overlate til fellesrådet å drive forretningsvirksomhet – med større eller mindre grad av kommersielt formål. Slik virksomhet trenger ikke *geografisk* å finne sted innenfor eget sokn eller for den saks skyld egen kommune. Så lenge et eventuelt overskudd fra virksomheten går til å «vekke og nære det kristelige liv i soknet», det vil si til menighetens arbeid, kan menighetsrådet utføre slike aktiviteter. Motsatt av for hva som er utgangspunktet for kirkelig fellesråd, er det få begrensninger i hva et menighetsråd kan drive med, jf. også ovenfor. Blant annet vil et menighetsråd *utenfor* vedkommende kommune kunne utføre oppgaver, som når de finner sted eller utføres innenfor kommunen, ligger til fellesrådet. Dette kan blant annet gjelde drift og vedlikehold, herunder utbedringer, av kirkebygg i andre kommuner. Etter nevnte bestemmelse kan da et menighetsråd etter avtale overlate til fellesrådet å utføre slike oppgaver. Det er da viktig at avtalen er klar på *hva slags type virksomhet* fellesrådet skal drive på dette grunnlaget. Det fremstår også som naturlig at avtalen tydeliggjør *hvordan* slik virksomhet skal drives – herunder om den skal skje i regi av et eget rettssubjekt, atskilt fra vedkommende sokn, for eksempel innenfor et aksjeselskap. Vi viser her til at aksjeloven § 2-2 oppstiller som et minstekrav til vedtektene at de skal oppgi «selskapets virksomhet», det vil si arten av den virksomheten selskapet skal drive. Hvis defineringen her utformes i mer generelle vendinger, er det ikke til hinder for at det kan være lagt rammer som har sitt grunnlag i de kirkerettslige reglene nevnt ovenfor.

Innledning om forholdet til aksjelovens bestemmelser

Det følger allerede av ovennevnte at det bare kan være soknene i kommunen som er aksjeeiere i et aksjeselskap som etableres for å utføre de oppgavene som ligger til kirkelig fellesråd, eller som er overlatt fellesrådet fra menighetsrådene. For Akasia AS er dette gjennomført ved at hvert sokn i kommunen eier én aksje hver i selskapet. Uten at det er opplyst, antar vi at dette er fordi selskapet bare utfører de «egentlige» fellesrådsoppgavene

eller *også* at samtlige menighetsråd gjennom særskilt avtale etter kirkeordningen § 17 siste ledd har overlatt til fellestrådet å utføre oppgaver som ellers ligger til menighetsrådet. Ut over ovennevnte overordnede spørsmålet om forholdet mellom det kirkelige regelverket og aksjeloven, oppfatter Kirkerådet det slik at du særlig ønsker svar på spørsmålet om hvordan soknets eierskap til aksjene i Akasia AS skal forvaltes – herunder om slik forvaltning kan skje i regi av eller ved kirkelig fellestråd, slik vi oppfatter at det her er gjort. Hvis vi har forstått det riktig, skjer dette på den måten at generalforsamlingen består av medlemmene av kirkelig fellestråd. Som omtalt nedenfor mener vi at det – med ett forbehold – ikke er rettslige hindringer for en slik løsning

Når en ordning med fellestrådets medlemmer som generalforsamling skal gjennomføres i praksis, oppstår enkelte spørsmål som må finne sin løsning. Vi har i din og Svanes' henvendelser identifisert temaene nedenfor. Vi tar også kort opp spørsmålet om omsettelighet av soknets aksjer.

Kirkelig fellestråd som selskapets generalforsamling?

Det fremgår av aksjeloven § 5-1 første ledd at aksjeeierne gjennom generalforsamlingen utøver den øverste myndigheten i selskapet. Som allerede nevnt eier hvert sokn én aksje hver i Akasia AS; det er altså ikke valgt en sameieløsning, jf. lovens § 4-3.

Et eget spørsmål er *hvem* som skal opptre på vegne av soknene som aksjeeiere på generalforsamlingen. Etter aksjeloven § 5-2 første ledd har alle aksjeeiere rett til å møte på generalforsamlingen, enten selv eller ved fullmektig etter eget valg. Det må antas at det kun kan være én representant per aksjeeier, uavhengig av antall aksjer vedkommende eier. Tore Bråthen skriver følgende:

En felles problemstilling er om juridiske personer kan tillates å møte med flere representanter. *Trolig* må dette besvares benektende, ut fra prinsippet som kommer til uttrykk i tredje ledd, samt i § 4-3 om aksjer i sameie (rettsdata.no, kommentarer til aksjeloven, note 652; kursivert her).

På samme måte som ved aksjer eid i sameie, tilsier dette at soknet som aksjeeier bare kan utpeke én representant til å møte på generalforsamlingen. Dette betyr at i kommuner med mindre enn fem sokn, der det til kirkelig fellestråd velges *to* medlemmer fra hvert menighetsråd, kan ikke løsningen med at medlemmene av fellestrådet utfører funksjonen som generalforsamling, benyttes. I Bergen er ikke dette en problemstilling, siden det er hele 25 sokn i kommunen.

Når premisset her er at selskapet skal utføre oppgaver som ligger til soknet ved kirkelig fellestråd, herunder eventuelt etter oppgaveoverlatelse fra det enkelte menighetsråd, er det på det rene at det er *kirkelig fellestråd* som på soknets vegne skal utøve soknets eierskap i selskapet. Denne eierskapsutøvelsen omfatter også å utpeke det enkelte sokns representant på generalforsamlingen.

Hvis kirkelig fellestråd har valgt å legge utføringen av enkelte oppgaver til et aksjeselskap, forplikter dette det enkelte sokn. Vi legger derfor til grunn at det enkelte sokn ved menighetsrådet ikke kan motsette seg en slik løsning og heller ikke at vedkommende sokn blir aksjonær i selskapet eller at menighetsrådets representant i kirkelig fellestråd skal representere soknet som aksjonær på generalforsamlingen. Soknene har medvirket til selskapsdannelsen gjennom menighetsrådenes deltakelse i fellestrådet ved fellestrådets valg av en slik løsning. Her vil de alminnelige kirkerettslige bestemmelsene om flertallsbeslutninger i fellestrådet gjelde.

Fellestrådet kan, men er ikke forpliktet til å utpeke medlemmene av kirkelige fellestråd til å utgjøre eller tjene som generalforsamlingen. Grunnen til dette er at generalforsamlingen er *selskapets* organ, ikke et *kirkelig* organ for soknet. Det er altså ikke kirkelig fellestråd eller dets medlemmer som kirkelig organ som utfører funksjonen som generalforsamling. Dette er

en rettslig følge av valget om å skille ut deler av fellestrådetes virksomhet og la et aksjeselskap utføre de aktuelle oppgavene. Gjennom selskapsdannelsen har fellestrådet løftet ansvaret for de kirkelige oppgavene ut av den alminnelige kirkelige rådsstrukturen og dets virkefelt. Dette innebærer samtidig at de fleste spørsmål knyttet til *selskapets* virksomhet må søkes i selskapsretten som den relevante rettslige fagdisiplinen.

Men det har allikevel fremdeles en viss selskapsrettslig betydning at det er *soknene* som er selskapets aksjonærer. Dette gjelder i alle fall i spørsmålet om utbytte, aksjers omsettelighet og i spørsmålet om hva som *kan* være selskapets virksomhet eller virksomhetsformål, jf. ovenfor om dette. I rene selskapsrettslige spørsmål må, som allerede nevnt, Bergen kirkelig fellestråd henvende seg til andre enn Kirkerådet. Vi vil understreke at det er aksjeloven som regulerer Akasia AS og selskapets organisering. Nedenfor kommenterer vi likevel noen utvalgte spørsmål som, etter vår vurdering, kan finne løsninger i grenseflaten mellom de to fagdisiplinene kirkerett og selskapsrett.

Behov for en særskilt fullmakt fra soknet som aksjeeier?

Du skriver at det vil «være nødvendig med en fullmakt for å forvalte aksjer på vegne av andre». Slik vi ser det, er det her ikke behov for noen egen fullmakt i og med at det er kirkelig fellestråd som *kirkelig organ* på vegne av soknet som har myndighet til på vegne av soknet som aksjonær å utøve eierrettighetene til soknet. Kirkelig fellestråd utfører her som ellers bare de oppgavene rådet har ansvar for, eller er tildelt ansvar for av menighetsrådene etter særskilt avtalebasert oppgaveoverlatelse. Vi viser til at bortsett fra når det er aksjeselskaper eller allmennaksjeselskaper som er aksjeeier i et aksjeselskap, vil det være i særlovgevingen vi finner svaret på spørsmålet om *hvem* som representerer aksjeeieren når denne er en juridisk person. I vår sammenheng med soknet som aksjeeier, vil det være kirkeordningen, med forankring i trossamfunnsloven, som avgjør at soknet er representert ved kirkelig fellestråd.

Aksjonærenes møteplikt?

Vi viser igjen til aksjelovens bestemmelse i § 5-2 om at alle aksjeeiere har rett til å møte på selskapets generalforsamling. Det er bare en ubetinget rett, men *ikke også en plikt* til å møte på generalforsamlingen. Her kommer forholdet mellom de to regelsettene på spissen. Det følger av ovennevnte påpekning om at generalforsamlingen er *selskapets* organ eller myndighet, at det er de selskapsrettslige reglene som slår inn her. Generalforsamlingen er altså i rettslig forstand ikke soknets organ – det er ikke som *kirkelig organ* for soknet at fellestrådetes medlemmer utfører funksjonen som generalforsamling. Dette har en rekke rettslige følger – herunder at menighetsrådsmedlemmet fra det enkelte sokn ikke har møteplikt på generalforsamlingen.

Utbyttereglene i aksjeloven – hvilket organ for soknet skal motta eventuelt utbytte?

Adgangen til å utdele utbytte til aksjonærene fremgår av lovens § 8-1. Kirkerådet går ikke inn på de begrensningene som gjelder her. Det er generalforsamlingen som skal treffe beslutning om utbytte, jf. § 8-2. Det følger av § 8-3 at det bare er aksjeeiere som kan tildeles utbytte.

Forholdet mellom soknets to organer reiser spørsmålet om eventuelt utbytte skal tildeles soknet ved menighetsrådet eller soknet ved kirkelig fellestråd. Kirkerådet antar at så lenge selskapet utfører oppgaver som etter det kirkelige regelverket «egentlig» ligger til kirkelig fellestråd, er utgangspunktet at det er soknene *ved kirkelig fellestråd* som skal motta eventuelt utbytte. Dette er en direkte følge av at det er fellestrådet som kirkelig organ som har opprettet selskapet, og som her opptrer på vegne av soknene som aksjeeiere. Her kan vi si at vi trekker med oss kirkeretten inn i praktiseringen av aksjeloven. Vi har ikke vurdert om dette utgangspunktet er til hinder for at generalforsamlingen – med eller uten bestemmelse om dette i vedtektene – vedtar at utbyttet skal gå *direkte* til menighetsrådene, eller at fellestrådet vedtar at menighetsrådene skal nyte godt av utbyttet.

Der det derimot er tale om et selskap som utfører oppgaver etter overlatelse fra det enkelte menighetsråd i medhold av kirkeordningen § 17 siste ledd, antar vi at utgangspunktet vil være det motsatte – altså at det er menighetsrådet som skal motta eventuelt aksjeutbytte.

Men her kan det i avtalen om oppgaveoverlatelse bestemmes at det er fellesrådet som skal nyte godt av utbyttet. Slik avtale kan også inngås der det aktuelle selskapet ikke bare utfører oppgaver etter overlatelse fra det enkelte menighetsråd, men også de «egentlige» fellesrådsoppgavene.

Aksjers omsettelighet

Kirkerådet nevner for ordens skyld at det følger av mandatet kirkelig fellesråd har fra soknene, at soknenes aksjer ikke kan være omsettelige slik utgangspunktet er etter lovens § 4-15. Bestemmelsen fastslår at det blant annet i selskapets vedtekter kan gjøres unntak fra dette utgangspunktet.

Med vennlig hilsen

Torbjørn Backer Hjorthaug (e.f.)
avdelingsdirektør

Ragnar Bredoch
seniorrådgiver

Dokumentet er elektronisk godkjent og har derfor ingen signatur.

Kopi til:
Bergen kirkelige fellesråd, Mette Svanes

Mottakere:
Bergen kirkelige fellesråd, Ragnar Gjengedal