



DEN NORSKE KIRKE

BKF - Bergen kirkelige fellesråd

Møteinnkalling

BKF - Bergen kirkelige fellesråd

Møtedato: 05.03.2024 kl. 18:30

Møtested: Kirkens Hus - Marken 34

Arkivsak: 23/10737

, 01.03.2024

Bjørn Norstrand
Leder

Siri Hoff Austgulen
Sekretær

Saksliste

Godkjenning av innkalling og saksliste

13/24 Godkjenning av innkalling og saksliste	3
--	---

Godkjenning av protokoll

14/24 Godkjenning av protokoll fra BKF møte nr. 01/23 - 13.12.23	4
--	---

Saker til behandling

15/24 Årsregnskap 2023	16
16/24 BKF - Økonomirapport pr 31.12.2023	39
17/24 Økonomiplan 2025 -2028	53
18/24 Manglende bekreftelse på strømstøtte fra kommunen, behov for tiltak	72
19/24 Orientering om Akasia	75
20/24 Utkast til årsmelding 2023 (foreløpig)	76
21/24 Fyllingsdalen gravplass - Urnevegg	98
22/24 Gravstatus på Storetveit kirkegård - Sak fra Storetveit menighetsråd	107
23/24 Sædalen kirke - alterbilde og liturgiske møbler	110
24/24 Valg av representanter til BKF's utvalg	127
25/24 Reviderte mandater/reglementer for utvalgene	130
26/24 Revidert stillingsbeskrivelse daglig leder	140
27/24 Statusrapporter og HMS-rapport BKF 01/24	143
28/24 Bjørgvin bispedømeråds tiltak for å komme i budsjettbalanse	156

Orienteringssaker

29/24 Referat- og orienteringssaker	160
-------------------------------------	-----

Eventuelt



DEN NORSKE KIRKE

BKF - Bergen kirkelige fellesråd

Saksbehandler	Arkivkode	Arkivsak	Ugradert
Siri Hoff Austgulen	414	23/10737-13	

Saksnummer	Råd/utvalg	Møtedato
13/24	BKF - Bergen kirkelige fellesråd	05.03.2024

Godkjenning av innkalling og saksliste til møte 05.03.24

Saksorientering

Godkjenning av innkalling og saksliste til møte 05.03.24

Kirkevergens forslag til vedtak

Innkalling godkjennes

Saksliste godkjennes slik den foreligger



DEN NORSKE KIRKE

BKF - Bergen kirkelige fellesråd

Saksbehandler	Arkivkode	Arkivsak	Ugradert
Siri Hoff Austgulen	414	23/10737-14	

Saksnummer	Råd/utvalg	Møtedato
14/24	BKF - Bergen kirkelige fellesråd	05.03.2024

Godkjenning av protokoll fra BKF møte nr. 01/23 - 13.12.23

Vedlegg:

Protokoll BKF - Bergen kirkelige fellesråd 13.12.2023

Saksorientering

Det er kommet en merknad til teksten under «Møtebehandling» i sak 08/23. Det er ønske om at følgende setning legges til under møtebehandling: «Fellesrådet ber Kirkevergen om å jobbe videre med muligheter for å øke tilskuddet til St. Jakob»

Kirkevergens forslag til vedtak

Protokoll fra BKF møte nr. 01/23 - 13.12.23 godkjennes med merknaden som meldt i forkant av møtet



DEN NORSKE KIRKE

BKF - Bergen kirkelige fellesråd

Møteprotokoll nr.01/23 - Nytt råd BKF - Bergen kirkelige fellesråd

Møtedato: 13.12.2023 kl. 18:30
Møtested: Kirkens hus, Marken 34
Arkivsak: 23/10737

Til stede: Amalie Ulevik Bjerk (Birkeland menighet), Bjørn Norstrand (Biskopshavn menighet), Magne Fonn Hafskor (Eidsvåg menighet), Arne Grostøl (Fana sokn), Bjørn Rosland Norberg (Fridalen menighet), Per Arne Reite (Fyllingsdalen menighet), Gunnar Nyhammar (Laksevåg menighet), Ingeborg Hopland Nestås (Landås menighet), Torstein Sætre (Loddefjord menighet), Jostein Gimmestad (Løvtakksiden menighet), Ragnar Gjengedal (Nygård menighet), Sølvi Mostrum Krabbedal (Olsvik menighet), Nils Gunnar Toppe (Salhus menighet), Jostein Aarvik (Sandviken menighet), Karin Stang Volden (Skjold menighet), Thor W. Brekkeflat (Slettebakken menighet), Per Kristian Erdal (Storetveit menighet), Randi Wollan Neuber (Sælen menighet), Sigrid Tro (Søreide menighet), Monica Sæle (Årstad menighet), Tor David Hanson (Åsane menighet), Gudmund Waaler (Geistl. repr.)

Møtende varamedlemmer: Grete Line Simonsen (Bergen domkirke menighet) for Morten Samsonsen, Åse Tveit Christiansen (Bønes menighet) for Kjell Helge Kleppestø

Fra administrasjonen: Mette Svanes (kirkeverge), Mette Rogstad Heimli (økonomisjef), Benny Mortensen (HR-sjef), Inghild Hareide Hansen (gravplassjef), Arne Tveit (kirkebyggsjef), Mona Gangsøy Eide (administrasjonssjef)

Meldt forfall: Kari Secher (Arna menighet), Thor Kalland (Ytre Arna sokn)

Andre: Lodve Gidske fra Valgkomiteen

SAKSLISTE	Side
Godkjenning av innkalling og saksliste	
1/23 Godkjenning av innkalling og saksliste	3
Godkjenning av protokoll	
2/23 Godkjenning av protokoll fra BKF møte nr. 05/23 - 01.11.23	3
Saker til behandling	
3/23 Valg av leder og nestleder 2023 - 2024	4
4/23 Valg av arbeidsutvalg (AU) og valgkomite for perioden 2023-2027	4
5/23 VM-dokument 2024-2025	5
6/23 BKF - Økonomirapport pr 31.10.2023	6
7/23 Revidert budsjett 2023 (desember)	6
8/23 Budsjett 2024	7
9/23 Fellesrådets oppgaver og ansvar - presentasjon av sentrale dokumenter	8
10/23 Møteplan 2024	9
11/23 Statusrapporter og HMS-rapport BKF 01/23	10
Orienteringssaker	
12/23 Referat- og orienteringssaker	11

Bergen, 15.12.2023

Bjørn Norstrand (s)
Leder

Mette Svanes (s)
Kirkeverge

Godkjenning av innkalling og saksliste**1/23 Godkjenning av innkalling og saksliste**

Behandlet av	Møtedato	Saknr
1 BKF - Bergen kirkelige fellesråd	13.12.2023	1/23

Kirkevergens forslag til vedtak

Innkalling godkjennes
Saksliste godkjennes slik den foreligger

Møtebehandling

Leder for valgkomiteen i forrige fellesrådsperiode, Lodve Gidske, var tilstede på sak 01/23 – 04/23

Det ble ikke fremmet alternative forslag til vedtak

BKF Bergen kirkelige fellesråds vedtak

Innkalling godkjennes
Saksliste godkjennes slik den foreligger

Godkjenning av protokoll**2/23 Godkjenning av protokoll fra BKF møte nr. 05/23 - 01.11.23**

Behandlet av	Møtedato	Saknr
1 BKF - Bergen kirkelige fellesråd	13.12.2023	2/23

Kirkevergens forslag til vedtak

Protokoll fra BKF møte nr. 05/23 - 01.11.23 godkjennes som den foreligger

Møtebehandling

Det ble ikke fremmet alternative forslag til vedtak

BKF Bergen kirkelige fellesråds vedtak

Protokoll fra BKF møte nr. 05/23 - 01.11.23 godkjennes som den foreligger

Saker til behandling

3/23 Valg av leder og nestleder 2023 - 2024

Behandlet av	Møtedato	Saknr
1 BKF - Bergen kirkelige fellesråd	13.12.2023	3/23

Kirkevergens forslag til vedtak

1. Bjørn Norstrand velges som leder for Bergen kirkelige fellesråd fra d.d. og ut 2024
2. Ragnar Gjengedal velges som nestleder for Bergen kirkelige fellesråd fra d.d. og ut 2024

Møtebehandling

Skriftlig valg og det var **24 stemmeberettigede**

Leder: Bjørn Norstrand - enstemmig vedtatt

Nestleder: Ragnar Gjengedal - enstemmig vedtatt

BKF Bergen kirkelige fellesråds vedtak

1. Bjørn Norstrand velges som leder for Bergen kirkelige fellesråd fra d.d. og ut 2024
2. Ragnar Gjengedal velges som nestleder for Bergen kirkelige fellesråd fra d.d. og ut 2024

4/23 Valg av arbeidsutvalg (AU) og valgkomite for perioden 2023-2027

Behandlet av	Møtedato	Saknr
1 BKF - Bergen kirkelige fellesråd	13.12.2023	4/23

Valgkomiteens forslag til vedtak

Bergen kirkelige fellesråd velger følgende representanter til arbeidsutvalg (AU) for 2023-2027:

Leder, nestleder og biskopens representant er faste medlemmer i AU. Vara for biskopens representant er også vara i AU.

Faste representanter: Thor Kalland og Monica Sæle
 Vara-representanter: 1. vara: Jostein Gimmestad. I tillegg: Arne Grostøl, Sølvi Mostråum Krabbedal og Heidi Iren Saure. Rækkefølge på de andre vararepresentantene avklares i møtet

Bergen kirkelige fellesråd velger følgende representanter til valgkomite for 2023-2027:

Amalie Ulevik Bjerk
 Ragnar Gjengedal
 Randi Wollan Neuber
 Nils Gunnar Toppe

Møtebehandling

Valgkomiteens forslag ble enstemmig vedtatt

BKF Bergen kirkelige fellesråds vedtak

Bergen kirkelige fellesråd velger følgende representanter til arbeidsutvalg (AU) for 2023-2027:

Leder, nestleder og biskopens representant er faste medlemmer i AU. Vara for biskopens representant er også vara i AU.

Faste representanter: Thor Kalland og Monica Sæle
 Vara-representanter: 1. vara: Jostein Gimmestad. 2.vara: Arne Grostøl, 3.vara: Sølvi Mostråum Krabbedal og 4.vara: Heidi Iren Saure.

Bergen kirkelige fellesråd velger følgende representanter til valgkomite for 2023-2027:

Amalie Ulevik Bjerk
 Ragnar Gjengedal
 Randi Wollan Neuber
 Nils Gunnar Toppe

Valgkomiteen konstituerer seg selv

5/23 VM-dokument 2024-2025

Behandlet av	Møtedato	Saknr
1 BKF - Bergen kirkelige fellesråd	13.12.2023	5/23

Kirkevergens forslag til vedtak

Bergen kirkelige fellesråd vedtar foreliggende Verdi- og måldokument for 2024-2025.

Møtebehandling

Det ble ikke fremmet alternative forslag til vedtak

BKF Bergen kirkelige fellesråds vedtak

Bergen kirkelige fellesråd vedtar foreliggende Verdi- og måldokument for 2024-2025 med følgende tillegg:

- endre ett av punktene under synlighet til: "Kirken skal være synlig gjennom bl.a. fortsatt satsing på musikk og kultur i kirkene våre, og ved å søke å være mer synlig til stede «der folk er», f.eks. på kjøpesentre, andre kulturarenaer, med mer"
- under pkt. 5 på gravplass; et punkt om insektsvennlig forvaltning av gravplassene

6/23 BKF - Økonomirapport pr 31.10.2023

Behandlet av	Møtedato	Saknr
1 BKF - Bergen kirkelige fellesråd	13.12.2023	6/23

Kirkevergens forslag til vedtak

Bergen kirkelige fellesråd tar økonomirapport pr 31.10.2023 til orientering.

Møtebehandling

Det ble ikke fremmet alternative forslag til vedtak

BKF Bergen kirkelige fellesråds vedtak

Bergen kirkelige fellesråd tar økonomirapport pr 31.10.2023 til orientering.

7/23 Revidert budsjett 2023 (desember)

Behandlet av	Møtedato	Saknr
1 BKF - Bergen kirkelige fellesråd	13.12.2023	7/23

Kirkevergens forslag til vedtak

1. Bergen kirkelige fellesråd vedtar revidert driftsbudsjett (desember) for 2023. Kirkevergen gis fullmakt til å omdisponere budsjettet innenfor hovedpostene for kirkelig virksomhet og administrasjon, kirkebygg og gravplass slik de er presentert i framlagt budsjettoppstilling.

2. Bergen kirkelige fellesråd vedtar revidert investeringsbudsjett (desember) for 2023. Kirkevergen gis fullmakt til å omdisponere budsjettet innenfor hovedpostene kirkelig virksomhet og gravplass, middelalderkirker, rehabilitering kirkebygg, nye kirker og gravplass slik de er presentert i framlagt budsjettoppstilling.
3. Kirkevergen gis fullmakt til å disponere årsresultatet både i drifts- og investeringsregnskapet til/fra respektive drifts- og investeringsfond i forbindelse med regnskapsavslutningen. Alle disposisjoner vi framgå av vedlegg til årsoppgjøret når dette legges fram i februar 2024.

Møtebehandling

Det ble ikke fremmet alternative forslag til vedtak

BKF Bergen kirkelige fellesråds vedtak

1. Bergen kirkelige fellesråd vedtar revidert driftsbudsjett (desember) for 2023. Kirkevergen gis fullmakt til å omdisponere budsjettet innenfor hovedpostene for kirkelig virksomhet og administrasjon, kirkebygg og gravplass slik de er presentert i framlagt budsjettoppstilling.
2. Bergen kirkelige fellesråd vedtar revidert investeringsbudsjett (desember) for 2023. Kirkevergen gis fullmakt til å omdisponere budsjettet innenfor hovedpostene kirkelig virksomhet og gravplass, middelalderkirker, rehabilitering kirkebygg, nye kirker og gravplass slik de er presentert i framlagt budsjettoppstilling.
3. Kirkevergen gis fullmakt til å disponere årsresultatet både i drifts- og investeringsregnskapet til/fra respektive drifts- og investeringsfond i forbindelse med regnskapsavslutningen. Alle disposisjoner vi framgå av vedlegg til årsoppgjøret når dette legges fram i februar 2024.

8/23 Budsjett 2024

Behandlet av	Møtedato	Saknr
1 BKF - Bergen kirkelige fellesråd	13.12.2023	8/23

Kirkevergens forslag til vedtak

Bergen kirkelige fellesråd vedtar driftsbudsjett for 2024, med en total utgiftsramme på 279,6 millioner kroner. Kirkevergen gis fullmakt til å omdisponere budsjettet innenfor hovedpostene pr virksomhetsområde slik det er presentert i fremlagt budsjettoppstillinger.

Bergen kirkelige fellesråd vedtar investeringsbudsjettet for 2024, med en total utgiftsramme på 164,4 millioner kroner. Kirkevergen gis fullmakt til å omdisponere budsjettet innenfor hovedpostene Gravplass, Middelalderkirker, Rehabilitering kirkebygg, Nyinvesteringer kirke og Kirkelig virksomhet og administrasjon.

Bergen kirkelige fellesråd vedtar budsjettet under forutsetning av at Bystyret vedtar budsjettet slik dette er fremlagt i Byrådets budsjettinnstilling.

Møtebehandling

BKFs arbeidsutvalg går tilbake på vedtaket i arbeidsutvalget om å slutte å gi tilskudd til Kirkens Bymisjon og gi tilsvarende mer til arbeidet i St. Jakob. Derfor beholdes budsjettet slik det var før behandling i arbeidsutvalget, med likt tilskudd til arbeidet i Kirkens bymisjon og St. Jakob

BKF Bergen kirkelige fellesråds vedtak

Bergen kirkelige fellesråd vedtar driftsbudsjett for 2024, med en total utgiftsramme på 279,6 millioner kroner. Kirkevergen gis fullmakt til å omdisponere budsjettet innenfor hovedpostene pr virksomhetsområde slik det er presentert i fremlagt budsjettoppstillinger.

Bergen kirkelige fellesråd vedtar investeringsbudsjettet for 2024, med en total utgiftsramme på 164,4 millioner kroner. Kirkevergen gis fullmakt til å omdisponere budsjettet innenfor hovedpostene Gravplass, Middelalderkirker, Rehabilitering kirkebygg, Nyinvesteringer kirke og Kirkelig virksomhet og administrasjon.

Bergen kirkelige fellesråd vedtar budsjettet under forutsetning av at Bystyret vedtar budsjettet slik dette er fremlagt i Byrådets budsjettinnstilling.

9/23 Fellesrådets oppgaver og ansvar - presentasjon av sentrale dokumenter

Behandlet av	Møtedato	Saknr
1 BKF - Bergen kirkelige fellesråd	13.12.2023	9/23

Kirkevergens forslag til vedtak

Bergen kirkelige fellesråd tar informasjonen til etterretning.

Møtebehandling

Det ble ikke fremmet alternative forslag til vedtak

BKF Bergen kirkelige fellesråds vedtak

Bergen kirkelige fellesråd tar informasjonen til etterretning.

10/23 Møteplan 2024

Behandlet av	Møtedato	Saknr
1 BKF - Bergen kirkelige fellesråd	13.12.2023	10/23

Kirkevergens forslag til vedtak

Bergen kirkelige fellesråd vedtar fremlagte møteplan for 2024.

Møtebehandling

Møter AU 2024	Møter BKF 2024	Årshjul
AU-møte 01/24 - Tirsdag 20.02 , kl. 13:15-15:15 - Frist ferdige sakspapir: mandag 12.02 - Utsending av sakspapir: tirsdag 13.02	BKF-møte 01/24 - Tirsdag 05.03 , kl. 18:30-21:00 - Frist ferdige sakspapir: fredag 23.02 - Utsending av sakspapir: mandag 26.02	Årsregnskap (frist for fremleggelse er 22.02, frist for fastsettelse er 20.03) Økonomiplan 4år Statusrapport
AU-møte 02/24 - Tirsdag 09.04 , kl. 13:15-15:15 - Frist ferdige sakspapir: tirsdag 02.04 (mandag 01.04 er 2.påskedag) - Utsending av sakspapir: tirsdag 02.04	BKF-møte 02/24 - Onsdag 24.04 , kl. 18:30-21:00 - Frist ferdige sakspapir: mandag 15.04 - Utsending av sakspapir: tirsdag 16.04	Årsmelding Revisjonsberetning (ferdig innen 30.04) Budsjettsøknad BK Tilsagnsbrev BK Kontrollkomiteens årsmelding Statusrapport
AU-møte 03/24 - Tirsdag 28.05 , kl. 13:15-15:15 - Frist ferdige sakspapir: torsdag 16.05 (NB! Dato) - Utsending av sakspapir: tirsdag 21.05	BKF-møte 03/24 - Onsdag 12.06 , kl. 18:30-21:00 - Frist ferdige sakspapir: mandag 03.06 - Utsending av sakspapir: tirsdag 04.06	Øk.rapport pr. 30.04 Internkontroll Fullmakts matrise Akasia generalforsamling Statusrapport

AU-møte 04/24 - Tirsdag 03.09, kl. 13:15-15:15 - Frist ferdige sakspapir: mandag 26.08 - Utsending av sakspapir: tirsdag 27.08	BKF-møte 04/24 - Onsdag 18.09, kl. 18:30-21:00 - Frist ferdige sakspapir: mandag 09.09 - Utsending av sakspapir: tirsdag 10.09	Øk.rapport pr. 31.07 (klar til 26.08) Møteplan neste år Strategiarbeid Statusrapport
AU-møte 05/24 - Tirsdag 15.10, kl. 13:15-15:15 Frist ferdige sakspapir: mandag 07.10 - Utsending av sakspapir: tirsdag 08.10	BKF-møte 05/24 - Onsdag 30.10, kl. 18:30-21:00 - Frist ferdige sakspapir: mandag 21.10 - Utsending av sakspapir: tirsdag 22.10	Øk.rapport pr. 30.09 Revidert budsjett Orientering om arbeidet med verneplanene (ref.vedtak i fellerådet) Statusrapport
AU-møte 06/24 - Tirsdag 26.11, kl. 13:15-15:15 - Frist ferdige sakspapir: mandag 18.11 - Utsending av sakspapir: tirsdag 19.11	BKF-møte 06/24 - Onsdag 11.12, kl. 18:30-21:00 Frist ferdige sakspapir: mandag 02.12 - Utsending av sakspapir: tirsdag 03.12	Øk.rapport pr. 31.10 Revidert budsjett Budsjett neste år Valg leder og nestleder VM-dokument Statusrapport

BKF Bergen kirkelige fellesråds vedtak

Bergen kirkelige fellesråd vedtar fremlagte møteplan for 2024.

11/23 Statusrapporter og HMS-rapport BKF 01/23

Behandlet av	Møtedato	Saknr
1 BKF - Bergen kirkelige fellesråd	13.12.2023	11/23

Kirkevergens forslag til vedtak

Bergen kirkelige fellesråd tar vedlagte statusrapporter og HMS-rapport til orientering

Møtebehandling

Det ble ikke fremmet alternative forslag til vedtak

BKF Bergen kirkelige fellesråds vedtak

Bergen kirkelige fellesråd tar vedlagte statusrapporter og HMS-rapport til orientering

Orienteringssaker

12/23 Referat- og orienteringssaker

Behandlet av	Møtedato	Saknr
1 BKF - Bergen kirkelige fellesråd	13.12.2023	12/23

Kirkevergens forslag til vedtak

Sakene tas til orientering

Møtebehandling

1. Protokoll fra møte i Arbeidsutvalget 28.11.23 - møte nr. 06/23
2. Protokoll fra møte i Gravplassutvalget 08.11.23
3. Protokoll fra møte i Kirkebyggutvalget 21.11.23 - møte nr. 02/23
4. Muntlig orientering fra kirkevergen/fellesrådsleder

Kirkevergen informerer:

- Dnk arbeider med utforming av etiske retningslinjer for folkevalgte
- Vi tilhører fortsatt Kulturbyråden, Idrett, næring og Reidar Digranes er byråden, og vår nye kontaktperson er Bjarne Aagaard

Fellesrådets leder:

- Takker for tilliten som er vist ham selv og nestleder Ragnar Gjengedal. Takker også kirkevergen og staben for innsatsen i år, og ønsker at takk skal videreformidles til menighetens ansatte og oppfordrer prost til å også videreformidle takk til prestene

BKF Bergen kirkelige fellesråds vedtak

Sakene tas til orientering



DEN NORSKE KIRKE

BKF - Bergen kirkelige fellesråd

Saksbehandler	Arkivkode	Arkivsak	Ugradert
Mette Rogstad Heimli	133	23/12123-9	

Saksnummer	Råd/utvalg	Møtedato
15/24	BKF - Bergen kirkelige fellesråd	05.03.2024

Årsregnskap 2023

Vedlegg:

Økonomisk årsmelding 2023 - til FR

Årsregnskap og noter 2023 - til FR

Saksorientering

Oppdatert dokument 01.03.24

Vedlagt følger oppdatert årsregnskap for 2023.

Etter at sakspapirene ble sendt ut 26.02.24 har vi, basert på tilbakemelding fra revisor vedr. disponering til og fra disposisjonsfond gjort en intern korleksjon mellom postene «Avsatt til disposisjonsfond» og «bruk av disposisjonsfond» på kr 1.291.157. Dette er nødvendig for å unngå feil disponering i henhold til økonomiforskriftens «strykningsbestemmelser» (§17) Netto disponering til og fra fond er uendret. (Transaksjonen har medført endringer i tallene i driftsregnskapet, note 8, disponeringer og økonomisk årsmelding).

Mens økonomiforskrift og revisor forholder seg til totaltall, rapporterer BKF på virksomhetsområdene «Kirkeliv og administrasjon», «Kirkebygg» og «Gravplass» gjennom økonomirapportene. Økonomirapporten pr 31.12.23 som følger som sak 16/24 viser faktisk resultat pr virksomhetsområde og er ikke oppdatert etter siste endring av årsregnskapet. Det vil derfor være en differanse mellom postene «Avsatt til disposisjonsfond» og «Bruk av disposisjonsfond» i hhv årsregnskap og økonomirapport.

----- ***** -----

Vedlagt følger årsregnskap for Bergen kirkelige fellesråd for 2023 bestående av investeringsregnskap, driftsregnskap, balanse, noter og økonomisk årsberetning. Økonomisk årsberetning vil senere bli en del av BKF sin totale årsmelding, men må foreligge i forbindelse med fastsetting av regnskapet for at revisor skal kunne avgi sin beretning.

Vedlagt årsregnskapet følger også en detaljert oversikt over bokførte disposisjoner til og fra disposisjons- og investeringsfond. Disponeringene er gjort i henhold til fullmakt fra fellesrådet gitt i forbindelse med behandling av revidert budsjett 2023 (desember), ref BKF-sak 7/23.

Revisjon av årsregnskapet pågår. Noen avklaringspunkter knyttet til disponering av årsresultatet i driftsregnskapet gjengstår. Dersom konklusjonen her blir at driftsregnskapet

bør korrigeres vil oppdatert regnskap bli ettersendt. Utover dette har vi så langt ikke mottatt indikasjoner på vesentlige feil og mangler.

Endelige regnskapstall viser noen vesentlige avvik fra revidert budsjett 2023 (desember), og kommenteres derfor særskilt her:

Investeringsregnskap

1. **Investering i anleggsmidler** - 15,1 millioner kroner lavere enn revidert budsjett. 12.1 millioner av dette gjelder Fyllingsdalen gravplass der arbeidet stoppet opp i desember da entreprenøren gikk konkurs. For øvrige prosjekter er det mindre avvik ettersom det er vanskelig å estimere nøyaktig hvor langt pågående prosjekter har kommet 31.12.
2. **Rentekompensasjon** – Grunnet stigende rente ble denne 2,9 millioner kroner, mot et budsjett på 800.000 kroner.
3. **Bruk av investeringsfond** – 18,5 millioner lavere enn revidert budsjett. I hovedsak resultat av punkt 1 og 2 over.

Driftsregnskap

1. **Brukerbetaling, salg, avgifter og leieinntekter** – 0,8 millioner kroner lavere enn revidert budsjett. Dette skyldes i hovedsak at periodiseringsbehovet knyttet til festeavgifter ble lavere enn antatt.
2. **Tilskudd fra Den norske kirke** – 0,4 millioner kroner høyere enn revidert budsjett. I desember fikk BKF en ekstrautbetaling av trosopplæringsmidler på kroner 354.111 som ikke er medtatt i budsjettet. Etter avtale med Bjørgvin bispedømme er midlene benyttet til delvis finansiering av underdekningene vi har på finansiering av kateketstillinger.
3. **Andre tilskudd og gaver** – 3,0 millioner kroner. Skyldes i sin helhet inntektsføring av deler av forventet salgssum ved salg av arvet leilighet.

Noen hovedtall – se også økonomisk årsmelding

(tall i parentes gjelder tilsvarende tall for 2022)

Investeringsregnskap

Det er investert totalt 159,5 (120,7) millioner kroner (inkl mva) i anleggsmidler, hvorav 60,7 (48,0) millioner kroner til gravplasser, 98,7 (71.5) millioner kroner til kirkebygg og 0,1 (1,1) millioner kroner til kirkeliv og administrasjon. Vi økte med andre ord investeringene fra 2022 til 2023 med 38,8 millioner kroner. Byggestart i Sædalen og utvidelse av gravplassen i Fyllingsdalen er de to største prosjektene i 2023.

Vi har mottatt 86,8 (102,0) millioner kroner i tilskudd fra Bergen kommune, mva-kompensasjon utgjør 31,2 millioner kroner. Rentekompensasjon ble 2,9 (0,7) millioner kroner og 0,6 millioner kom fra Riksantikvaren.

Øvrige inntekter gjelder refusjoner mottatt fra menighetene og andre samarbeidspartnere.

Det er overført 8 millioner fra driftsregnskapet. Dette gjelder renteinntekter som tilføres vedtatte prosjektmidler som står på investeringsfond til delvis kompensasjon for lønns- og prisvekst.

Det er netto brukt 26,7 millioner kroner fra investeringsfond med følgende fordeling:

Investeringsregnskapet	Regnskap	Budsjett
Overført til ubundet investeringsfond		
Kirkeliv og administrasjon	978 289	1 096 568
Sum overføring til ubundet investeringsfond	978 289	1 096 568
Netto overført fra ubundet investeringsfond		
Kirkebygg, rehabilitering	-7 468 054	
Kirkebygg, rehabilitering Johanneskirken	-4 021 757	
Nye kirkebygg, Birkeland, tilbygg	-1 704 981	
Nye kirkebygg, Sædalen nærkirke	25 812 293	
Nye kirkebygg, Haukås nærkirke	-1 264 458	
Nye kirkebygg, orgel	-38 211	
Middelalderkirker	-2 705 378	-
Gravplass	-6 162 858	
Gravplass, Fylligsdalen gravplass	23 855 677	
Gravplass, Solheim	1 609 658	
Gravplass, Kunst og designprogram	-278 000	
Netto overført fra ubundet investeringsfond	27 633 932	46 184 000
Netto avsetning til/fra investeringsfond	26 655 643	45 087 432
Overført fra driftsregnskapet		
Kirkebygg, finansinntekter	6 019 000	6 019 000
Gravplass, finansinntekter	1 981 000	1 981 000
Overført fra driftsregnskapet	8 000 000	8 000 000

Driftsregnskap

Driftsregnskapet viser et mindreforbruk før disposisjoner på 11,5 millioner kroner.

Dette er disponert på følgende måte:

Driftsregnskapet	Regnskap	Budsjett
Bruk av disposisjonsfond 2023		
Kirkeliv og administrasjon, merforbruk	1 300 805	
Kirkeliv og administrasjon, AFP/fremtidige pensjonsforpliktelser menighetsfinansierte stillinger	98 009	
Kirkeliv og administrasjon, AFP/fremtidige pensjonsforpliktelser trosopplæring	194 383	
Kirkeliv og administrasjon, ubenyttede lønnsmidler fra DNK 2022	800 000	
Bruk av disposisjonsfond Kirkeliv og administrasjon	2 393 197	
Intern korreksjon pga strykningsbestemmelser	-1 297 157	
Bokført bruk av disposisjonsfond 2023	1 096 040	2 299 913
Bruk av bundet driftsfond		
Trosopplæring	89 048	
Sum bruk av bundet driftsfond	89 048	-
Sum bruk av avsetninger	1 185 088	2 299 913
Avsatt til disposisjonsfond 2023		
Kirkeliv og administrasjon, ubenyttede lønnsmidler fra DNK 2023	300 000	
Sum kirkeliv og administrasjon	300 000	300 000
Kirkebygg, mindreforbruk	1 390 419	
Kirkebygg, avsetning testamentarisk gave	765 000	
Kirkebygg, merforbruk Sandvikskirken	-38 207	
Sum kirkebygg	2 117 211	
Gravplass, mindreforbruk	1 614 457	2 434 512
Gravplass, kapell og krematorium	2 000 000	2 000 000
Sum gravplass	3 614 457	4 434 512
Sum avsatt til disposisjonsfond 2023	6 031 669	4 734 512
Intern korreksjon pga strykningsbestemmelser	-1 297 157	
Bokført avsetning til disposisjonsfond 2023	4 734 512	4 734 512

Som oppstillingen viser er det vært nødvendig å bruke av disposisjonsfond for virksomhetsområdet Kirkeliv og administrasjon, mens både Kirkebygg og Gravplass har et mindreforbruk som avsettes til disposisjonsfond.

For Kirkeliv og administrasjon stemmer dette godt overens med prognose i henhold til revidert budsjett. Kirkebygg var budsjettert med et resultat +/- 0. Mindreforbruk avsatt til disposisjonsfond skyldes i hovedsak at planlagte utskiftninger av alarmanlegg ble utsatt til 2024, samt inntektsføring knyttet til mottatt arv. På gravplassområdet ble overføringen til disposisjonsfond noe lavere enn budsjettert. Høyere driftsutgifter enn prognosen i revidert budsjett forklarer i hovedsak avviket.

For flere detaljer henvises til Økonomirapport pr 31.12.23 (se sak 16/24).

Pensjonsutgifter

Fellesrådet er gjennom året gjentatte orientert om at økte pensjonsutgifter gir en krevende og uforutsigbar økonomisk situasjon. Reguleringspremien for 2023 ble for eksempel 4 millioner høyere enn budsjett og Bergen kommune legger opp til prinsippending i forhold til

disponering av BKF sitt premiefond i Bergen kommunale pensjonskasse. Dialog med Bergen kommune er ikke avsluttet. For ytterligere detaljer henvises til Økonomiplan 2025 – 2028 (se sak 17/24).

Hovedtall

I årsregnskapet er interne transaksjoner eliminert. Totale driftsinntekter utgjør etter dette 298,1 (276,4) millioner kroner med følgende fordeling:

	Millioner kroner	%
Rammeoverføringer / tilskudd fra Bergen kommune	-191,1	64 %
Tilskudd fra Den norske kirke	-27,6	9 %
Refusjoner / overføringer, herav	-46,9	16 %
Merverdiavgiftskompensasjon	-29,7	
Refusjon fra menighetsråd	-7,6	
Refusjon fra NAV	-5,9	
Interne timer til investeringsprosjekter	-1,3	
Refusjoner fra andre	-2,4	
Brukerbetaling, salg, avgifter og leieinntekter, herav	-29,1	10 %
Festeavgifter	-18,4	
Brukerbetaling vigsel og gravferd	-1,2	
Salg av varer og tjenester	-8,3	
Leieinntekter	-1,2	
Andre inntekter	-3,4	1 %
Sum inntekter	-298,1	

Av totale driftsutgifter på 297,3 (271,0) millioner kroner er 128,4 (109,4) millioner kroner benyttet til lønn og sosiale utgifter. Dette utgjør en økning på 17 % fra 2022. Det er tre hovedårsaker til denne økningen; høyere pensjonsutgifter, mindre bruk av premiefond og høy lønnsvekst. Antall årsverk er stabilt.

Kjøp av varer og tjenester utgjør 132,4 (126,6) millioner kroner, og er benyttet til løpende drift og vedlikehold av kirker og gravplasser, gravferdstjenester og administrasjon. 46 % av dette gjelder kjøp av løpende driftstjenester fra egenregiselskapet Akasia kirke og gravplass AS.

Refusjoner og overføringer på totalt 29,9 (28,9) millioner kroner gjelder i hovedsak merverdiavgiftskompensasjon på 29,7 (28,8) millioner kroner.

Posten «tilskudd og gaver» utgjør 6,4 (5,9) millioner kroner:

	Millioner kroner
Overføringer til menighetsrådene	5 474 728
Trosopplæringstilskudd	1 527 000
Driftstilskudd	1 700 130
Kirkevalg - viderebetalt fra DNK	864 963
Sårbare grupper - viderebetalt fra DNK	469 000
Kirkemusikk BDM - viderebetalt fra DNK	160 000
Diverse tilskudd via Kulturutvalget	335 000
Diverse andre tilskudd	418 635
Tilskudd til andre	935 500
Prosjektmidler fra DNK - Eksistensielle samtaler for unge voksne - viderebetalt til innleid ressurs	435 500
Kurkjekultursenter Vest	100 000
Bergen KFUK-KFUM Ynglingen	100 000
Kirkens bymisjon	100 000
Kirkens SOS	100 000
Kirkelig dialogsenter	100 000

Balansen

BKF har en svært tilfredsstillende likviditet. Dette har først og fremst sammenheng med midler på investeringsfond som er bundet opp til vedtatte prosjekter, samt kommende store prosjekter hvor det er behov for å sette av midler over flere år før prosjektene kan settes i gang.

Drifts- og investeringsmidler overført til fond pr 31.12.23 er fordelt slik:

(tall i millioner kroner)	Saldo pr 31.12.23
Disposisjonsfond	
Kirkelig virksomhet og administrasjon	11,3
Kirkebygg	7,2
Gravplass	21,6
Sum frie disposisjonsfond	40,2
Diverse fond avsatt til øremerkede formål	3,3
Sum disposisjonsfond	43,5
Investeringsfond	
Kirkelig virksomhet og administrasjon	1,3
Middelalderkirker	1,5
Sædalen kirke	20,5
Haukås kirke	30,7
Tilbygg Birkeland kirke	38,0
Orgel	1,7
Rehabilitering Johanneskirken	12,9
Rehabilitering kirkebygg (ikke middelalderkirker og Johanneskirken)	-0,5
Gravplass	1,6
Gravplass - Fyllingsdalen gravplass	5,1
Gravplass - Solheim	16,8
Gravplass - kunst og designprogram	1,1
Sum ubundne investeringsfond	130,8
Bundne investeringsfond	0,4
Sum investeringsfond	131,2

Pr 31.12.23 har BKF 40,2 millioner på «frie disposisjonsfond». Dette utgjør 13,5 % av totale driftsinntekter og gir organisasjonen en viss fleksibilitet i forhold til aktivitetsnivå. Bergen kommune har som mål at disposisjonsfondene minimum skal utgjøre 10 % av driftsinntektene.

Fordeler vi driftsinntekter og fond pr virksomhetsnivå ser det sånn ut:

	Drifts- inntekter	Disposisjons- fond	%
Kirkelig og administrasjon	129,8	11,3	8,7 %
Kirkebygg	62,1	7,2	11,7 %
Gravplass	105,4	21,6	20,5 %
Sum	297,3	40,2	13,5 %

Kirkelig og administrasjon sine reserver er med andre ord lavere enn Bergen kommune sitt måltall. Høye «egne» inntekter på gravplassområdet blir dels benyttet til løpende driftsutgifter, dels satt på fond for å kunne løfte større vedlikeholdsprosjekter knyttet til blant annet vann og avløp. Inntekter fra metallgjenvinning etter kremasjon settes på eget disposisjonsfond og planlegges benyttet til utredning av fremtidig krematorium.

Kirkevergens forslag til vedtak

Bergen kirkelige fellesråd fastsetter det fremlagte regnskapet for 2023 med investeringsregnskap, driftsregnskap, balanse, noter og økonomisk årsberetning.

Regnskapsmessig resultat i drifts- og investeringsregnskapet disponeres som beskrevet i saken.



DEN NORSKE KIRKE

Bergen kirkelige fellesråd

ÅRSREGNSKAP 2023

Bergen, 20.02.2024/05.03.2024

.....

Bjørn Norstrand
leder Bergen kirkelige fellesråd

.....

Mette Svanes
kirkeverge

Bergen kirkelige fellesråd

Årsregnskap investering

Kontonavn	Note	Regnskap	Rev.budsjett	Oppr.budsjett	Regnskap
		01.01.2023 - 31.12.2023	01.01.2023- 31.12.2023	01.01.2023 - 31.12.2023	01.01.2022 - 31.12.2022
Investeringer i anleggsmidler	5,6,12	128 276 945	143 474 000	168 900 000	96 947 351
Moms generell komp.ordn.inv.	5	31 237 759	32 000 000	0	23 712 165
Utlån, kjøp av aksjer, andeler o.l.		25 500	25 500	0	0
Avsetninger	8	978 289	1 096 568	522 068	29 593 282
ÅRETS FINANSIERINGSBEHOV		160 518 493	176 596 068	169 422 068	150 252 797
Finansiert slik:					
Inntekter fra salg av driftsmidler/fast eiend.	5,6,15	-568 584	-600 000	0	-883 433
Refusjoner		-31 783 994	-32 240 000	0	-25 695 992
Tilskudd til investeringer	2	-92 009 916	-89 050 000	-87 550 000	-106 257 744
Mottatte avdrag på utlån, aksjesalg, andeler mv.	7	-522 067	-522 068	-522 068	-1 312
Sum ekstern finansiering		-124 884 561	-122 412 068	-88 072 068	-132 838 481
Overført fra driftsregnskapet		-8 000 000	-8 000 000		-5 268 300
Bruk av avsetninger	8	-27 633 932	-46 184 000	-81 350 000	-12 146 017
Bruk av tidligere års udisponert		-35 633 932	-54 184 000	-81 350 000	-17 414 317
SUM FINANSIERING		-160 518 493	-176 596 068	-169 422 068	-150 252 797
Udekket/udisponert		0	0	0	0

Bergen kirkelige fellesråd

Årsregnskap drift

Navn	Note	Regnskap	Rev.budsjett	Oppr.budsjett	Regnskap
		01.01.2023 - 31.12.2023	01.01.2023- 31.12.2023	01.01.2023 - 31.12.2023	01.01.2022 - 31.12.2022
INNETEKTER					
Brukerbetaling, salg, avgifter og leieinntekter	1,12	-29 128 844	-28 361 853	-22 961 853	-24 322 872
Salg av driftsmidler/fast eiendom		-3 104			-8 310
Refusjoner/overføringer		-46 910 485	-46 393 000	-22 717 146	-42 152 138
Kalk. inntekt ved komm. tj.ytingsavtale		-185 500	-185 000	0	-179 100
Statlige tilskudd		-172 400	-165 000	-165 000	-1 292 900
Tilskudd fra rettssubjektet Den norske kirke		-27 561 862	-27 164 800	-26 365 600	-24 126 342
Rammeoverføring/tilskudd fra egen kommune	2	-191 060 923	-191 041 020	-187 841 020	-184 209 854
Andre tilskudd, gaver, innsamlede midler		-3 050 221	0	0	-133 960
SUM DRIFTSINNETEKTER		-298 073 339	-293 310 673	-260 050 619	-276 425 476
UTGIFTER					
Lønn og sosiale utgifter	3,4	128 353 932	126 300 424	125 573 424	109 376 931
Kjøp av varer og tjenester	12,13	132 427 391	129 948 450	121 553 450	126 569 661
Refusjoner/overføringer		29 948 908	31 098 000	10 422 146	28 933 993
Kalk. utg. ved komm. tj.ytingsavtale		185 500	185 000	0	179 100
Tilskudd og gaver		6 410 228	6 194 200	4 390 000	5 925 557
SUM DRIFTSUTGIFTER		297 325 958	293 726 074	261 939 020	270 985 241
BRUTTO DRIFTSRESULTAT		-747 380	415 401	1 888 401	-5 440 235
Renteinntekter og utbytte		-10 815 637	-10 850 000	-2 050 000	-5 832 332
Renteutgifter og låneomkostninger		13 593			9 530
Netto finansinntekter/-utgifter		-10 802 044	-10 850 000	-2 050 000	-5 822 803
Avskrivninger	5,6	25 723 989	26 000 000	0	25 327 750
Motpost avskrivninger	5,6	-25 723 989	-26 000 000	0	-25 327 750
NETTO DRIFTSRESULTAT		-11 549 424	-10 434 599	-161 599	-11 263 038
Interne finansieringstransaksjoner:					
Bruk av ubundne fond	8	-1 096 040	-2 299 913	-1 444 913	-217 802
Bruk av bundne fond	8	-89 048			-1 865 065
Sum bruk av avsetninger		-1 185 088	-2 299 913	-1 444 913	-2 082 867
Avsatt til ubundne fond	8	4 734 512	4 734 512	1 606 512	8 077 605
Overført til investeringsregnskapet		8 000 000	8 000 000		5 268 300
Sum avsetninger		12 734 512	12 734 512	1 606 512	13 345 905
REGNSKAPSMESSIG OVER/UNDERSKUDD		0	0	0	0

Bergen kirkelige fellesråd

Årsregnskap Balanse

Navn	Note	Regnskap	Regnskap
		01.01.2023 - 31.12.2023	01.01.2022 - 31.12.2022
EIENDELER:			
Anleggsmidler		1 431 751 410	1 298 538 552
Faste eiendommer og anlegg	5	1 404 620 828	1 270 752 994
Utstyr, maskiner og transportmidler	1,6,12	6 567 766	6 726 767
Utlån	7	522 068	1 044 135
Aksjer og andeler	7,12	20 040 749	20 014 656
Omløpsmidler		220 226 033	236 652 962
Aksjer og andeler	7	7 000	7 000
Kortsiktige fordringer	9	22 081 125	18 546 812
Kasse, bankinnskudd		198 137 907	218 099 151
SUM EIENDELER:		1 651 977 443	1 535 191 514
EGENKAPITAL OG GJELD:			
Egenkapital		-1 606 404 052	-1 496 297 412
Disposisjonsfond	8	-43 420 138	-39 781 666
Bundne driftsfond	8	-71 899	-160 947
Ubundne investeringsfond	8	-130 797 863	-157 453 505
Bundne investeringsfond	8	-362 742	-362 742
Kapitalkonto	15	-1 431 751 411	-1 298 538 553
Gjeld		-45 573 391	-38 894 102
Annen kortsiktig gjeld	10	-45 573 391	-38 894 102
SUM EGENKAPITAL OG GJELD:		-1 651 977 443	-1 535 191 514

Note 1 Regnskapsprinsipper og vurderingsregler

Fellesrådets regnskap er ført i samsvar med Forskrift om økonomiforvaltning fastsatt av BDF 8. desember 2020 og god kommunal regnskapsskikk. De kommunale regnskapsprinsipper innebærer blant annet at inntekter og utgifter er ført etter bruttoprinsippet og utgifter/inntekter er ført etter det såkalte anordningsprinsippet som betyr at alle kjente inntekter og utgifter medtas i drifts- eller investeringsregnskapet. I balanseregnskapet er omløpsmidler vurdert etter laveste verdis prinsipp. Anleggsmidler er vurdert til anskaffelseskost. Anleggsmidler som har begrenset økonomisk levetid er avskrevet med like store årlige beløp over anleggsmiddelets levetid. Se forøvrig egen note om anleggsmidler.

Note 2 Tilskudd fra Bergen kommune

BKF mottar rammetilskudd fra Bergen kommune, ref. Lov om tros- og livssynssamfunn §14

Bergen kommune har i 2023 gitt etterskuddsvis strømstøtte etter søknad for 1. tertial, mens tilsvarende søknad for 2. og 3. tertial ikke ble imøtekommet.

I 1. tertial fikk vi også bevilget midler til to nye diakonstillinger fra 4. kvartal 2023. Midlene er ikke videreført i rammetilskuddet for 2024.

I tillegg kommer ulike tilskudd etter egne søknader.

Tilskuddet fordeler seg som følger:

Drift	2023	2022
Rammetilskudd - Formål Den Norske Kirke	108 473 759	101 397 254
Rammetilskudd - Formål Gravplass	58 934 920	55 583 409
Rammetilskudd - Formål Kirkelig administrasjon	19 521 244	18 184 012
Sum rammetilskudd	186 929 923	175 164 675
Strømstøtte	3 540 000	8 883 144
Påskefest	166 000	162 035
Tilskudd til 2 nye diakonstillinger fra 4. kvartal 2023	425 000	
Sum	191 060 923	184 209 854

Investering

Rammetilskudd - Formål Kirker	13 443 000	24 962 500
Rammetilskudd - Formål Middelalderkirker	20 933 000	19 436 400
Rammetilskudd - Formål Rehabilitering Johanneskirken	11 593 000	10 764 000
Rammetilskudd - Formål Gravplass, kapell og krematorium	25 831 000	43 788 500
Sum rammetilskudd	71 800 000	98 951 400
ENKØ-tilskudd	15 000 000	
Kompensasjon prisvekst Kirkebygg		3 030 000
Sum	86 800 000	101 981 400

Sum tilskudd	277 860 923	286 191 254
---------------------	--------------------	--------------------

Note 3 Lønn

	2023	2022
Lønn	93 961 892	86 711 575
Arbeidsgiveravgift	15 263 703	13 011 149
Pensjonsutgifter	18 082 195	8 734 113
Annen godtgjørelse	1 046 142	920 094
Sum	128 353 932	109 376 931

Herav ytelser til ledende personer:	1 198 927	1 083 655
-------------------------------------	-----------	-----------

Note 4 Pensjonsforpliktelse

Alle ansatte har tjenestepensjonsordning i Bergen kommunale pensjonskasse (BKP) i samsvar med gjeldende tariffavtale.

Arbeidsgivers andel av premie er utgiftført med kr 180.82.195 inkl. AFP.

I 2023 er deler av årets regulerings- og rentegarantipremie dekket fra premiefond, totalt kr 5.000.000.

Ansatte betaler 2 % av pensjonspremien.

Pensjonsforpliktelser og pensjonmidler er ikke balanseført.

Før årsoppgjørsposteringer i pensjonskassens regnskap har BKF-ordningen pr 31.12.23 kr 5.546.774 innestående på premiefond.

BKF har ansvar for å dekke løpende betjening av avtale knyttet til oppsatte rettigheter for tidligere

ansatte i forvatningsenheten i BKF, senere Akasia AS.

I 2023 er regulerings- og rentegarantipremie i sin helhet dekket fra premiefond - totalt kr 11.077.000.

Før årsoppgjørsposteringer i pensjonskassens regnskap har Akasia-ordningen pr 31.12.22 kr 5.112.968 innestående på premiefond.

Estimert forpliktelse/midler 31.12.23	BKF	Akasia
Brutto påløpt forpliktelse	245 257 218	165 947 170
Pensjonsmidler	265 487 232	207 617 001
Netto pensjonsforpliktelse	-20 230 014	-41 669 831

Medlemsstatus

Antall aktive	238	1
Antall oppsatte	668	872
Antall pensjonister	158	131

Note 5 Faste eiendommer og anlegg

Avskrivningstid	År
Kirker	50
Eiendom for utleie	10-25
Gravplasser, kapell o.l.	50-80
Tekniske installasjoner	20

	31.12.2022	Hist.verdi inkl. oppskr.	Akkumulert avskrivning	Årets aktivering	Årets avgang	Årets nedskrivning	Årets avskrivning	31.12.2023
Kirker	749 058 781	1 033 508 691	284 449 910	98 182 706	0	0	14 868 148	832 373 339
Eiendom for utleie	3 398 742	10 901 619	7 502 877	0	0	0	364 739	3 034 003
Gravplasser, kapell o.l.	518 295 471	599 072 553	80 777 082	59 892 271	0	0	8 974 256	569 213 486
Sum	1 270 752 994	1 643 482 863	372 729 869	158 074 977	0	0	24 207 143	1 404 620 828

Note 6 Inventar, utstyr, maskiner og transportmidler

Avskrivningstid	År
Inventar	10-14
Data utstyr	4
Systemer/programvare	5-10
Traktorer	10
Gravemaskiner	10
Biler	10
Maskiner	10

	31.12.2022	Akkumulert ansk.kost	Akkumulert avskrivning	Årets aktivering	Årets avgang	Årets nedskrivning	Årets avskrivning	31.12.2023
Inventar	1 973 869	4 558 576	2 584 707	1 563	0	0	413 807	1 561 625
IT-utstyr	2 256 668	6 249 906	3 993 238	0	0	0	526 588	1 730 080
Systemer/programvare	2 149 623	5 123 043	2 973 421	1 069 327	0	0	468 904	2 750 045
Biler	346 607	13 781 679	13 435 072	309 000	22 045	0	107 546	526 016
Sum	6 726 766	29 713 204	22 986 438	1 379 890	22 045	0	1 516 845	6 567 766

Avskrivningsbeløpet for inventar gjelder leie av Sandviken menighetshus og kontorer i Storetveit menighet. Storetveit menighet, oppgradering av kontorer, vil bli fratrukket husleie frem til år 2027. Sandviken menighetshus, leien dekket frem til 30.11.2030.

Note 7 Aksjer og andeler

Aksjer (anleggsmiddel):

Selskap	Eierandel	Balansført verdi
Akasia AS	100,00 %	20 000 000
Kirkepartner AS	6,64 %	15 249
Kyrkjekultur Vest AS	51,00 %	25 500

Bergen kirkelige fellesråd har i løpet av året etablert Kyrkjekultursenter Vest AS sammen med Den norske kirke v/Bjørgvin bispedømme. Selskapet har som formål å synliggjøre og styrke den kirkelige kulturkompetansen i hele bispedømmet, og utvikle kirken som kulturaktør og kulturarena.

Bergen kirkelige fellesråd har gitt et ansvarlig lån på kr 1.044.135 til Kirkepartner AS, restsaldo pr 31.12.23 er kr 522.068. Lånet ble gitt i 2018. Første avdrag er mottatt i desember 2023 i henhold til avtale.

Andeler (ømløpsmiddel):

Andel Bildelingen	7 000
-------------------	-------

Note 8 Avsetninger

Spesifikasjon over fond, avsetning til og bruk av fond 2023

Type fond	IB 2023	Årets avsetninger	Årets bruk avsetninger	UB 2023
Disposisjonsfond	-39 781 666	-4 734 512	1 096 040	-43 420 138
Bundne driftsfond	-160 947		89 048	-71 899
Ubundne investeringsfond	-157 453 506	-978 289	27 633 932	-130 797 863
Bundne investeringsfond	-362 742			-362 742
Sum	-197 758 860	-5 712 801	28 819 020	-174 652 642

Note 9 Kortsiktig fordring

Kortsiktig fordring består av følgende poster:

	2023	2022
Momskompensasjonskrav	9 931 959	9 424 853
Kundefordringer	5 345 312	3 348 177
Lønn og lønnsrefusjoner	710 350	369 271
Andre forskuddsbetalte kostnader	234 028	1 071 750
Annen kortsiktig fordring/periodisering pr 31.12.23	5 859 477	4 332 761
Sum	22 081 125	18 546 812

Note 10 Kortsiktig gjeld

Kortsiktig gjeld består av følgende poster:

	2023	2022
Leverandørgjeld	-23 844 326	-18 871 166
Skyldig offentlige avgifter	-7 732 023	-7 002 499
Feriepenger	-10 399 568	-9 622 810
Periodisering festeavgift	-3 128 377	-3 200 000
Annen kortsiktig gjeld	-469 097	-197 627
Sum	-45 573 391	-38 894 102

Note 11 Budsjett

Opprinnelig budsjett ble vedtatt 14.12.22, se BKF-sak 68/22

Budsjettet er revidert 01.11.23 og 13.12.23, se BKF sak 53/23 og 7/23

Note 12 Nærstående parter

Bergen kirkelige fellesråd forvalter eierskapet i Akasia AS på vegne av soknene i Bergen.

Akasia kirke og gravplass AS er et egenregiselskap som leverer tjenester til BKF.

Akasia AS eier 100 % av aksjene i Akasia kirke og gravplass AS.

Pr 31.12.2023 er det inngått følgende avtaler mellom Bergen kirkelige fellesråd og Akasia kirke og gravplass AS:

Akasia AS

Avtale for leie av datautstyr, biler, maskiner og annet utstyr.

Mottatte innbetalinger i perioden 2016-2021 har finansiert den bokførte verdien som var utgangspunkt for avtalen.

BKF mottar eventuelle salgssummer ved videre realisasjon av gjenværende biler og andre driftsmidler

Akasia kirke og gravplass AS

Avtale om leveranse av FM-tjenester, dvs løpende driftsavtaler (SLA) innen, Renhold, service, drift og vedlikehold av bygninger, Service, drift og vedlikehold av utomhusanlegg, Gravferdstjenester og Tilsyn og drift av utleiebygg.

	Faktura fra Akasia konsernet til BKF (ekskl . mva)	Faktura fra BKF til Akasia-konsernet ***)
Transaksjoner i 2023		
Akasia kirke og gravplass AS *) og **)	106 743 829	33 918
Akasia AS ***)		800
Akasia Eiendomsforvaltning AS		2 563
	110 057 728	37 281
*) Herav faste driftsavtaler	60 466 564	
***) Herav ført i investeringsregnskapet	38 652 860	
***) Gjelder utgifter betalt av BKF som er viderefakturert til Akasia		

Note 13: Revisjon

	2023	2022
Regnskapsrevisjon	653 600	379 690
Annen bistand	70 000	206 069
Sum	723 600	585 759

Note 14: Endring i arbeidskapital

	Regnskap 2023	Regnskap 2022
Omløpsmidler 31.12	220 226 033	236 652 962
Kortsiktig gjeld 31.12	- 45 573 391	- 38 894 102
Arbeidskapital 31.12	174 652 642	197 758 860
Arbeidskapital 01.01	197 758 860	174 316 858
Endring AK i balansen (A)	- 23 106 218	23 442 002
Anskaffelse av midler		
Inntekter driftsdel	307 399 100	280 773 708
Inntekter investering	1 090 651	884 745
Innbetalinger ved eksterne transaksjoner	123 793 910	131 953 736
Sum anskaffelse av midler (B)	432 283 661	413 612 189
Anvendelse av midler		
Utgifter driftsdel	297 154 051	270 815 671
Utgifter investering	158 210 329	119 354 516
Utbetalinger ved eksterne transaksjoner	25 500	
Sum anvendelse av midler (C)	455 389 880	390 170 186
Endring arbeidskapital (B-C)	- 23 106 218	23 442 002

Note 15
KAPITALKONTO 2023

DEBET		KREDIT	
		0	IB, kap.kto: 1 298 538 553
03	Salg av fast eiendom*	- 10	01 Aktivering av fast eiendom 158 074 977
02	Avskrivning/nedskrivning fast eiendom	24 229 189 12	Oppskrevet fast eiendom
11	Salg av aksjer og andeler	(592) 14	10 Kjøp av aksjer og andeler 25 500
	Nedskrevet aksjer og andeler	0 16	Oppskrevet aksjer og andeler
06	Avdrag på utlån	522 067 18	Utlån
	Nedskrevet utlån	20	Oppskrevet utlån
04	Salg biler, mask., inv., utst.	- 22	Kjøp av biler, maskiner, inv., utstyr 1 379 890
02	Avskrivning av biler, mask., inv., utst.	1 516 845 24	Oppskrevet biler, maskiner, inv., utst.
	Oppskrevet / overtatt ekst. lån	26	Nedskrevet / overført ekst. lån
12	Bruk av lånemidler	28	Avdrag ekst. lån
	Urealisert kurstap i år	30	Tilb.ført ureal.kurstap forr. år
	Tilbakeført urealisert kursg. forr. år	32	Tilbakeført lån av lånefondet
	UB, kap.kto:	1 431 751 411	
<hr/>		<hr/>	
SUM DEBET		1 458 018 919	SUM KREDIT 1 458 018 919
<hr/>		<hr/>	

* se note 5, 6 og 7

Bergen kirkelige fellesråd - Årsregnskap 2023 - Disponeringer

Driftsregnskapet

	Regnskap	Budsjett
Bruk av disposisjonsfond 2023		
Kirkeliv og administrasjon, merforbruk	1 300 805	
Kirkeliv og administrasjon, AFP/fremtidige pensjonsforpliktelser menighetsfinansierte stillinger	98 009	
Kirkeliv og administrasjon, AFP/fremtidige pensjonsforpliktelser trosopplæring	194 383	
Kirkeliv og administrasjon, ubenyttede lønnsmidler fra DNK 2022	800 000	
Sum bruk av disposisjonsfond Kirkeliv og administrasjon	2 393 197	2 299 913
Intern korleksjon pga strykingsbestemmelser	-1 297 157	
Bokført bruk av disposisjonsfond 2023	1 096 040	2 299 913
Bruk av bundet driftsfond		
Trosopplæring	89 048	
Sum bruk av bundet driftsfond	89 048	-
Sum bruk av avsetninger	1 185 088	2 299 913
Avsatt til disposisjonsfond 2023		
Kirkeliv og administrasjon, ubenyttede lønnsmidler fra DNK 2023	300 000	
Sum kirkeliv og administrasjon	300 000	300 000
Kirkebygg, mindreforbruk	1 390 419	
Kirkebygg, avsetning testamentarisk gave	765 000	
Kirkebygg, merforbruk Sandvikskirken	-38 207	
Sum kirkebygg	2 117 211	
Gravplass, mindreforbruk	1 614 457	2 434 512
Gravplass, kapell og krematorium	2 000 000	2 000 000
Sum gravplass	3 614 457	4 434 512
Sum avsatt til disposisjonsfond 2023	6 031 669	4 734 512
Intern korleksjon pga strykingsbestemmelser	-1 297 157	
Bokført avsetning til disposisjonsfond 2023	4 734 512	4 734 512
Overføring til investeringsregnskapet		
Kirkebygg, finansinntekter	6 019 000	6 019 000
Gravplass, finansinntekter	1 981 000	1 981 000
Sum overføring til investeringsregnskapet	8 000 000	8 000 000

Investeringsregnskapet

Overført til ubundet investeringsfond

Kirkeliv og administrasjon	978 289	1 096 568
Sum overføring til ubundet investeringsfond 2023	978 289	1 096 568

Netto overført fra ubundet investeringsfond

Kirkebygg, rehabilitering	-7 468 054	
Kirkebygg, rehabilitering Johanneskirken	-4 021 757	
Nye kirkebygg, Birkeland, tilbygg	-1 704 981	
Nye kirkebygg, Sædalen nærkirke	25 812 293	
Nye kirkebygg, Haukås nærkirke	-1 264 458	
Nye kirkebygg, orgel	-38 211	
Middelalderkirker	-2 705 378	
Gravplass	-6 162 858	
Gravplass, Fylligsdalen gravplass	23 855 677	
Gravplass, Solheim	1 609 658	
Gravplass, Kunst og designprogram	-278 000	
Netto overført fra ubundet investeringsfond 2023	27 633 932	46 184 000

Netto avsetning til/fra investeringsfond	26 655 643	45 087 432
---	-------------------	-------------------

Overført fra driftsregnskapet (se detaljer over)	8 000 000	8 000 000
---	------------------	------------------

Fellesrådets økonomi 2023

Investeringsregnskap

(tall i parentes gjelder tilsvarende tall for 2022)

(millioner kroner)	Regnskap 2023	Revidert budsjett 2023	Opprinnelig budsjett 2023	Regnskap 2022
Investeringer i anleggsmidler	159,5	175,5	168,9	120,7
Refusjon til menighetsråd	-			-
Utlån, kjøp av aksjer, andeler o.l.	0,0	0,0	-	-
Avsetninger	1,0	1,1	0,5	29,6
Årets finansieringsbehov	160,5	176,6	169,4	150,3
Finansiert slik:				
Inntekter fra salg av driftsmidler/fast eiend.	-0,6	-0,6	-	-0,9
Refusjoner	-31,8	-32,2		-25,7
Tilskudd til investeringer	-92,0	-89,1	-87,6	-106,3
Mottatte avdrag på utlån, aksjesalg, andeler mv	-0,5	-0,5	-0,5	-0,0
Sum ekstern finansiering	-124,9	-122,4	-88,1	-132,8
Overført fra driftsregnskapet	-8,0	-8,0	-	-5,3
Bruk av avsetninger	-27,6	-46,2	-81,4	-12,1
Sum finansiering	-160,5	-176,6	-169,4	-150,3
Udekket/udisponert	0,0	0,0	0,0	0,0

Det er investert totalt 159,5 (120,7) millioner kroner (inkl mva) i anleggsmidler, hvorav 60,7 (48,0) millioner kroner til gravplasser, 98,7 (71,5) millioner kroner til kirkebygg og 0,1 (1,1) millioner kroner til kirkeliv og administrasjon.

Investering kirkebygg har følgende fordeling:

- Middelalderkirker 25,1 millioner kroner
- Rehabilitering Johanneskirken 10,5 millioner kroner
- Rehabilitering øvrige kirkebygg 25,9 millioner kroner
- Nye kirkebygg 37,3 millioner kroner

Gravplass

Navnet minnelund er et tilbud som benyttes i stadig større grad. I 2023 var 15 % av alle gravlegginger i navnet minnelund, mens gjennomsnittet av alle gravlegginger i navnet minnelund de tre siste årene var 9%. Grunnen til økningen er nye navnedde minnelunder på Fana kirkegård (2022), Møllendal gravplass (2022) og Antveit gravplass (2021). På grunn av nedtrekk i kommunens investeringsrammer for 2023 ble videre utbygging av navnedde minnelunder satt på pause i 2023, men det har vært arbeidet med prosjektering av ny navnet minnelund på Loddefjord gravplass slik at denne kan påbegynnes når nødvendig finansiering foreligger.

I 2023 er nytt driftsbygg på Fyllingsdalen gravplass ferdigstilt, og arbeidene med utvidelse er påbegynt. Totalentreprenør ble tatt under konkursbehandling i november, og det har naturlig nok påvirket fremdriften i prosjektet. I og med at store deler av det tyngste anleggsarbeidet var utført, ble det besluttet å ferdigstille utvidelsen som egenregiarbeid. Det er nå inngått nye kontrakter med underentreprenører, og hele anlegget skal ferdigstilles i 2024.

Rehabilitering av eksisterende gravplasser er et kontinuerlig og nødvendig arbeid for å ha nok tilgjengelige graver. I tillegg er det behov for å forbedre infrastruktur, med særlig vekt på vannhåndtering og HMS. De største prosjektene har vært gjennomført på Fana kirkegård (nye urnegraver) og Møllendal gravplass (rehabilitering av murer) og Øvsttun gravplass (urnegraver). Nye støyskjermer er på plass i Loddefjord, og arbeidet med å forberede rehabiliteringen av muren langs Solheim gravplass har pågått gjennom hele 2023. De mange prosjektene som er gjennomført klargjør gravfelt for ny gravlegging, demper forfallet og bidrar til bedre vilkår for brukeren av gravplassene.

Driftsbygget på Møllendal har fått nytt tak. Dette er både et ENØK og HMS-tiltak.

Kirkebygg

Første spadetak i Sædalen ble tatt i april. Fremdriften går etter planen og innvielsesdato er satt til 3. november 2024. Nytt kirkebygg på Haukås og tilbygg til Birkeland kirke kan ikke påbegynnes før ulike reguleringsplaner er vedtatt.

Korskirken og Domkirken gjennomgår total rehabilitering. Korskirken ble stengt 1.februar 2023, og skal etter planen åpnes igjen i desember 2024. I kirkerommet har det pågått store arbeider gjennom året, veggene og taket i kirkerommet er ferdig. Orgelet er fjernet og står nå på orgelverksted. Alle leverandører av ulike tjenester er valgt. Domkirken skal også rehabiliteres og planlegges stengt i 2026. Frem til da pågår forprosjekt og prosjektering.

Johanneskirken skal også totalrehabiliteres. Forprosjekt og prosjektering pågår. På grunn av stor fare for nedfall av stein fra tårnet, ble det i løpet av våren satt opp innkledd stillas rundt hele kirken for å sikre at steiner ikke skal falle ned på forbipasserende. I oktober arrangerte Bergen kirkelige fellesråd, i samarbeid med Rikantikvaren og Akasia AS et seminar med 120 deltakere om utfordringene med teglsteinskirker (mange andre kirker bygget i samme tidsrom som Johanneskirken har de samme utfordringene). Dårlige valg ved tidligere utbedringsarbeider har dessverre resultert i behov for hyppige reparasjoner.

Landås kirke har fått et stort løft i 2023. I forbindelse med at det ble lagt inn bergvarme og vannbåren varme i kirken, kom også flisene og kirkebenkene på plass, slik arkitekten hadde planlagt det (i 1966). Kirken fikk også universell tilgjengelighet til koret, menighetssalen fikk nytt gulv og nye lyddempende gardiner.

Kirken i Bergen ønsker å ta sin del av ansvaret for klimaforbedrende tiltak og universell utforming, og arbeider planmessig med dette. ENØK-midlene som ble bevilget fra Bergen kommune i 2023 har finansiert deler av årets investeringer i ENØK-prosjekter.

Det er installert varmepumper i flere kirker, blant annet Fridalen og Biskopshavn. På taket til Eidsvåg kirke er det installert solceller med en estimert årsproduksjon på 38,7 kWh. I Nykirken er det etablert rullestolrampe og flere prosjekter er under planlegging i andre kirker.

Øvrige prosjekter prioriteres med utgangspunkt i gjennomførte tilstandsanalyser, samt akutte rehabiliteringsbehov, slik tilfellet var med Eidsvåg kirke i 2023 da det ble oppdaget store råteskader på vinduene. Foreløpig er nødvendige sikringstiltak gjennomført. Dette følges opp med langsiktige tiltak i 2024.

Orglene er viktige ressurser i den enkelte kirker. Vi har mange orgler som sårt trenger rehabilitering, og fellesrådet setter av penger hvert år til slike prosjekter. I 2023 er av rehabilitering av orgelet i St. Markus fullført.

Bærekraft

Bergen kirkelige fellesråd er opptatt av bærekraftsarbeid. Vi er miljøfyrtårnsertifisert, og legger hvert år frem rapport om hvordan vi arbeider med de ulike bærekraftsmålene.

Fra 2016 til 2022 ble klimafotavtrykket til Bergen kirkelige fellesråd redusert med ca 25%

Finansiering

Bergen kirkelige fellesråd mottok i 2023 totalt 86,8 (102,0) millioner kroner i tilskudd til investeringer fra Bergen kommune, hvorav 71,8 millioner kroner er rammetilskudd til henholdsvis gravplasser, kirker, middelalderkirker og Johanneskirken. Rammetilskuddene til gravplasser og kirkebygg ble halvert i 2023. Den årlige opptrappingen av investeringsrammen til gravplassområdet ble også halvert i 2023, til 2 millioner kroner. Redusert rammetilskudd ble delvis kompensert med et ENØK-tilskudd på 15 millioner kroner. Dette har satt oss i stand til å gjennomføre tiltak som reduserer fremtidig energibehov og klimaavtrykk.

Stabile rammetilskudd gjennom mange år har gitt Bergen kirkelige fellesråd forutsigbarhet og mulighet å prioritere investeringstiltak ut fra behov og tilstandsanalyser. Kombinert med høy lønns- og prisvekst har nedtrekket i rammetilskuddene i 2023 har gjort det nødvendig å omprioritere og utsette tiltak. Blant annet ble planlagte navned minnelunder utsatt.

Momskompensasjon utgjør 31.2 millioner kroner. Rentekompensasjonen i 2023 ble på 2,9 (0,7) millioner kroner Vi har mottatt statlige tilskudd via Riksantikvaren på 0,6 millioner kroner til slukkeanlegg i Korskirken og pilotprosjekt for rehabilitering av mursteinkirker (Johanneskirken). Vi har fått overført 1,4 millioner i fondsmidler til bygging av Sædalen kirke og fått innfridd 50 % av ansvarlig lån i Kirkepartner AS i henhold til avtale, 0,5 millioner kroner. Øvrige inntekter utgjør 1,5 millioner kroner, og er sammensatt av tilskudd og refusjoner fra menigheter og andre samarbeidsparter og salg av driftsmidler.

Driftsregnskap

(tall i parentes gjelder tilsvarende tall for 2022)

(millioner kroner)	Regnskap 2023	Revidert budsjett 2023	Opprinnelig budsjett 2023	Regnskap 2022
Driftsinntekter	-298,1	-293,3	-260,1	-276,4
Driftsutgifter	297,3	293,7	261,9	271,0
Brutto driftsresultat	-0,7	0,4	1,9	-5,4
Netto finansinntekter/-utgifter	-10,8	-10,9	-2,1	-5,8
Resultat før disposisjoner	-11,5	-10,4	-0,2	-11,3
Bruk av ubundne og bundne fond	-1,2	-2,3	-1,4	-2,1
Avsatt til ubundne fond	4,7	4,7	1,6	8,1
Overført til investeringsregnskapet	8,0	8,0	-	5,3
Sum avsetninger	11,5	10,4	0,2	11,3
Regnskapsmessig resultat	0,0	0,0	0,0	0,0

Driftsregnskapet viser et mindreforbruk før disposisjoner på 11,5 millioner kroner. Av dette er 8,0 millioner kroner overført til investeringsregnskapet og netto 3,5 millioner kroner overført til driftsfond. Økt tilskudd fra Bergen kommune som delvis kompenserer for økt prisvekst og

pensjonsutgifter samt noe strømstøtte fra Bergen kommune, samt økte inntekter fra festeavgifter forklarer mesteparten av driftsinntektsøkningen fra 2022. I tillegg har stigende rente gitt høye renteinntekter. 8,0 millioner kroner av disse er overført til investeringsregnskapet som delvis kompensasjon for økte priser på vedtatte investeringsprosjekter hvor midler til realisering er avsatt på fond.

Inntekter

Bergen kirkelige fellesråd mottok i 2023 totalt 191,1 (184,2) millioner kroner i driftstilskudd fra Bergen kommune, hvorav rammetilskudd inkludert justering for høyere budsjettert pensjonspremie utgjør 186,9 millioner kroner. Vi har i tillegg mottatt strømstøtte etter søknad på 3,5 millioner kroner for 1. tertial 2023 og tilskudd til «Påskefest» med 0,2 millioner kroner, samt tilskudd til to nye diakonstillinger fra 4. kvartal 2023 (0,4 millioner kroner).

Til tross for klare føringer fra statlige myndigheter ble BKF sin søknad om strømstøtte for 2. og 3. tertial ikke imøtekommet. BKF har derfor måttet dekke en merkostnad på 1,6 millioner kroner innenfor ordinært rammetilskudd. Samtidig skaper dette stor usikkerhet for 2024 som har startet med lave temperaturer og høye strømpriser.

Midler til to nye diakonstillinger som ble bevilget fra 4. kvartal 2023 med helårsvirkning fra 2024 på 1,7 millioner kroner årlig, ble dessverre ikke videreført i budsjett for 2024, og utviding av et viktig tilbud til sårbar ungdom stoppet derfor opp.

Momskompensasjon utgjør 29,7 millioner kroner. 27,6 (24,1) millioner kroner er mottatt fra Den norske kirke. Dette gjelder lønnstilskudd til kateketer og diakoner, trosopplæringstilskudd og tilskudd til gjennomføring av kirkevalg. Diverse egne inntekter utgjør 29,1 (24,3) millioner kroner. Dette omfatter blant annet festeavgifter, brukerbetaling og leieinntekter. Netto finansinntekter utgjør 10,8 (5,8) millioner kroner.

Av totale driftsutgifter på 297,3 (271,0) millioner kroner er 128,4 (109,4) millioner kroner benyttet til lønn og sosiale utgifter. Dette utgjør en økning på 17 % fra 2022. Det er tre hovedårsaker til denne økningen; høyere pensjonsutgifter, mindre bruk av premiefond og høy lønnsvekst. Antall årsverk er stabilt. Kjøp av varer og tjenester utgjør 132,4 (126,6) millioner kroner, og er benyttet til løpende drift og vedlikehold av kirker og gravplasser, gravferdstjenester og administrasjon. 46 % av dette gjelder kjøp av løpende driftstjenester fra egenregiselskapet Akasia kirke og gravplass AS.

Bokførte utgifter til strøm i 2023 er 13,0 millioner kroner. Dette er mer enn 5 millioner kroner høyere enn 2019, før pandemi og høy prisvekst på strøm. De høye strømprisene forventes å vedvare også i 2024. Strømstøtteordningen er derfor avgjørende for å opprettholde dagens aktivitet.

Bergen kirkelige fellesråd er Miljøfyrtårnserтифициert og jobber kontinuerlig med energireduserende tiltak både på kort og lang sikt.

Arv

Bergen kirkelige fellesråd har i 2023 mottatt en testamentarisk gave bestående av en leilighet med tilhørende gjeld. Leiligheten er pusset opp for salg i 2024. Siden gaven er mottatt i 2023 skal forventet salgsinntekt inntektsføres i 2023. Tilsvarende er påløpte utgifter knyttet til innfrielse av lån, oppussing og løpende utgifter utgiftsført i 2023. «Netto resultat» pr 31.12.23 utgjør kr 765.000. Beløpet er avsatt til eget disposisjonsfond pr 31.12.23. Det er avklart med revisor at inntekt ved salg

av leiligheten ikke er skattepliktig inntekt for BKF, da verdien av den testamentariske gaven i sin helhet skal gå til drift av kirkebygg, fortrinnsvis Johanneskirken.

Kirkeliv og administrasjon

Våre 25 menigheter rundt om i bydelene er i det store tilbake i normal drift etter pandemien. Selv om samfunnet er endret, og familier og enkeltpersoner ikke har samme atferdsmønster som før pandemien, ser vi at vi nærmer oss besøkstallene fra 2019. Dette er gledelig.

De store pengene fellesrådet bruker på kirkeliv og administrasjon går til å lønne ansatte i våre 25 menigheter og i kirkevergens administrasjon. Menighetene er tilstede i bydelene der folk bor og leverer verdifulle tjenester og tilbyr fellesskap med ulike aktiviteter og tilbud. Et nøkternt estimat på besøkende i 2023 er 800 000, tilsvarende tall i 2019 var 1 million. Dette er alt fra kirkelige seremonier som gudstjenester, dåp, konfirmasjoner, bryllup, trosopplæring og begravelser til tiltak innenfor kultur som korarbeid, konserter og kunst utstillinger. Det er også ca. 2500 ulike sosiale diakonale tiltak som åpne barnehager, generasjonstreff, seniorgrupper, barneklubber, ungdomsklubber, billige familiemiddager og ulike tilbud til studenter og unge voksne i vår sentrumskirke St. Jakob. Kirken tilbyr også spissede tiltak som sorggrupper for barn, og sorgarbeid for familier, samtaletilbud for ungdom, utdeling av matkasser for mennesker med stram økonomi, besøkstjeneste og sjelesorgssamtaler. Kirken er en verdifull arena for frivillighet. Ca. 3200 er frivillige i kirken i Bergen. De bidrar selvfølgelig med verdifullt arbeid, men kirken gir dem også en mulighet til å delta i samfunnet, oppleve at noen har bruk for dem, og får del i et trygt fellesskap sammen med andre frivillige.

BKF bruker en del penger på fagutvikling for våre ansatte og har jevnlig fagsamlinger for diakoner, undervisningspersonell, musikere, kirketjenere og daglige ledere. I 2023 har vi også prøvd ut noen nye ting som f.eks. praktikantordning innen kirkemusikk. Her hadde vi en gruppe med musikere delvis skolerte innenfor piano- jazz eller klassisk og delvis musikere under utdanning. Dette for å jobbe langsiktig med rekruttering og å vise fram kirken som arbeidsplass for musikere.

BKF jobber systematisk med effektivisering av arbeidsprosesser knyttet til de administrative oppgavene. Dette er f.eks. knyttet til økonomi, saksbehandling, frivillighetsadministrasjon og IT. Dette er komplekst og noe vi jobber kontinuerlig med. Det er viktig at vi bruker de ressursene vi har på en mest mulig effektiv måte.

Likestilling, inkludering og mangfold

Bergen kirkelige fellesråd skal være en åpen og inkluderende arbeidsgiver som aktivt arbeider for å fremme likestilling og hindre diskriminering. Vi skal være en arbeidsplass med rom og respekt for mangfold, uavhengig av hudfarge, alder, kjønnsidentitet, funksjonsevne eller legning. BKF sin personalpolitiske grunnholdning er at medarbeidere skal likebehandles uavhengig av alder, kjønn, etnisitet, alder mv. Dette prinsippet gjelder både i rekruttering, lønnsforhandlinger, personalbehandling og kompetanseheving.

Det er utarbeidet en forpliktende handlingsplan for likestilling, inkludering og mangfold som skal understøtte vårt arbeid på dette området. I tillegg skal det arbeides målrettet med å redusere deltidsstillinger.

Bergen kirkelige fellesråd har 27 medlemmer (en velges fra menighetsrådet i hvert sokn, samt en representant fra Bergen kommune og prost/prest oppnevnt av biskopen). Fellesrådet er nyvalgt og tiltrådte 01.12.23. Rådet består av 8 kvinner og 19 menn. Avgått fellesråd og arbeidsutvalg (2019 til 2023) hadde samme fordeling mellom kvinner og menn.

Pr 31.12.23 hadde BKF 165 ansatte, hvorav 109 kvinner og 56 menn. Den store andelen kvinner (66,1%) henger sammen med at det er langt flere kvinner enn menn som søker stillinger hos oss. Samtidig ser vi at en relativt stor andel deltidsstilling er med på å opprettholde denne skjevheten. Lønnsstatistikk viser at kvinner i snitt tjener 96 prosent av det menn tjener. Dette er en totaloversikt som ikke tar hensyn til stillingsgruppe eller alder. Det er ingen tegn til at det foreligger systematiske forskjeller i lønnsfastsetting mellom kjønnene.

Balanse

(tall i parentes gjelder tilsvarende tall for 2022)

(millioner kroner)	Regnskap 2023	Regnskap 2022
EIENDELER		
Anleggsmidler	1 431,8	1 298,5
Omløpsmidler	220,2	236,7
Sum eiendeler	1 652,0	1 535,2
EGENKAPITAL OG GJELD		
EGENKAPITAL		
Kapitalkonto	-1 431,8	-1 298,5
Investeringsfond	-131,2	-157,8
Disposisjonsfond	-43,5	-39,9
Sum egenkapital	-1 606,4	-1 496,3
GJELD		
Kortsiktig gjeld	-45,6	-38,9
Sum egenkapital og gjeld	-1 652,0	-1 535,2

BKF har en svært tilfredsstillende likviditet. Dette har først og fremst sammenheng med midler på investeringsfond som er bundet opp til vedtatte prosjekter, samt kommende store prosjekter hvor det er behov for å sette av midler over flere år før prosjektene kan settes i gang.

Bergen, 20.02.2024 / 05.03.2024

Bjørn Norstrand
Leder Bergen kirkelige fellesråd

Mette Svanes
Kirkeverge



DEN NORSKE KIRKE

BKF - Bergen kirkelige fellesråd

Saksbehandler	Arkivkode	Arkivsak	Ugradert
Elin Træet	131	23/03231-22	

Saksnummer	Råd/utvalg	Møtedato
16/24	BKF - Bergen kirkelige fellesråd	05.03.2024

BKF - Økonomirapport pr 31.12.2023

Vedlegg:

Økonomirapport 31.12.23 FR

Saksorientering

Vedlagt følger økonomirapport pr 31.12.2023.

Kirkevergens forslag til vedtak

Bergen kirkelige fellesråd tar økonomirapport pr 31.12.2023 til orientering.



ØKONOMIRAPPORT PR
31.12.2023 FOR
BERGEN KIRKELIGE
FELLESRÅD

Oppsummering

Drift

Bergen kirkelige fellesråd forvalter store verdier og har ansvar for å forvalte disse på en god måte. Administrasjonen legger i hvert møte i fellesrådet fram rapporter som viser utvikling i inntekter og utgifter. I tråd med forskrift om økonomiforvaltning for sokn i Den norske kirke skal det foreslås tiltak hvis det er nevneverdig avvik i forhold til opprinnelig eller regulert budsjett.

Nærmere ¾ av inntektene i driftsregnskapet kommer fra Bergen kommune.

Budsjetterte driftsutgifter fordeler seg med 51 % på Kirkelig virksomhet og administrasjon, 31 % på Gravplass og 18 % på Kirkebygg. Avvik pr 31.12.23 kommenteres under det enkelte virksomhetsområde.

Totaloversikt drift

Regnskap pr. 31.12.2023	Totaloversikt				
	Regnskap 31.12.23	Revidert budsjett*	Opprinnelig budsjett*	forbruk % budsjett	Regnskap 31.12.22
1.1 Brukerbetaling, salg, avgifter og leieinntekter	-29 128 844	-28 361 853	-22 961 853	102,7 %	-24 322 872
1.2 Salg av driftsmidler	-3 104	-	-		-8 310
1.3 Refusjoner/overføring	-27 056 471	-25 717 146	-22 717 146	105,2 %	-22 317 731
1.4 Kalkulatoriske inntekter	-185 500	-185 000	-	100,3 %	-179 100
1.5 Tilskudd fra Staten/rDnK	-27 734 262	-27 329 800	-26 530 600	101,5 %	-25 419 242
1.6 Rammeoverføring/tilskudd fra egen kommune	-191 060 923	-191 041 020	-187 841 020	100,0 %	-184 209 854
1.7 Tilskudd fra fellesråd/menighetsråd	-	-	-		-430 950
1.8 Andre tilskudd, gaver, innsamlede midler	-3 050 221	-	-		-133 960
Sum driftsinntekter	-278 219 324	-272 634 819	-260 050 618	102,0 %	-257 022 019
2.1 Lønn og Sosiale utgifter	128 353 932	126 300 424	125 573 423	101,6 %	109 376 931
2.2 Kjøp av varer og tjenester	132 427 391	129 948 450	121 553 450	101,9 %	126 569 661
2.3 Refusjoner/overføringer	10 094 893	10 422 146	10 422 146	96,9 %	9 099 586
2.4 Kalkulatoriske utgifter v/kommunal tj.yting	185 500	185 000	-	100,3 %	179 100
2.5 Tilskudd og gaver	6 410 228	6 194 200	4 390 000	103,5 %	6 356 507
Sum driftsutgifter	277 471 944	273 050 220	261 939 019	101,6 %	251 581 784
3.1 Renteinntekter og utbytte	-10 802 044	-10 850 000	-2 050 000	99,6 %	-5 822 803
Sum finansposter	-10 802 044	-10 850 000	-2 050 000	99,6 %	-5 822 803
Netto driftsresultat	-11 549 424	-10 434 599	-161 599	110,7 %	-11 263 038
5.1 Bruk av udisponert fra tidligere år	-	-	-		-
5.2 Bruk av disposisjonsfond	-2 393 197	-2 299 913	-1 444 913	104,1 %	-217 802
5.3 Bruk av bundne fond	-89 048	-	-		-1 865 065
5.5 Avsatt til disposisjonsfond	6 031 669	4 734 512	1 606 512	127,4 %	8 077 605
5.6 Avsatt til bunde fond	-	-	-		-
5.7 Overføring til investeringsregnskapet	8 000 000	8 000 000	-	100,0 %	5 268 300
Sum interne finansieringstransaksjoner	11 549 424	10 434 599	161 599	110,7 %	11 263 038
Regnskapsmessig mer-/mindreforbruk	0	0	0		0

* Periodisert årsbudsjett

Investering

BKF får rammefinansiering av Bergen kommune på områdene Kirkebygg, Middelalderkirker og Gravplass. I tillegg har vi siden 2016 fått ca 10 millioner kroner pr år, først til ny kirke i Sædalen, så til ny kirke på Haukås. Fra 2022 har vi mottatt eget tilskudd til rehabilitering av Johanneskirken. For 2023 utgjør tilskuddet 11,6 millioner kroner.

Investeringsbudsjettene er vedtatt på rammenivå, med fullmakt til kirkevergen til omdisponering innenfor de respektive rammene.

I 2023 er rammetilskuddene til Kirkebygg og Gravplass halvert i forhold til tidligere år. Dette gir et inntektsbortfall før kompensasjon for lønns- og prisvekst, på nærmere 35 millioner kroner.

For 2023 er det bevilget en «ENØK-pakke» på 15 millioner kroner, fordelt med 13 millioner kroner til Kirkebygg og 2 millioner kroner til Gravplass.

Totaloversikt investering

	Regnskap 31.12.2023	Revidert budsjett 31.12.2023	Budsjett 31.12.2023	Regnskap 31.12.2022
Investeringsregnskap 2023				
Investeringer i anleggsmidler	128 276 945	175 474 000	168 900 000	96 947 351
Moms generell komp.ordn.inv.	31 237 759			23 712 165
Utlån, kjøp av aksjer, andeler o.l.	25 500	25 500		
Dekning av tidl.års udekket				
Avsetninger	978 289	1 096 568	522 068	29 593 282
ÅRETS FINANSIERINGSBEHOV	160 518 493	176 596 068	169 422 068	150 252 798
Finansiert slik:				
Inntekter fra salg av driftsmidler/fast eiend.	-568 584	-600 000		-884 745
Refusjoner	-31 783 994	-32 240 000		-25 695 992
Tilskudd til investeringer	-92 009 916	-89 050 000	-87 550 000	-106 257 744
Mottatte avdrag på utlån	-522 067	-522 068	-522 068	0
Sum ekstern finansiering	-124 884 561	-122 412 068	-88 072 068	-132 838 481
Overført fra driftsregnskapet	-8 000 000	-8 000 000		-5 268 300
Bruk av avsetninger	-27 633 932	-46 184 000	-81 350 000	-12 146 017
Bruk av tidligere års udisponert	-35 633 932	-54 184 000	-81 350 000	-17 414 317
SUM FINANSIERING	-160 518 493	-176 596 068	-169 422 068	-150 252 798
Udekket/udisponert	0	0	0	0

Kirkelig virksomhet og administrasjon

Drift

Regnskap pr. 31.12.2023	Kirkelig virksomhet og administrasjon				
	Regnskap 31.12.23	Revidert budsjett*	Opprinnelig budsjett*	forbruk % budsjett	Regnskap 31.12.22
1.1 Brukerbetaling, salg, avgifter og leieinntekter	-622 377	-550 000	-550 000	113,2 %	-730 490
1.2 Salg av driftsmidler	-	-	0		-
1.3 Refusjoner/overføring	-23 646 143	-22 180 546	-20 065 546	106,6 %	-20 103 220
1.4 Kalkulatoriske inntekter	-49 300	-49 000	-	100,6 %	-47 600
1.5 Tilskudd fra Staten/rDnK	-27 561 862	-27 164 800	-26 365 600	101,5 %	-24 126 342
1.6 Rammeoverføring/tilskudd fra egen kommune	-84 172 939	-84 184 697	-84 411 697	100,0 %	-77 256 474
1.7 Tilskudd fra fellesråd/menighetsråd	-	-	-		-430 950
1.8 Andre tilskudd, gaver, innsamlede midler	-1 920	-	-		-133 960
Sum driftsinntekter	-136 054 542	-134 129 043	-131 392 843	101,4 %	-122 829 035
2.1 Lønn og Sosiale utgifter	115 532 940	114 147 056	113 478 056	101,2 %	98 490 744
2.2 Kjøp av varer og tjenester	18 887 430	17 950 700	16 381 700	105,2 %	20 192 549
2.3 Refusjoner/overføringer	522 429	638 000	638 000	81,9 %	9 854
2.4 Kalkulatoriske utgifter v/kommunal tj.yting	49 300	49 000	-	100,6 %	47 600
2.5 Tilskudd og gaver	6 051 593	6 194 200	4 390 000	97,7 %	6 010 166
Sum driftsutgifter	141 043 692	138 978 956	134 887 756	101,5 %	124 750 913
3.1 Renteinntekter og utbytte	-2 806 906	-2 850 000	-2 050 000	98,5 %	-1 555 370
Sum finansposter	-2 806 906	-2 850 000	-2 050 000	98,5 %	-1 555 370
Netto driftsresultat	2 182 245	1 999 913	1 444 913	109,1 %	366 508
5.1 Bruk av udisponert fra tidligere år	-	-	-		-
5.2 Bruk av disposisjonsfond	-2 393 197	-2 299 913	-1 444 913	104,1 %	-
5.3 Bruk av bundne fond	-89 048	-	-		-1 865 065
5.5 Avsatt til disposisjonsfond	300 000	300 000	-	100,0 %	1 498 557
5.6 Avsatt til bunde fond	-	-	-		-
5.7 Overføring til investeringsregnskapet	-	-	-		-
Sum interne finansieringstransaksjoner	-2 182 245	-1 999 913	-1 444 913	109,1 %	-366 508
Regnskapsmessig mer-/mindreforbruk	0	0	0		0

* Periodisert årsbudsjett

Regnskapet for virksomhetsområdet Kirkelig virksomhet og administrasjon endte med et netto driftsresultat (merforbruk) på 2,2 millioner kroner. Dette er dekket ved overføring av kroner 89.048 fra bundet trosopplæringsfond, og netto bruk av disposisjonsfond på kroner 2.093.197. Dette stemmer godt med prognose i henhold til revidert budsjett.

Investering

Kirkelig virksomhet og administrasjon	Regnskap 31.12	Revidert Årsbudsjett	Ubenyttet tidligere år	% forbruk	Opprinnelig Årsbudsjett
IKT2101 IKT nye PCer iht rammeavtale		0	327 266		
Sum	0	0	327 266		0

Kirkebygg

Drift

Regnskap pr. 31.12.2023	Kirkebygg				
	Regnskap 31.12.23	Revidert budsjett*	Opprinnelig budsjett*	forbruk % budsjett	Regnskap 31.12.22
1.1 Brukerbetaling, salg, avgifter og leieinntekter	-377 300	-342 000	-342 000	110,3 %	-346 680
1.2 Salg av driftsmidler	-3 104	-	-		-
1.3 Refusjoner/overføring	-1 850 016	-2 220 480	-1 880 480	83,3 %	-893 738
1.4 Kalkulatoriske inntekter	-68 100	-68 000	-	100,1 %	-65 750
1.5 Tilskudd fra Staten/rDnK	-	-	-		-1 125 000
1.6 Rammeoverføring/tilskudd fra egen kommune	-47 383 264	-47 361 702	-44 430 702	100,0 %	-49 805 715
1.7 Tilskudd fra fellesråd/menighetsråd	-	-	-		-
1.8 Andre tilskudd, gaver, innsamlede midler	-3 048 301	-	-		-
Sum driftsinntekter	-52 730 084	-49 992 182	-46 653 182	105,5 %	-52 236 882
2.1 Lønn og Sosiale utgifter	2 186 424	2 147 560	2 147 560	101,8 %	1 991 356
2.2 Kjøp av varer og tjenester**	47 782 129	47 316 622	44 045 622	101,0 %	47 746 934
2.3 Refusjoner/overføringer	208 900	460 000	460 000	45,4 %	236 016
2.4 Kalkulatoriske utgifter v/kommunal tj.yting	68 100	68 000	-	100,1 %	65 750
2.5 Tilskudd og gaver	358 635	-	-		346 341
Sum driftsutgifter	50 604 188	49 992 182	46 653 182	101,2 %	50 386 397
3.1 Renteinntekter og utbytte	-6 010 315	-6 019 000	0	99,9 %	-3 897 168
Sum finansposter	-6 010 315	-6 019 000	0	99,9 %	-3 897 168
Netto driftsresultat	-8 136 211	-6 019 000	0	135,2 %	-5 747 653
5.1 Bruk av udisponert fra tidligere år	-	-	-		-217 802
5.2 Bruk av disposisjonsfond	-	-	-		-
5.3 Bruk av bundne fond	-	-	-		-
5.5 Avsatt til disposisjonsfond	2 117 211	-	-		1 062 355
5.6 Avsatt til bunde fond	-	-	-		-
5.7 Overføring til investeringsregnskapet	6 019 000	6 019 000	-	100,0 %	4 903 100
Sum interne finansieringstransaksjoner	8 136 211	6 019 000	0	135,2 %	5 747 653
Regnskapsmessig mer-/mindreforbruk	0	0	0		0

* Periodisert årsbudsjett

** Herav strømknoder 10 743 237 10 211 000 6 000 000 105,2 % 13 468 654

Regnskapet for kirkebygg endte med et totalt mindreforbruk på 2,1 mil. kroner.

Den ordinære driften av kirkebyggene har et mindreforbruk på 1,2 millioner kroner. Dette skyldes i hovedsak at vi ikke rakk å gjennomføre planlagte utskiftninger av brannalarmanlegg. Dette vil bli gjennomført i 2024.

Mindreforbruket er overført til på disposisjonsfond.

Bergen kirkelige fellesråd har i 2023 mottatt en testamentarisk gave bestående av en leilighet med tilhørende gjeld. Leiligheten er pusset opp for salg i 2024. Siden gaven er mottatt i 2023 skal forventet salgsinntekt, ifølge revisor, inntektsføres i 2023. Tilsvarende er påløpte utgifter knyttet til innfrielse av lån, oppussing og løpende utgifter utgiftsført i 2023. «Netto resultat» pr 31.12.23 utgjør kr 765.000. Beløpet er avsatt til eget disposisjonsfond pr 31.12.23. Det er avklart med revisor at inntekt ved salg av leiligheten ikke er skattepliktig inntekt for BKF, da verdien av den testamentariske gaven i sin helhet skal gå til drift av kirkebygg, fortrinnsvis Johanneskirken.

Strøm

Totale strømkostnader på kirkebyggene i 2023 var 10,7 mil. kroner, 4,7 mil. over opprinnelig budsjett, men 2,7 mil. lavere enn i 2022. Vi fikk 2,9 mil. kroner i støtte fra kommunen og 1,1 mil. kroner i støtte fra staten (støtten fra staten var en engangsbevilgning i forbindelse med julen 2022)

Kommunen ga ikke strømstøtte for de siste 8 månedene i 2023. Vi er i dialog med kommunen om strømstøtte for 2024.

Lydanlegg

Det ble brukt 462 000 på lydanlegg i 2023, dobbelt så mye som i 2022. Den største posten var i Ytrebygda (229 000) der vi måtte skifte ut store deler av lydanlegget. Menighetsrådet og kyrkjelaget betalte ca 1/3 av investeringen.

Vintervedlikehold

Det ble brukt ca 370 000 til salt for strøing, adskillig mer enn tidligere år. I 2024 prøver vi å begrense mengden salt, bruker i stedet mer sand/singel.

Renter

Det ble inntektsført 6 mil. i renter. Disse er overført til investeringsregnskapet, for å dekke opp noe av økningen i byggekostnadene på prosjektene som er planlagt, men ikke realisert.

Snøras fra tak – skade på biler

I den store snøhelgen i slutten av januar falt det snø ned fra taket av Solheim kirke. Snøen traff 4 biler som stod parkert og to av dem fikk skader. Vi risikerer å bli stilt ansvarlige for skadene. Fellesrådets ansvarsforsikring har en egenandel på 200 000,-

Investering

Middelalderkirker

MIDDELALDERKIRKER

	Regnskap 31.12	Revidert Årsbudsjett	Fonds- avsetning pr 31.12.22	Forbruk hittil i år i % av budsjett	Opprinnelig Årsbudsjett
Inntekter					
Negativ saldo fra 2022					-1 000 000
Investeringsmidler - middelalderkirker (fra kommunen)		20 900 000	-1 202 758		20 900 000
Rentekompensasjon		500 000			500 000
Sum inntekter		21 400 000	-1 202 758		20 400 000
Utgifter	Regnskap 31.12	Revidert Årsbudsjett	Ubenyttet tidligere år	% forbruk	Opprinnelig Årsbudsjett
Domkirken/Korskirken rehabilitering		20 400 000			18 400 000
DOMKIRKEN	1 467 818				
KORSKIRKEN	17 374 272				
Mariakirken - diverse rehabilitering					2 000 000
Fana - drenering og rehabilitering (FANK2101)	1 308 734	1 000 000			
Sum utgifter	20 150 824	21 400 000		94,2 %	20 400 000

Nye kirker

NYE KIRKER

Inntekter	Regnskap 31.12	Revidert Årsbudsjett	Fonds- avsetning pr 31.12.22	Forbruk hittil i år i % av budsjett	Opprinnelig Årsbudsjett
Haukås kirke - hentes fra fond					1 000 000
Birkeland kirke - utvidelse, hentes fra fond					1 000 000
Sædalen kirke - hentes fra fond		25 369 000			38 000 000
Sædalen kirke - Enova-støtte		50 000			50 000
Overført fra driftsbudsjett (renteinntekt Sædalen)		2 274 000			
Overført fra driftsbudsjett (renteinntekt Birkeland)		1 783 000			
Overført fra driftsbudsjett (renteinntekt Haukås)		1 444 000			
Overført fra driftsbudsjett (renteinntekt orgel Nygård)		80 000			
Hentes fra investeringsfond renter					3 200 000
Orgelprosjekt Nygård - hentes fra fond					1 250 000
Sum inntekter		31 000 000	113 728 721		44 500 000
Utgifter	Regnskap 31.12	Revidert Årsbudsjett	Ubenyttet tidligere år	% forbruk	Opprinnelig Årsbudsjett
Sædalen kirke, nytt kirkebygg (SÆDK1501)	29 720 635	30 500 000	46 330 136	97,4 %	40 500 000
Haukås nærkirke (HAUK1701)	179 543	200 000	29 417 090	89,8 %	1 000 000
Birkeland kirke, utvidelse/tilbygg (BIRK2101)	78 019	300 000	36 329 395	26,0 %	1 000 000
Loddefjord kirke - utvidelse (LODK2001)	41 789	-			
Orgelprosjekt Nygård		-	1 652 100		1 500 000
Reserve		-			500 000
Sum utgifter	30 019 985	31 000 000	113 728 721	96,8 %	44 500 000

Rehabilitering kirkebygg

REHABILITERING KIRKEBYGG (IKKE MIDDELALDERKIRKER)

Inntekter	Regnskap 31.12	Revidert Årsbudsjett	Fonds- avsetning pr 31.12.22	% forbruk	Opprinnelig Årsbudsjett
Negativ saldo fra forrige år		-			-5 000 000
Investeringsmidler - kirker		13 400 000	-8 001 928		13 400 000
Ekstramidler Johanneskirken		11 600 000	8 918 343		11 600 000
ENØK-pakke		13 000 000			13 000 000
Johanneskirken - overførte midler fra 2022					8 300 000
Slettebakken - overførte midler fra 2022					500 000
Nygård - overførte midler fra 2022					300 000
Orgelrehabilitering - overførte midler fra 2022					350 000
Overført fra driftsbudsjett (renteinntekt Johanneskirken)		438 000			
Rentekompensasjon		300 000			300 000
Sum inntekter		38 738 000	916 415		42 750 000

Utgifter	Regnskap 31.12	Revidert Årsbudsjett	Ubenyttet tidligere år	% forbruk	Opprinnelig Årsbudsjett
Rehabilitering kirker	14 989 719	14 750 000		101,6 %	27 500 000
Biskopshavn kirke - utvidelse av menighetsalen (BISK2601)	1 150				
Eidsvåg kirke - reparasjon av vinduer (EIDK2301)	336 382	800 000		42,0 %	
Erkebispegården - rehabilitering (ERKE2201)	54 403	-			
Fridalen kirke - slutføring tak (FRIK1902, FRIK2201, FRIK2301)	2 028 157	2 100 000		96,6 %	3 000 000
Fyllingsdalen kirke - rehabilitering tak (FYLK1602, FYLK1701)	40 090	-			
Johanneskirken rehabilitering (JOHK1701)	8 475 133	7 900 000		107,3 %	19 900 000
Kirkedører - rehabilitering og vedlikehold (KDØR1701)	137 459	200 000		68,7 %	200 000
Nygård kirke - rehabilitering (NYGK2301)	576 731	600 000		96,1 %	300 000
Salhus kirke - rehabilitering (SALK2101, SALK2102)	1 156 952	1 300 000		89,0 %	2 000 000
Slettebakken kirke - fullføre tak (SLEK2001)	912 952	900 000		101,4 %	500 000
Solheim kirke - utleieleilighet (SOLK2301)	34 050	-			
St. Jakob - utbedringer betalt av bruker (STJK2201)	189 498	-			
Sveitservilla - rehabilitering stallen (SVSK2301)	3 958	-			
Sælen kirke - fuktsikring og nytt kjøkken (SÆLK2203)	176 102	200 000		88,1 %	
Søreide kirke - rehabilitering før 50-års jubileum (SØRK1701)	466 432	300 000		155,5 %	300 000
Ytre Arna kirke - HMS-tiltak (gjerde) (YTAK2201)	335 166	350 000		95,8 %	500 000
Ytrebygda kirke - kors på yttervegg (YTRK2201)	2 775	-			
Årstad kirke - kjøkken (ÅRSK2301)	44 075	-			
Åsane kirke - nytt tak på ungdomsavdeling (ÅSAK2201)	18 255	100 000		18,3 %	800 000
Orgelrehabilitering St. Markus (STMK2101)	215 249	250 000		86,1 %	350 000
Orgelrehabilitering Årstad		100 000			1 000 000
Universell utforming - rullestolramper Nykirken, løfteplattform Salhus (NYGK2201, NYKK1701, NYKK2201, ÅSAK1901)	789 949	700 000		112,8 %	700 000
ENØK-tiltak (ENØK1501, ENØK1901, ENØK2301, ENØK2401, SÆLK2201)	13 216 871	13 000 000		101,7 %	13 000 000
Reserve		200 000			200 000
Sum	29 211 788	29 000 000	-	100,7 %	42 750 000
Overføres til investeringsfond		9 738 000			
SUM	29 211 788	38 738 000		75,4 %	42 750 000

I all hovedsak har investeringsprosjektene gått som beskrevet på fellesrådsmøtene i 2023.

Middelalderkirker

Middelalderprosjektene har hatt et lite mindreforbruk fordi arbeidet på Korskirkegården har blitt forsinket. I 2024 vil disse prosjektene ha et merforbruk som vi vil spare inn igjen i 2025.

Sædalen kirke

Kirkebyggingen i Sædalen har gått etter planen i 2023. Nå i 2024 har vi fått spørsmål om en del ekstraregninger som kan bety noe for totalbudsjettet. Det pågår fremdeles forhandlinger på flere felt. Vi kommer tilbake med status i kommende fellesrådsmøter.

Johanneskirken

Johanneskirkeprosjektet er igangsatt, men den store aktiviteten starter først når vi får bevilgninger fra kirkebevaringsprogrammet.

Eidsvåg kirke

Prosjektet med reparasjon av vinduer i Eidsvåg ble i all hovedsak utsatt fra 2023 til 2024.

St. Jakob kirke

Store deler av oppgraderingen av St. Jakob kirke blir dekket av ekstern finansiering.

Årstad kirke

Rehabiliteringen av dåpssakristiet i Årstad kirke ble startet opp i 2023, fullføres nå vinteren 2024.

Gravplass

Drift

Regnskap pr. 31.12.2023	Gravplass				
	Regnskap 31.12.23	Revidert budsjett*	Opprinnelig budsjett*	forbruk % budsjett	Regnskap 31.12.22
1.1 Brukerbetaling, salg, avgifter og leieinntekter	-28 129 167	-27 469 853	-22 069 853	102,4 %	-23 245 702
1.2 Salg av driftsmidler	-	-	-		-8 310
1.3 Refusjoner/overføring	-1 560 312	-1 316 120	-771 120	118,6 %	-1 320 774
1.4 Kalkulatoriske inntekter	-68 100	-68 000	-	100,1 %	-65 750
1.5 Tilskudd fra Staten/rDnK	-172 400	-165 000	-165 000	104,5 %	-167 900
1.6 Rammeoverføring/tilskudd fra egen kommune	-59 504 720	-59 494 621	-58 998 621	100,0 %	-57 147 666
1.7 Tilskudd fra fellesråd/menighetsråd	-	-	-		-
1.8 Andre tilskudd, gaver, innsamlede midler	-	-	-		-
Sum driftsinntekter	-89 434 699	-88 513 594	-82 004 593	101,0 %	-81 956 102
2.1 Lønn og Sosiale utgifter	10 634 569	10 005 808	9 947 807	106,3 %	8 894 831
2.2 Kjøp av varer og tjenester**	65 757 831	64 681 128	61 126 128	101,7 %	58 630 177
2.3 Refusjoner/overføringer	9 363 564	9 324 146	9 324 146	100,4 %	8 853 716
2.4 Kalkulatoriske utgifter v/kommunal tj.yting	68 100	68 000	-	100,1 %	65 750
2.5 Tilskudd og gaver	-	-	-		-
Sum driftsutgifter	85 824 064	84 079 082	80 398 081	102,1 %	76 444 474
3.1 Renteinntekter og utbytte	-1 984 823	-1 981 000	-	100,2 %	-370 265
Sum finansposter	-1 984 823	-1 981 000	0	100,2 %	-370 265
Netto driftsresultat	-5 595 457	-6 415 512	-1 606 512	87,2 %	-5 881 893
5.1 Bruk av udisponert fra tidligere år	-	-	-		-
5.2 Bruk av disposisjonsfond	-	-	-		-
5.3 Bruk av bundne fond	-	-	-		-
5.5 Avsatt til disposisjonsfond	3 614 457	4 434 512	1 606 512	81,5 %	5 516 693
5.6 Avsatt til bundne fond	-	-	-		-
5.7 Overføring til investeringsregnskapet	1 981 000	1 981 000	-	100,0 %	365 200
Sum interne finansieringstransaksjoner	5 595 457	6 415 512	1 606 512	87,2 %	5 881 893
Regnskapsmessig mer-/mindreforbruk	0	0	0		0

* Periodisert årsbudsjett

** Herav strømkostnader 2 225 357 2 260 000 1 400 000 98,5 % 2 900 318

Driften endte i et positivt resultat på 3,6 millioner kroner, dette skyldes i hovedsak økt antall kremasjoner og at inntektene fra festeavgifter holder seg på høyt nivå.

Av hensyn til risikoen for økte utgifter til strøm har vi ikke gjort budsjettrevisjoner for å øke utgiftene.

Mot slutten av året har vi fått tydelige signaler om at særlig utgiftene til gravferdstjenester ville øke, og på den bakgrunn har vi satt 3,6 millioner kroner på disposisjonsfond.

Den største posten som avviker fra et normalår er utgifter til gravferd, i denne posten ligger bl.a. overgangen til biodiesel, forbedring av SD anlegget på Møllendal krematorium og økt antall kremasjoner. Utgiftene til vakthold og vektertjenester er økt på grunn av at det er investert i nye alarmsentraler, uønsket aktivitet på flere gravplasser i Bergen, samt økte utgifter til vikarer.

Vi har også tatt på oss store oppgaver på planlagt vedlikehold bygg og anlegg, og noe mer enn budsjettet. Dette er viktig av HMS-hensyn til ansatte og brukere, og for å stoppe forfallet. Tilstandsanalysene vi har fått utarbeidet og vedlikeholdsplanene som bygger på disse, gjør at vi får utbedret de manglene som blir avdekket og kan lage planer for videre vedlikehold. Gravplass har også større kostnader til snørydding og brøyting enn tidligere år.

Renteinntekter på knapt 2 millioner kroner er overført til investeringsregnskapet.

Investering

GRAVPLASSER, KAPELL OG KREMATORIUM

Inntekter	Regnskap 31.12	Revidert Årsbudsjett	Fonds- avsetning pr 31.12.22	% forbruk	Opprinnelig Årsbudsjett
Investeringsmidler - gravplasser, kapell og krematorium		25 800 000	2 480 661		25 800 000
ENØK-pakke		2 000 000			2 000 000
Overført fra driftsbudsjett (renteinntekt Solheim)		558 000			
Overført fra driftsbudsjett (renteinntekt Fyllingsdalen)		1 423 000			
Investeringsmidler - fra fond Solheim		942 000	11 365 200		11 000 000
Investeringsmidler - fra fond gravplasser		1 242 000			
Ekstra driftsfond til tak Møllendal driftsbygg/Solheim		500 000			3 000 000
Fra fond - krematorium		300 000			500 000
Ekstra fra fond til urnegraver Loddefjord og Fyllingsdalen		29 000 000			18 950 000
Investeringsmidler - fra fond Fyllingsdalen			29 000 000		-
Fondsavsetning Kunst og designprogram			838 000		-
Sum inntekter		61 765 000	43 683 861		61 250 000

Utgifter	Regnskap 31.12	Revidert Årsbudsjett	Ubenyttet tidligere år	% forbruk	Opprinnelig Årsbudsjett
Bygg og krematorium	3 383 029	3 900 000		86,7 %	7 550 000
Forprosjekt - gravplassbygg					500 000
Møllendal driftsbygg - tak (MØLG2301) inkl. ENØK-tiltak	2 323 023	2 500 000		92,9 %	3 000 000
Solheim kapell - skallsikring (SOLC1902)	1 250				50 000
Driftsbygg og lagerplass - Solheim, Møllendal (MØLG2205, SOLG2102)	948 131	1 100 000		86,2 %	1 500 000
Krematorium - utredning (MØLC2001, KREM2301)	110 625	300 000		36,9 %	500 000
ENØK-tiltak (inngår i MØLG2301 i revidert budsjett)					2 000 000
Anlegg	45 154 448	57 865 000		78,0 %	53 700 000
Nyanlegg og utvidelser					
Fyllingsdalen gravplass inkl NML, bygg, lagerplass (FYL2102, FYLG2103, FYLG2104, FYLG2106)	25 195 240	37 300 000		67,5 %	29 000 000
Navnet minnelund	2 077 645	2 100 000		98,9 %	200 000
Fana kirkegård - ny navnet minnelund (FANG2101)	183 363	350 000		52,4 %	200 000
Fyllingsdalen - ny navnet minnelund (FYL2105)	93 438				
Loddefjord - ny navnet minnelund (LODG2101)	1 785 270	1 750 000		102,0 %	
Møllendal - ny navnet minnelund (MØLG1905)	15 575	-			
Rehabilitering gravplass	17 017 351	17 035 000		99,9 %	24 200 000
Forprosjekt - gravplasser og NML					500 000
Antveit gravplass inkl NML (ANTG1701, ANTG1901)	88 630	90 000		98,5 %	
Fana kirkegård - rehabilitering (FANG1902, FANG2301)	4 959 621	4 560 000		108,8 %	4 000 000
Gravdalspollen - rehabilitering gravfelt (GRAG2201)	172 028	125 000		137,6 %	1 000 000
Loddefjord - støyskjerm (LODG1901)	1 876 065	2 250 000		83,4 %	1 800 000
Loddefjord - urnegraver og gravfelt (LODG2201, LODG2202)	711 981	955 000		74,6 %	3 000 000
Møllendal - rehabilitering gjerde (MØLG2001)	480 216	480 000		100,0 %	530 000
Møllendal - rehab. (MØLG2101/MØLG2201/MØLG2202)	4 230 394	4 060 000		104,2 %	870 000
Nygård kirkegård - inngangsparti (NYGG1901)	160 642	155 000		103,6 %	
Solheim gravplass - rehabilitering mur (SOLG2103)	2 167 658	1 500 000		144,5 %	11 000 000
Solheim gravplass - rehabilitering Æreskirkegården (SOLG230)	7 500				
Vannmålere alle gravplasser (GRAV1902)	452 794	660 000		68,6 %	
Øvsttun gravplass - nytt urnefelt (ØVSG2103)	1 709 822	2 200 000		77,7 %	1 500 000
Andre tiltak					
Etablere GIS på gravplassene (GISG2201)	864 212	1 430 000		60,4 %	300 000
Sum utgifter inneværende års prosjekter	48 537 478	61 765 000		78,6 %	61 250 000

Det aller viktigste prosjektet i 2023 var driftsbygg og -plass, samt start på utvidelse av Fyllingsdalen gravplass. Bygg- og driftsplass ble ferdig i 2023 og utvidelsen kom langt, og selv om det var svært utfordrende med konkurs hos entreprenøren, så er grunnlaget lagt for at vi forventer ferdigstilling i 2024. Videre var det viktig for oss at vi prosjekterte navnet minnelund på Loddefjord, slik at den kunne bygges i 2024 dersom vi fikk økt tilskudd fra kommunen.

Vi gleder oss også over at driftsbygget på Møllendal fikk nytt tak og at to murer ble reparert slik at det ikke var fare for utrasing av gravfelt. Vi har tilrettelagt nye urnegraver på Fana og Øvsttun gravplasser. Støyskjermen på Loddefjord gravplass er ferdigstilt. Også i år har forberedelsene med å rehabilitere gravplassmuren langs Fjøsangerveien pågått, midlene som ble avsatt til muren må nok et år overføres til neste år.

Det er ikke vesentlige endringer fra denne økonomirapport i forhold til hva som er skrevet i andre økonomirapporter i 2023, men dessverre ble vi ikke ferdig med vannmålerprosjektet. Vi ville helst avslutte det i 2023, men på grunn av frosten kommer den siste vannmåleren først på plass i 2024.



DEN NORSKE KIRKE

BKF - Bergen kirkelige fellesråd

Saksbehandler	Arkivkode	Arkivsak	Ugradert
Mette Rogstad Heimli		24/01546-3	

Saksnummer	Råd/utvalg	Møtedato
17/24	BKF - Bergen kirkelige fellesråd	05.03.2024

Økonomiplan 2025 -2028

Saksorientering

Kirkelige fellesråd skal hvert år vedta en rullerende økonomiplan som minst skal omfatte de neste fire budsjettårene.

Økonomiplanen tar utgangspunkt i strategidiskusjonen i fellesrådet høsten 2023, innspill fra menighetsrådene mottatt høsten 2023, vedtatt Verdi- og måldokument 2024-2025 og Bergen kommune sin økonomiplan for 2024 – 2027. Økonomiplanen er grunnlag for BKF sin budsjettsøknad for 2025 / økonomiplan 2025 – 2028 til Bergen kommune som behandles i neste fellesrådsmøte (24.04.24).

Å legge realistiske planer fire år fram i tid vil alltid være en krevende øvelse. Når denne planen utarbeides er usikkerheten kanskje større enn noen gang. Vi har et nytt byråd med en ny politisk plattform. Denne er lite konkret på kirkelige tema, og vi har få signaler om fremtidige prioriteringer. Vi har strømkrise, klimautfordringer og generelt høy lønns- og prisvekst, og både fra stat, kommune og Den norske kirke kommer signaler om strammere tider.

Mens tidligere økonomiplaner har handlet om å prioritere «nye» tiltak bør denne økonomiplanen også handle om hvordan vi skal rigge fremtidig organisasjon innenfor tilgjengelige økonomiske rammer.

Vår første erfaring med nytt bystyre/byråd er at 2 ungdomsdiakonstillinger som ble bevilget fra 4. kvartal i 2023, med en helårsvirkning på 1,7 millioner kroner pr år er ikke videreført i 2024. Strømstøtte som har kompensert for økte strømgifter i hele 2022 og 1. tertial 2023 ble ikke videreført i 2. og 3. tertial 2023, og vi har foreløpig ingen konkrete signaler om hvordan dette blir i 2024. På den positive siden ser vi at rammebevilgningene til investeringer til gravplass og kirkebygg øker igjen i 2024. Ikke til samme nivå som i 2022, men et viktig skritt i riktig retning.

Vi er fortsatt ikke i mål i forhold til dialog med Bergen kommune knyttet til finansiering av fremtidige pensjonsutgifter og bruk av premiefond. Dette blir en sentral arbeidsoppgave også i 2024.

Når vi sender budsjettsøknaden til Bergen kommune vil den inneholde avsnitt hentet direkte fra Verdi- og måldokumentet (VM-dokumentet). Vi gjentar ikke denne teksten her, men

henviser til aktuelle sider i VM-dokumentet ([verdi- og måldokument 2024-2025 1.pdf \(kirken.no\)](#)).

Overordnede mål og strategisk fokus

Se VM-dokumentet s 8 -10

1. Kirken skal være tilgjengelig og synlig i by- og lokalsamfunn
2. Kirken skal ha gode relasjoner internt og eksternt
3. Kirken skal være inkluderende og åpen
4. Kirken skal være oppdatert og effektiv
5. Kirken tar klimautfordringene på alvor og skal jobbe aktivt med FNs bærekraftsmål

I 2024-2025 satser vi særlig på

- Diakoni
- Frivillighet
- Synlighet
- Samarbeid og relasjoner

Fellesrådets oppdrag og rolle

Se VM-dokumentet s 11

Byrådets politiske plattform

Se VM-dokumentet s 7

Kirken og kommunen

Se VM-dokumentet s 6

Handlings- og økonomiplan 2024 – 2027 for Bergen kommune

Bystyret vedtok i desember 2023 budsjett 2024 og økonomiplan 2024 – 2027. Her ligger følgende bevilgninger til Bergen kirkelige fellesråd:

(Beløp i mill.kroner)	Regnskap		Økonomiplan			
	2022 *)	2023*)	2024	2025	2026	2027
DRIFT						
Kirkelig administrasjon	18,2	19,5	20,3	20,3	20,3	20,3
Kirker og menigheter	101,4	108,5	112,7	112,7	112,7	112,7
Gravplasser og krematorier	55,6	58,9	62,3	63,3	64,3	64,3
Sum rammetilskudd drift	175,2	186,9	195,3	196,3	197,3	197,3
Nye tiltak						
Drift nye gravplassfelt			1,0	2,0	3,0	3,0
Drift nye Sædalen kirke			0,3	0,3	0,3	0,3
Ihht budsjettavtale mellom H, FrP, SP, BL, INP og PP			0,8			
Reduksjon i tilskudd			-0,5	-0,5	-0,5	-0,5
Sum	175,2	186,9	196,9	198,1	200,1	200,1
INVESTERING						
Rammetilskudd						
Kirkeinvesteringer	25,0	13,4	23,5	23,5	23,5	23,5
Middelalderkirker	19,4	20,9	22,2	22,2	22,2	22,2
Johanneskirken	10,8	11,6	12,3	12,3	12,3	
Gravplassinvesteringer	43,8	25,8	59,5	61,7	63,8	65,8
Tilskudd utover ramme						
ENØK-pakke		15,0				
Sum investeringstilskudd	99,0	86,8	117,5	119,7	121,8	111,5

*) Gjelder sammenlignbare poster, dvs ex. strømstøtte, "diakonbevilgning" 4. kvartal 2023 og tilskudd til Påskefest

Driftsbudsjett

Viderefører dagens rammetilskudd med noe justering for lønns- og prisvekst (4,09 % i 2024). Dette kompenserer ikke for reell lønns- og prisvekst. Rammetilskuddene til «Gravplass» trappes opp med 1 million pr år i perioden 2024 -2026 til drift av nye felt på gravplassene. I 2024 øker rammetilskuddet til «Kirker og menigheter» med kroner 300.000 til drift av nye Sædalen kirke. Dette kommer i tillegg til kroner 600.000 som ble bevilget i 2019. Vi søker om restfinansiering i 2025.

Økonomiplanen inneholder forslag om permanent kutt i rammetilskuddet til «Kirker og menigheter» på kroner 505.000.

Gjennom budsjettforliket for 2023 mellom byråds- og støtteparti ble det gitt en engangsbevilgning i 2024 på kr 800.000. Ledergruppen jobber med å foreslå prioriterte tiltak disse midlene kan benyttes til. Det er viktig at midlene ikke disponeres til «varige» tiltak, da dette kun er en bevilgning vi får i 2024.

Investeringsbudsjett

Rammetilskuddene til «Gravplass» er i økonomiplanen tilbake på 2022-nivå. I tillegg ligger det inne en årlig opptrapping på ca 2 millioner kroner (var 4 millioner pr år fram til 2022). Rammetilskuddene til «Kirker» løftes også, men er fortsatt ikke tilbake på 2022-nivå. Øvrige rammetilskudd justeres med ca 6 %.

Tilskuddene til BKF og kirken i Bergen ytes på basis av tjenesteproduksjon. I tillegg til kirkelige handlinger og gravferdstjenester for hele byens befolkning fremheves at kirken i Bergen tilbyr sosiale tiltak, brede lokale kulturaktiviteter og bydekkende kunst- og kulturopplevelser som er viktig for hele byen.

Bergen kirkelige fellesråd forutsettes å følge opp Bergen kommune sin grønne strategi og ha fokus på økt deltakelse fra befolkningen. Nytt mål om trygg økonomistyring forventes også å komme som styringssignal til BKF.

Gravferdsplan for Bergen kommune 2018 – 2028 – Verdig gravferd for alle

Planen skal sikre at alle byens innbyggere får en verdig gravferd, og hovedprinsippet er at alle skal kunne få grav i den bydelen de bor / ønsker. Planen skal i tillegg sikre tilstrekkelig gravkapasitet, det vil si minimum 3 % gravreserver i forhold til byens befolkning.

Gravferdsplanen har en 10 års horisont for utbygging av gravplasser. I 2022 ble det foretatt en ny gjennomgang av behov for graver. Det ble avdekket endrede behov for graver i bydelene ettersom det har skjedd en vesentlig endring i gravleggingspraksis. Ytrebygda bydel er fremdeles uten gravplasztilbud i egen bydel, men det er avsatt et mindre areal ved Søreide kirke i kommunens arealplan.

I 2023 valgte 15 % gravlegging i navnet minnelund. Dette viser at det er behov for flere navnedde minnelunder, og fellesrådet har utarbeidet en plan for videre utbygging av nye navnedde minnelunder. Dette arbeidet ble midlertidig satt på pause i 2023 på grunn av reduserte rammetilskudd. Når Fyllingsdalen gravplass nå utvides etableres også Bergens første utvendige urnevegg som et nytt tilbud.

Antall kremasjoner ved Møllendal krematorium øker. Bergen kommune har en svært høy kremasjonsprosent (76,1 % i 2022, tallene for 2023 er ikke klare enda), og antall kremasjoner fra omliggende kommuner er økende. I 2023 er det gjennomført mer enn 2.500 kremasjoner. Overgang til biobrensel i løpet av året reduserer CO₂-utslippene tilsvarende 52 fossilbiler.

Utredninger gjennomført i 2023 viser at det er behov for nytt krematorium med økt kapasitet senest i 2030. Areal og finansiering må derfor på plass i denne planperioden. Foreløpig kostnadsestimat for ovner og bygningsmasse er på 150 millioner kroner. Eventuelle tomtkostnader kommer i tillegg.

Gravferdsplanen foreslår endring av avgiftspolitik, ved at alle skal få fri grav, også når en gjenbraker en allerede festet grav til ny gravlegging. Dette er en avgift det er stor motstand mot i befolkningen, og den bidrar til å øke behovet for gravplassareal. Bergen kommune har dessverre enda ikke funnet å kunne prioritere tiltaket med økte bevilgninger for å kompensere for inntektsbortfallet (kroner 600.000 pr år de første 5 årene, totalt 3 millioner kroner).

Klima, miljø og bærekraft

Se VM-dokumentet s 9 punkt 5

Kirken har et særlig ansvar for skaperverket og medmenneskene og vil jobbe med følgende bærekraftsmål:

- 3 – God helse og livskvalitet
- 11 – Bærekraftige byer og tettsteder
- 16 – Fred, rettferdighet og velfungerende institusjoner
- 14 og 15 – Livet under vann og på land

Som forvalter av kirkebygg og gravplasser skal vi være et godt forbilde både for innbyggere, virksomheter og andre fellesråd. Miljøhensyn skal være et overordnet prinsipp i all virksomhet og planlegging, og i tråd med Bergen kommune sin grønne strategi.

Bergen kirkelige fellesråd er miljøfyrtårnsertifisert, og legger hvert år frem rapport om hvordan vi arbeider med de ulike bærekraftsmålene.

Fra 2016 til 2022 ble klimafotavtrykket til Bergen kirkelige fellesråd redusert med ca 25%. I 2023 var strømforbruket 15,3 % lavere enn gjennomsnittsforbruket 2019-2021.

Vesentlige økonomiske parametre

Drift

I 2023 utgjorde tilskudd fra Bergen kommune 64 % av totale driftsinntekter, egne inntekter i form av brukerbetaling (inkl. festeavgift) utgjør 10 %, og tilskudd fra Den norske kirke 9 % og andre inntekter 1%. Refusjoner inkl merverdiavgiftskompensasjon og NAV-refusjoner utgjør 16 %.

Driftsregnskap 2023	Millioner kroner	%
Rammeoverføringer / tilskudd fra Bergen kommune	-191,1	64 %
Tilskudd fra Den norske kirke	-27,6	9 %
Refusjoner / overføringer, herav	-46,9	16 %
Merverdiavgiftskompensasjon	-29,7	
Refusjon fra menighetsråd	-7,6	
Refusjon fra NAV	-5,9	
Interne timer til investeringsprosjekter	-1,3	
Refusjoner fra andre	-2,4	
Brukerbetaling, salg, avgifter og leieinntekter, herav	-29,1	10 %
Festeavgifter	-18,4	
Brukerbetaling vigsel og gravferd	-1,2	
Salg av varer og tjenester	-8,3	
Leieinntekter	-1,2	
Andre inntekter	-2,6	1 %
Sum inntekter	-297,3	

Bergen kommune bevilger driftstilskudd til Kirkelig administrasjon, Kirker og menigheter og Gravplasser og krematorier. BKF fordeler tilskuddene mellom virksomhetsområdene Kirkeliv og administrasjon, Kirkebygg og Gravplass.

Vi får trosopplæringsmidler og lønnstilskudd til kateketer og diakoner fra Den norske kirke, og har «egne» inntekter i form av brukerbetaling, leieinntekter og festeavgifter, hvorav festeavgifter utgjør den største enkeltposten.

Menighetene delfinansierer enkelte diakonstillinger og dekker i tillegg lønn og sosiale utgifter til egne ansatte som BKF har påtatt seg arbeidsgiveransvar for.

Merverdiavgiftskompensasjon inntekts- og utgiftsføres med samme beløp og har følgelig ingen resultat effekt.

Rammetilskuddene til drift fra Bergen kommune justeres årlig med «deflator». Deflator er et vektet gjennomsnitt av SSB sitt anslag for neste års lønns- og prisvekst. Erfaring de seneste årene er at deflatorjusteringen ikke har vært tilstrekkelig til å kompensere for faktisk lønns- og prisvekst, slik det framgår av tabellen under:

	2023	2022	2021	2020
Kompensert lønns- og prisvekst fra Bergen kommune	4,07 %	2,62 %	1,33 %	2,53 %
Lønnsoppgjør kirkelig sektor	5,40 %	3,84 %	2,80 %	1,70 %
KPI januar til januar	4,70 %	7,00 %	3,20 %	2,50 %

En oppsummering av regnskapstallene for perioden 2020-2023 og budsjett 2024 viser tydelig hvilken effekt dette har hatt på BKF sin driftsøkonomi:

DRIFT	Regnskap				
	B2024 (netto ex. mva.komp.)	R2023	R2022	R2021	R2020
Driftsinntekter	- 273,3	-298,1	-276,4	-258,2	-248,4
Driftsutgifter	279,6	297,3	271,0	253,5	245,9
Brutto driftsresultat	6,3	-0,8	-5,4	-4,8	-2,6
Netto finansinntekter/-utgifter	- 8,0	-10,8	-5,8	-2,1	-2,6
Resultat før disposisjoner	- 1,7	-11,6	-11,3	-6,8	-5,1
Netto til/fra fond	1,7	3,5	6,0	5,2	2,4
Overført til investeringsregnskapet		8,0	5,3	1,6	2,7
Regnskapsmessig resultat	0,0	0,0	0,0	0,0	0,0

I denne perioden har vi gjennomført nedbemanning i administrative ressurser med ca 9 årsverk og ellers kun økt aktivitetsnivå ved tilførsel av friske midler, eks diakonstillinger bevilget fra Bergen kommune og Den norske kirke og økte driftsmidler på gravplassområdet. Deler av pensjonsutgiftene er dekket ved bruk av premiefond.

Vedtatt driftsbudsjett for 2024 viser for første gang i perioden at driftsinntektene ikke dekker løpende driftsutgifter, og vi har derfor sett oss nødt til å budsjettere bruk av alle renteinntekter i den ordinære driften. I 2023 ble 80 % av disse overført til investeringsregnskapet.

BKF har midler på investeringsfond som følge av at finansieringen må sikres før prosjektering og gjennomføring av store prosjekter kan iverksettes. Overføring av renteinntekter til disse investeringsfondene kompensere delvis for lønns- og prisvekst i perioden fra midler blir bevilget til prosjektene blir gjennomført. Finansiering av ny kirke i Sædalen er et eksempel på slike prosjekter. Bergen kommune ga tilskudd til dette i perioden 2016 til 2019, første spadetak ble tatt i 2023, og kirken står ferdig i 2024.

Investering

Tilskudd til investering har hittil i hovedsak kommet fra Bergen kommune.

21. februar ble «Bevaringsstrategi for kulturhistorisk verdifulle kirkebygg» (Kirkebevaringsprogrammet) presentert. Målet er at staten årlig skal bidra med investeringsmidler på 500 millioner kroner til tre ulike bevaringsprogram for fredede eller listeførte kirker:

- Middelalderkirker
- Kirker fra 1537 – 1850
- Kirker etter 1850

Fordeling av finansieringsbyrde mellom stat og kommune vil bli regulert i egen forskrift.

For 2023 har vi mottatt 2,9 millioner kroner i rentekompensasjon fra Husbanken til istandsetting av kirkebygg. De siste to årene har det ikke vært mulig å søke rentekompensasjon til gjennomførte prosjekter. Hovedorganisasjonen KA har nylig gitt budsjettinnspill til regjeringen og anbefaler at ordningen gjeninnføres.

Pensjon

BKF har tariffestet offentlig tjenstepensjon i Bergen kommunale pensjonskasse (BKP). For 2024 er pensjonspremien fastsatt til 8,84 % og reguleringspremien til 8,66 %, totalt 17,50 % av samlet lønnsmasse. Tilsvarende tall for 2023 var 8,93, 11,36 og 20,29%. Faktisk avregnet reguleringspremie for 2023 ble mer enn 4 millioner kroner høyere enn budsjettet.

Årlig pensjonspremie utgjør en relativt stabil prosentstørrelse av samlet lønnsmasse. Tilskuddet fra Bergen kommune justeres årlig i forhold til dette.

Reguleringspremien skal finansiere regulering av forsikrede beløp for alle nåværende og tidligere ansatte med opptjente pensjonsrettigheter i BKF. Det er årlig lønnsvekst og endringer i folketrygdens grunnbeløp som avgjør hvor høy reguleringspremien blir. Premien blir estimert av aktuar ved årets begynnelse som en prosent av dagens lønnsmasse.

Også her har praksis vært at Bergen kommune justerer sitt tilskudd i forhold til varslet endring.

Endelig reguleringspremie fastsettes når årets lønns- og trygdeoppgjør er kjent. Erfaringene de senere årene er at reguleringspremien både er økende og avviker mye fra estimert beløp. I 2020 ble reguleringspremien 4,1 millioner lavere enn estimert, og i 2021, 2022 og 2023 ble reguleringspremien henholdsvis 3,6, 3,7 og 4,1 millioner kroner høyere enn estimert.

I 2020 ble tilskudd tilsvarende 4,1 millioner kroner tilbakebetalt til Bergen kommune. Etter dette har Bergen kommune i prinsippet overtatt risikoen for å dekke faktisk avregnet reguleringspremiene. Imidlertid kom det samtidig et krav om at premie utover budsjett skulle avregnes mot BKF sitt premiefond i Bergen kommunale pensjonskasse.

Fram til 2012 ble årlig tilførsel til premiefondet som hovedregel benyttet til delvis betaling av påfølgende års pensjonspremie. Etter denne tid har man benyttet premiefondet etter budsjettvedtak i fellesrådet, til delfinansiering av driften og til å styrke disposisjonsfondet til kirkeliv og administrasjon. Blant annet har bruk av midler fra premiefondet de senere årene har vært med å finansiere underdekningen som har nødvendiggjort omorganiserings- og nedbemanningsprosessen som ble igangsatt i 2021, samt de økte reguleringspremiene vi ikke har fått kompensert fra Bergen kommune. De siste 5 årene er det i gjennomsnitt benyttet 6,3 millioner kroner pr år av premiefondet.

Premiefondet er i henhold til gjeldende regnskapsregler ikke en del av BKF sitt ordinære regnskap, men fremgår av noteopplysningene. Midlene kan kun benyttes til betaling av løpende pensjonspremier. Premiefondet er tilført ekstraordinært mye midler (11,6 millioner kroner) i 2020 som følge av nye beregningsregler for fremtidige pensjonsforpliktelser.

Kirkevergen har foreslått for Bergen kommune at det etableres skriftlige retningslinjer for hvordan ulike hendelser / endringer i pensjonsutgiftene skal håndteres, slik at det skapes større forutsigbarhet for begge parter. Vi er ikke i mål med arbeidet, men Bergen kommune har i møte 10. november muntlig bekreftet at når premiefondet er «tomt» må kommunen ta ansvar for eventuelle reguleringspremier utover budsjett.

Tabellen under viser premiefondets utvikling fra 2012 til 2023, samt betalt reguleringspremie i samme tidsrom (før 2012 årlig tilførsel til premiefond som hovedregel benyttet til betaling av pensjonspremie påfølgende år):

Pr 31.12.	Saldo	Endring	Bruk	Tilførsel	Reguleringspremie
2012	3 194 104				
2013	3 439 098	244 994		244 994	2 479 000
2014	6 003 786	2 564 688		2 564 688	4 816 000
2015	8 043 470	2 039 684		2 039 684	2 567 000
2016	11 247 497	3 204 027		3 204 027	3 514 000
2017	12 519 166	1 271 669	1 957 246	3 228 915	3 245 000
2018	16 275 508	3 756 342		3 756 342	4 819 000
2019	13 947 809	-2 327 699	5 051 600	2 723 901	4 905 000
2020	19 876 766	5 928 957	5 708 409	11 637 366	1 817 000
2021	16 720 944	-3 155 822	8 264 500	5 108 678	8 094 000
2022	10 546 774	-6 174 170	7 584 700	1 410 530	7 413 000
2023	*)	*)	5 000 000	*)	14 045 000

*) foreløpig ikke mottatt fra Bergen kommunale pensjonskasse

Oppsatte rettigheter for tidligere ansatte i forvaltningsenheten i BKF / Akasia

BKF har ansvar for løpende betjening av pensjonsavtale knyttet til oppsatte rettigheter for tidligere ansatte i forvaltningsenheten i BKF, senere Akasia AS. Disse pensjonsmidlene forvaltes også av Bergen kommunale pensjonskasse. Årlig reguleringspremie de nærmeste årene forventes å kunne bli dekket av pensjonsordningens eget premiefond. Før årsoppgjørsposteringer pr 31.12.23 i pensjonskassens regnskap har Akasia-ordningen 5,1 millioner kroner inntående på premiefond. Reguleringspremien for 2023 utgjør 11,1 millioner kroner og er i sin helhet dekket fra premiefondet.

Fond

(tall i millioner kroner)	Saldo pr 31.12.23
Disposisjonsfond	
Kirkelig virksomhet og administrasjon	11,3
Kirkebygg	7,2
Gravplass	21,6
Sum frie disposisjonsfond	40,2
Diverse fond avsatt til øremerkede formål	3,3
Sum disposisjonsfond	43,5
Investeringsfond	
Kirkelig virksomhet og administrasjon	1,3
Middelalderkirker	1,5
Sædalen kirke	20,5
Haukås kirke	30,7
Tilbygg Birkeland kirke	38,0
Orgel	1,7
Rehabilitering Johanneskirken	12,9
Rehabilitering kirkebygg (ikke middelalderkirker og Johanneskirken)	-0,5
Gravplass	1,6
Gravplass - Fyllingsdalen gravplass	5,1
Gravplass - Solheim	16,8
Gravplass - kunst og designprogram	1,1
Sum ubundne investeringsfond	130,8
Bundne investeringsfond	0,4
Sum investeringsfond	131,2

Pr 31.12.23 har BKF 40,2 millioner på «frie disposisjonsfond». Dette utgjør 13,5 % av totale driftsinntekter og gir organisasjonen en viss fleksibilitet i forhold til aktivitetsnivå. Bergen kommune har som mål at disposisjonsfondene minimum skal utgjøre 10 % av driftsinntektene.

Fordeler vi driftsinntekter og fond pr virksomhetsnivå ser det sånn ut:

	Drifts- inntekter	Disposisjons- fond	%
Kirkelig og administrasjon	129,8	11,3	8,7 %
Kirkebygg	62,1	7,2	11,7 %
Gravplass	105,4	21,6	20,5 %
Sum	297,3	40,2	13,5 %

Høye «egne» inntekter på gravplassområdet blir dels benyttet til løpende driftsutgifter, dels satt på fond for å kunne løfte større vedlikeholdsprosjekter knyttet til blant annet vann og

avløp. Inntekter fra metallgjenvinning etter kremasjon settes på disposisjonsfond til krematoriet.

Investeringsfondene er i stor grad øremerket fremtidige prosjekter (Sædalen kirke, Haukås kirke, tilbygg Birkeland kirke, rehabilitering Johanneskirken, utvidelse av Fyllingsdalen gravplass og Solheim kapell/mur langs Fjøsangerveien, totalt 125,8 millioner kroner).

Risikovurdering

Vi ser følgende risikofaktorer:

Økonomisk/politisk risiko

- Kommunale bevilgninger er avhengig av byens totale økonomi og politikernes vilje til å prioritere bevilgninger til Kirken i Bergen
- Sterke signaler om strammere økonomiske tider både fra Bergen kommune og Den norske kirke
- Vedvarende høye strømpriser og usikkerhet om strømstøtte på kort og lang sikt skaper utfordringer
- Kommunale bevilgninger ytes på basis av tjenesteproduksjon, det vil i utgangspunktet si uavhengig av medlemstall, men synkende medlemstall kan utfordre dette
- Punktene overfor er også aktuelle for statlige bevilgninger til Den norske kirke og dermed for tilskuddene vi mottar derfra
- Lønn- og utgifter øker mer enn årlige tilskudd (se tabell side
- Manglende fokus på egenfinansiering og effektivisering

Gjennomføringsrisiko

- Nødvendige endringsprosesser kan medføre økt internt fokus på bekostning av utadrettet virksomhet
- Redusert tjenesteproduksjon kan gi konsekvenser for fremtidige bevilgninger
- Mangel på kvalifisert personell spesielt i fagstillingene kan påvirke både tjenesteproduksjon og kvaliteten på tjenestene som leveres

Omdømmerisiko

- Kirken har generelt høy tillit hos befolkningen, som dermed også anerkjenner at det brukes offentlige midler til finansiering av vår virksomhet. Svekket / sviktende tillit kan påvirke dette.

De to siste årene har lært oss at opplevelsen av å ha relativt forutsigbare rammebetingelser fort kan endres. Usikkerheten knyttet til fremtidig finansiering er langt større enn tidligere, og når dette faller sammen med høy lønns- og prisvekst, blir det viktigere enn noen gang med tett oppfølging av hvordan tilgjengelige midler disponeres.

Innspill til Bergen kommune sin økonomiplan for 2025 – 2028

Driftsbudsjett

Søknad om driftsmidler består av følgende fire elementer:

1. I tråd med tidligere praksis legger vi til grunn at årets rammetilskudd videreføres, inkludert full kompensasjon for lønns- og prisvekst.
2. Endret praksis fra Bergen kommune knyttet disponering av BKF sitt premiefond i Bergen kommunale pensjonskasse reduserer inntektsgrunnlaget vårt i vesentlig grad. Det er derfor behov for et (engangs)løft i rammetilskuddene for å kompensere for dette inntektsbortfallet.
3. Det er behov for forutsigbarhet når det gjelder kompensasjon for økte strømkostnader ved at dette legges inn som en del av rammetilskuddet.
4. Søknad om økte rammetilskudd til nye tiltak / «friske midler»

DRIFTSRAMME FUNKSJON 390 DEN NORSKE KIRKE	Bevilget 2024^{*)}	2025	2026	2027	2028
Rammetilskudd					
Kirkelig administrasjon	20,30	20,30	20,30	20,30	20,30
Kirker og menigheter	112,70	112,70	112,70	112,70	112,70
Sum rammetilskudd	133,00	133,00	133,00	133,00	133,00
Nye tiltak					
Pensjon - økt ramme etter prinsippendring vedrørende premiefond		6,00			
Strømsstøtte - del av rammefinansiering		Beregnes etter faktisk forbruk/strømpris			
Diakoni - Kirkens omsorgsarbeid		1,70	1,70	1,70	1,70
Omstillingsmidler - prosjektstilling		0,85			
Kirkens seniorsatsing - prosjektmidler		0,50			
Drift av Sædalen kirke-restfinansiering	0,30	0,50			
Verdibevarende vedlikehold kirkebygg		1,00	1,00	1,00	1,00
Sum nye tiltak	0,30	10,55	2,70	2,70	2,70
SUM FUNKSJON 390 DEN NORSKE KIRKE	133,30	143,55	135,70	135,70	135,70

DRIFTSRAMME FUNKSJON 393 GRAVPLASSER, SEREMONIROM OG KREMATORIER	Bevilget 2024^{*)}	2025	2026	2027	2028
Rammetilskudd	62,3	63,3	64,3	64,3	64,3
Nye tiltak					
Inntektsbortfall ved fri grav til alle		0,6	0,6	0,6	0,6
Drift av nye felt på gravplassene	1,0	1,0	1,0		
Sum nye tiltak	1,0	1,6	1,6	0,6	0,6
SUM FUNKSJON 393 GRAVPLASSER, SEREMONIROM OG KREMATORIER	63,3	64,9	65,9	64,9	64,9

*) Vi har foreløpig ikke mottatt tilskuddsbrev for 2024. I tiloppstillingen er det derfor foreløpig benyttet tall fra kommunens økonomiplan

Pensjon

Endret praksis fra Bergen kommune knyttet til disponering av BKF sitt premiefond i Bergen kommunale pensjonskasse reduserer inntektsgrunnlaget vårt i vesentlig grad. De siste 5 årene har vi brukt i gjennomsnitt 6,3 millioner kroner av premiefondet pr år. Det er derfor behov for et (engangs)løft i rammetilskuddene for å kompensere for dette inntektsbortfallet. Siden det fortsatt er noe midler igjen på premiefondet er det mulig å fordele opptrappingen over flere år.

- Økt rammefinansiering som kompensere for bortfall av inntekter fra premiefond – **kr 6.000.000**

Kirkeliv, kultur og diakoni / administrasjon

Menighetene melder om ressursknapphet og for få ansatte. Dette begrenser utvikling og vekst i tilbudene lokalt i bydelene. Det er likevel en omfattende tjenesteproduksjon. Hverdagskirken med aktivitet fra mandag til søndag, har kontakt med over 12 000 mennesker hver uke som møtes av både ansatte og et stort antall frivillige. Totalt besøkende i 2023 er estimert til 800.000. Det er tidvis mer besøk enn 12.000 pr uke knyttet til konfirmasjonene, julegudstjenestene og julekonsertene samt våre kulturfestivaler. Dette styrker livskvaliteten til veldig mange mennesker.

Innenfor dette virksomhetsområdet benyttes 85 % av totale utgifter til lønn og sosiale kostnader (økte fra 84 til 85 % fra 2022 til 2023, primært på grunn av høye pensjonskostnader/økt lønnsvekst). Dette gir lite handlingsrom og stort behov for effektivisering når vi ønsker å jobbe systematisk med utvikling, særlig innenfor diakoni, frivillighet, synlighet, digitalisering, fagutvikling og ledelse.

Område	Området inneholder	2019	2020*)	2021*)	2022	2023
Konsserter og Kulturarrangement (deltakere)	Antall individer til stede på arrangement	78 600	12 000	24 642	75 511	79 000
Konsserter og Kulturarrangement (antall arrangement)	Konsserter, festivaler, utstillinger, kulturkvelder	870		50	856	719
Antall kor		90	74	93	98	86
Antall medlemmer kor		2 000	1 580	ca 1600	2 394	1 816
Diakonale - sosiale tiltak		2 500	2 641	3 571	3 143	2 552
Antall frivillige	Antall unike frivillige	3 500	2 753	3 296	3 203	3 260

*) Korona

Diakoni – kirkens omsorgsarbeid

Kirkens omsorgsarbeid gjør en forskjell for byens innbyggere. Kirken har alltid hatt fokus på å bygge gode fellesskap og gi omsorg for enkeltmennesker. Vi bidrar til trygge lokalsamfunn og gir rom for inkludering og inkludering. Vårt diakonale arbeid gir resultater, og i 2023 ble det registrert 2.552 sosiale tiltak og 3.260 frivillige. Disse tiltakene er for eksempel sorggrupper for barn og ungdom, nabokafe, besøkstjeneste, utdeling av matkasser, billige familiemiddager, julefeiring på juleaften, klubb for psykisk utviklingshemmede, formiddagstreff, turgrupper, samtaler med enkeltmennesker, 13-20 samtaletilbud for ungdom, united sisters (innvandrerdøttre 13-26 år, tilbud til flyktninger og deltakelse i kommunens kriseteam. Kort sagt – vi sikrer tilbud som byen trenger og som hindrer utenforskap og ensomhet.

I våre 25 menigheter har vi nå 16 årsverk innen diakoni. Finansieringen av disse 16 er et spleiselag hvor ca. 9 årsverk kommer fra kommunen og ca. 7 årsverk kommer fra innsamlede midler i menighetene og fra Den norske kirke v/Bjergvin bispedømme. Midler fra kommunen blir godt forvaltet og utløser egenfinansiering og stor frivillighet. På grunn av kutt i rammetilskuddet i 2024 ser vi oss foreløpig nødt til å holde stillingen som flyktingdiakon vakant.

Styrket tilbud til ungdom i Bergen sør / nye diakonale tiltak

I dag har vi fire ungdomsdiakoner som driver samtaletilbudet «13-20» for ungdom. To i Bergen vest og to i Åsane bydel. I bystyrets møte i juni 2023 ble det bevilget midler til to nye stillinger i Bergen sør fra 4. kvartal 2023. Vi var i ferd med å lyse ut stillingene, men måtte stoppe prosessen da vi forsto at midlene ikke var foreslått videreført i 2024, noe de heller ikke ble.

- Behovet er fortsatt stort, og vi ber derfor på nytt om at det legges inn midler til to ungdomsdiakoner i Bergen sør i 2025 – **kr 1.700.000**.
- Behovet for diakonale tiltak er stort – og økende. Vi søker derfor fortsatt om opptrapping av antall diakoner gjennom hele planperioden. Nye tiltak vil prioritert i tråd med samfunnsutviklingen og kommunen sine behov i forbindelse med årlig budsjettsøknad til Bergen kommune (for eksempel styrket tilbud til byens eldre).

Omstillingsmidler

Som vist innledningsvis fører krevende rammebetingelser til strammere økonomi hvor alle tilgjengelige driftsmidler benyttes for å opprettholde dagens tjenestetilbud og standard. Det er derfor ikke tilstrekkelige ressurser tilgjengelig til å drive nødvendig utviklings- og effektiviseringsarbeid. Vi ser at dette er nødvendig for å kunne møte dagens økonomiske situasjon, og søker derfor om midler til en ettårig prosjektstilling. Nye digitale løsninger og gjennomgang av dagens rutiner og arbeidsmetoder vil være sentrale oppgaver.

- Søknad om omstillingsmidler til prosjektstilling – **kr 850.000**

Kirken – en viktig arena for frivillighet

Kirken er i dag en stor og viktig arena for frivillighet. Med vår tilstedeværelse i alle bydelene gir vi innbyggere en mulighet til å delta i samfunnet, ta del i trygge fellesskap og bety noe for noen. Dette vet vi har betydning for folks helse, tillit til andre og livskvalitet. Kirken i Bergen har nå en satsning på å styrke vårt frivillighetsarbeid særlig gjennom styrket frivillighetsledelse. BKF har etablert et frivillighetsteam som er motoren i dette arbeidet i samarbeid med ansatte og frivillige i våre 25 menigheter i bydelen. I 2023 var det 3.361 registrert unike frivillige. Vi jobber med å få mer data om de frivillige f.eks. antall frivillighetstimer.

Vi ser at den store veksten i antall eldre som kommer vil utfordre hele samfunnet. Kirken vil være en del av løsningen med tanke på relevante tilbud til eldre. Derfor vil vi gjennomføre et innsiktsarbeid og planprosess som har til hensikt å spisse, styrke og synliggjøre kirkens arbeid for og med eldre.

- Prosjekt «Kirkens seniorsatsing» – **kr 500.000**

Drift av Sædalen kirke

Vi er svært glade for at det allerede er bevilget kr 600.000 (2019) og kr 300.000 (2023) til formålet for å styrke det store arbeidet som allerede drives i menigheten av et stort antall frivillige sammen med en mindre stab med fast ansatte.

Den nye kirken åpner i 3. november 2024, og det er da behov for å få på plass siste del av driftsfinansieringen. Opprinnelig søknadsbeløp fra 2018 justeres noe i forhold til lønns- og prisvekst i perioden. Dette skal dekke driftsutgifter og minimumsbemanning. Administrative oppgaver søkes løst innenfor dagens driftsramme.

- Søknad om resterende driftsmidler til Sædalen kirke (driftskonsekvens av investering) – **kr 500.000**

Kirkebygg

Kirkene er hellige gudshus, men også viktige signalbygg for både lokalsamfunn og storsamfunn. Kirkebyggene er viktige brukshus for lokalsamfunnet og vi ønsker å tilrettelegge for utvidet bruk og videreutvikle våre aktiviteter og tjenester til folk i alle aldre og livssituasjoner (kultur, diakoni, barne- og ungdomsarbeid mm).

Energikostnader

Vi forventer at de høye strømprisene vil vedvare langt inn i planperioden. BKF arbeider systematisk med energisparetiltak, men det er begrenset hva vi får lov til å gjøre med de kulturminneverdige gamle byggene.

I 2023 utgjorde våre utgifter til strøm ca 10 % av totalt kjøp av varer og tjenester. I 2022 og i 1. tertial 2023 har vi mottatt strømstøtte fra Bergen kommune som har dekket merutgifter utover normalkostnad.

- Det er avgjørende at den etablerte strømstøtteordningen videreføres, fortrinnsvis som en del av rammefinansieringen, så lenge prisnivået langt overstiger «normalpris».

Verdibevarende vedlikehold

Verdibevarende vedlikehold etter Holtestandard er en del av Bergen kommune sine finansielle mål i Handlings- og økonomiplan for 2024-2027. Holtestandarden angir måltall for nødvendige utgifter til forvaltning, drift og vedlikehold av bygg.

Bergen kirkelige fellesråd ønsker også å komme opp på denne vedlikeholdsstandarden, slik at vårt systematiske arbeid med rehabilitering følges opp av tilstrekkelige midler til videre vedlikehold, slik at byggene ikke forfaller på nytt. En opptrapping av vedlikeholdsmidlene på 1 million kroner pr år vil være et godt bidrag for å forvalte verdien på kirkebyggene fellesrådet forvalter.

- Verdibevarende vedlikehold, **kr 1.000.000 pr år**

Gravplass, seremonirom og krematorier

BKF har ansvar for gravplassmyndigheten i Bergen og utøver oppgaven på vegne av alle innbyggere. Tilbudet av gravferdstjenester skal speile bergensernes behov og livssynsmangfoldet i byen. Det skal legges til rette for alternative gravleggingsformer, og gravplasser og bygninger på gravplassene skal forvaltes med orden og verdighet. Gravplassene skal ha en parkmessig standard og det skal være graver tilgjengelig for minst 3 % av befolkningen.

Inntektsbortfall ved fri grav til alle

Gravferdsplanen foreslår endring av avgiftspolitikken, ved at alle skal få fri grav, også når en gjenbraker en allerede festet grav til ny gravlegging. Beregninger viser et årlig inntektsbortfall de første 5 årene på 600.000 kroner pr år.

- *I tråd med Gravferdsplanen ber vi om at det bevilges **kr 600 000 årlig i 5 år til tiltaket «fri grav til alle»** og at tilskuddet justeres i tråd med faktiske kostnader.*

Drift av gravplasser

Etter planen skal Fyllingsdalen gravplass utvides med 7,7 daa i 2024, og det etableres nye navnedde minnelunder. Dette, sammen med klimapåvirkninger og generell slitasje, gir et økt driftsbehov på gravplassene.

Det er behov for å legge til rette for ulike tros- og livssynssamfunn sine ønsker i forbindelse med gravferd. Vi opplever også at brukerne av gravplassene har høye forventninger til standarden på gravplassene, blant annet til frekvens og kvalitet på slåttene, tilstand på veier og trapper, belysning, tilgjengelighet på vannposter og avfallsstasjoner og frekvens på strøing og snørydding. Ved rehabilitering prioriteres belysning av hovedferdselsårene på gravplassene.

- *Vi følger kommunens økonomiplan og legger til grunn en økning på **kr 1.000.000 pr år til drift av nye gravplasser og navnedde minnelunder.***

Investeringsbudsjett

Bergen kommune yter rammetilskudd til «Kirker», «Middelalderkirker» og «Gravplasser». I tillegg gis et årlig tilskudd til et spesifikt prosjekt, først kirke i Sædalen, så kirke på Haukås, og fra 2022 rehabilitering av Johanneskirken.

Rammetilskuddene som Bergen kommune har gitt siden 2012 har gitt forutsigbarhet og mulighet for langsiktig planlegging og prioritering. Dette ble kraftig utfordret i 2023 da rammetilskuddene til både «Kirker» og «Gravplasser» ble halvert, og resulterte blant annet i at arbeidet med videre utbygging av nye navnedde minnelunder måtte settes på pause i 2023.

Det er derfor gledelig at disse tilskuddene øker igjen i 2024, om enn ikke helt tilbake på samme 2022-nivå for «Kirker» sin del.

Nytt krematorium i Bergen

Det største og viktigste enkeltprosjektet som må startes opp i planperioden er et nytt krematorium. **Krematoriet må være en realitet i 2030.**

I 2023 ble det utredet om dette kan løses på Møllendal. Konklusjonen er at dette ikke er mulig, og vi må derfor utrede både lokalisering og etablere et nytt krematorium. Det er utarbeidet et grovt kostnadsestimat på 150 millioner kroner for ovner og ny bygningsmasse. Eventuelle tomtkostnader kommer i tillegg.

Kirkebevaringsprogrammet

I løpet av 2024 vil det statlige kirkebevaringsprogrammet igangsettes. Gjennom programmet kan vi søke tilskudd til rehabilitering av fredete og listeførte kirker, forutsatt at kommunen stiller opp med sin andel (i Bergen har vi 4 fredete og 16 listeførte kirker).

Programmet er ment å skulle gå over 20 år. Det etableres et sekretariat i Trondheim som skal prioritere hvilke kirker som først skal få tilskudd, basert på et sett med kriterier.

BKF vil fortløpende søke på prosjektmidler via Kirkebevaringsprogrammet etter hvert som disse lyses ut.

Økende vedlikeholds-/rehabiliteringsbehov

Vi arbeider systematisk med tilstandsanalyser for både kirkebygg og gravplasser. Kirkebyggene har et beregnet vedlikeholdsbehov på 350 millioner kroner, hvorav 120 millioner kroner gjelder Johanneskirken og 100 millioner kroner gjelder middelalderkirkene.

For gravplassene er vedlikeholdsetterslepet beregnet til mellom 250 og 300 millioner kroner.

Kirkebygg

Kirkebyggene som BKF drifter og forvalter med bevilgninger fra Bergen kommunen utgjør ca 65.000 kvm.

Tilstandsanalyser danner grunnlag for våre investeringsplaner. Når investeringsmidlene skal prioriteres tar vi hovedsakelig hensyn til følgende momenter:

- Myndighetskrav (HMS, elektrosikkerhet, brannvern mv)
- HMS (fare for liv og helse må om mulig unngås)
- Nødvendig rehabilitering i henhold til tilstandsanalyser
- Øvrig rehabiliteringsbehov
- En fast sum hvert år til universell tilrettelegging, ENØK-tiltak, oppgradering/utskifting av ventilasjonsanlegg og rehabilitering av kirkedører
- En fast sum til opprusting av kirkebygg i forbindelse med store jubileum (50/100 år)

BKF har etablert en kirkebyggkomite - et rådgivende organ som blant annet skal vurdere hvordan fremtidige investeringsprosjekter skal prioriteres.

MIDDELALDERKIRKER	Budsjett 2024	Økonomiplan			
		2025	2026	2027	2028
Inntekter					
Investeringsmidler fra kommunen	22 200 000	22 200 000	22 200 000	22 200 000	22 200 000
Investeringsmidler fra kirkebevaringsprogram	3 000 000	10 000 000	15 000 000	15 000 000	15 000 000
Rentekompensasjon	500 000	1 000 000	1 000 000	1 000 000	1 000 000
Sum	25 700 000	33 200 000	38 200 000	38 200 000	38 200 000
Utgifter					
Mariakirken	2 000 000				
Fana kirke	2 000 000	2 000 000	2 000 000	5 000 000	5 000 000
Domkirken/Korskirken rehabilitering	21 700 000	31 200 000	36 200 000	33 200 000	33 200 000
Sum	25 700 000	33 200 000	38 200 000	38 200 000	38 200 000

Vårt mål er at innvendig rehabilitering av Korskirken skal være ferdig i 2024. For å få dette til må man sannsynligvis forsere bruk av 2025-bevilgninger som må hentes inn i 2025.

Det gjenstår også utvendige arbeider, blant annet Nordportalen fra 1623. Riksantikvaren ber om videre utredning før dette arbeidet kan prosjekteres.

Domkirken blir stengt for innvendig rehabilitering, tidligst fra januar 2026. Inntil da må det gjennomføres grundig prosjektering og planlegging i nært samarbeid med kirkekomite, menighetsråd, biskop og riksantikvar. Det gjenstår også arbeid med steinkonservering og vindusrehabilitering.

NYE KIRKER (fellesrådets andel)	Budsjett 2024	Økonomiplan			
		2025	2026	2027	2028
Inntekter					
Investeringsmidler fra kommunen	3 000 000	3 500 000	3 500 000	3 500 000	3 500 000
Sædalen kirke, fra investeringsfond	21 250 000				
Birkeland kirke - utvidelse, fra investeringsfond	1 000 000	18 000 000	19 000 000		
Haukås kirke, fra investeringsfond			5 000 000	16 000 000	9 700 000
Sædalen kirke, tilskudd fra menighetsråd	2 200 000				
Sædalen kirke, Enova-støtte	50 000				
Orgelprosjekt Nygård, fra investeringsfond	1 250 000				
Sum	28 750 000	21 500 000	27 500 000	19 500 000	13 200 000
Utgifter					
Sædalen nærkirke, nytt kirkebygg	26 000 000				
Birkeland kirke, utvidelse/tilbygg	1 000 000	21 500 000	22 500 000		
Orgelprosjekt Nygård	1 750 000				
Haukås kirke (bygging)			5 000 000	19 500 000	11 700 000
Reserve					1 500 000
Sum	28 750 000	21 500 000	27 500 000	19 500 000	13 200 000

Etter et omfattende reguleringsplanarbeid er det vårt mål at vi skal komme i gang med tilbygget til Birkeland kirke i 2025. Birkeland menighet er en stor og aktiv menighet, og dagens kirkerom tilfredsstiller ikke kirkeordningens krav om minimum sitteplasser til 10 % av soknets medlemmer.

Gjennom tidligere tilskudd og avsetninger har Haukås kirke et investeringsfond på 30 millioner kroner. I tillegg vil den lokale menighet stille opp med en egenandel på noen millioner kroner. Økte generelle byggekostnader, samt krav kommet fram gjennom reguleringsprosessen tilsier at vi vil trenge en ekstrabevilgning på 10 millioner kroner for å kunne realisere kirkebygget.

REHABILITERING KIRKEBYGG (IKKE MIDDELALDERKIRKER)	Budsjett	Økonomiplan			
	2024	2025	2026	2027	2028
Inntekter					
Negativ saldo fra forrige år	-6 650 000				
Investeringsmidler fra kommunen	20 500 000	20 000 000	20 000 000	20 000 000	20 000 000
Ekstramidler Johanneskirken fra kommunen	12 300 000	12 300 000	12 300 000	12 300 000	12 300 000
Investeringsmidler fra kirkebevaringsprogram		12 300 000	12 300 000	12 300 000	12 300 000
Rentekompensasjon	400 000	1 000 000	1 000 000	1 000 000	1 000 000
Sum	26 550 000	45 600 000	45 600 000	45 600 000	45 600 000
Utgifter					
Rehabilitering kirker	23 850 000	35 300 000	41 700 000	41 700 000	41 700 000
Johanneskirken rehabilitering	12 300 000	24 600 000	24 600 000	24 600 000	24 600 000
Sandvikskirken - sakristitak og varevindu	4 500 000				
Søreide kirke, stabilisering tårn	2 000 000				
Ytre Arna - Gjerde og ytre rehab av kirken	1 500 000				
Eidsvåg kirke, reparasjon vinduer	1 400 000				
Åsane kirke, nytt tak på ungdomsavdeling	1 000 000				
Slettebakken kirke - lekkasjeretting	500 000				
Salhus kirke - 100 år (løfteplattform m.m.)	300 000				
Årstad kirke, rehabilitering dåpssakristi	250 000				
Biskopshavn kirke - nytt tak		7 500 000			
St. Markus - drenering		1 500 000			
Loddefjord kirke 150 år (utvidelse galleri og oppgradering ute)		1 300 000			
Fyllingsdalen, reparasjon av klokketårn		300 000			
Nykirken, tak, vindu			8 000 000		
Arna kirke - nytt tak og isolering vinduer				8 000 000	
Slettebakken kirke - nytt tak					15 000 000
Kirkedører	100 000	100 000	100 000	100 000	100 000
Rehabilitering i henhold til tilstandsrapporter og rådsinnspill			9 000 000	9 000 000	2 000 000
Orgelrehabilitering (BKF's andel)	1 000 000	1 000 000	1 000 000	1 000 000	1 000 000
Årstad, Fana, Birkeland, Loddefjord	1 000 000				
ENØK	1 000 000	8 000 000	1 000 000	1 000 000	1 000 000
Varmepumper diverse kirker	500 000				
Utredning isolering Slettebakken tak	500 000				
Johanneskirken bergvarme		8 000 000			
Universell utforming	700 000	700 000	700 000	700 000	700 000
Løfteplattform m.m. Salhus	700 000				
Reserve		600 000	1 200 000	1 200 000	1 200 000
Sum	26 550 000	45 600 000	45 600 000	45 600 000	45 600 000

Rehabilitering av øvrige kirkebygg planlegges og prioriteres i henhold til prioriteringsrekkefølgen listet opp i innledningen.

Tidspunkt for av planlagte rehabiliteringstiltak kan endres dersom det dette er vurderes som forsvarlig når for eksempel kirkebevaringsprogrammet lyser ut midler som vi kan og bør søke på.

Johanneskirken er det desidert største enkeltprosjektet i planperioden. For å unngå fare for liv og helse på grunn av steinnedfall fra fasaden er kirken allerede sikret med stillas og presenning. En historisk gjennomgang viser at det gjentatte ganger er tatt feil valg ved valg av metoder for rehabilitering, og mange tilsvarende teglsteinskirker fra samme periode har de samme utfordringene. Det pågår derfor et omfattende utrednings- og prosjekteringsarbeid for å sikre best mulig valg denne gangen.

Siden kirkebevaringsprogrammet forutsetter kommunal medfinansiering har vi videreført søknad om rammetilskudd til Johanneskirken i hele planperioden.

Gravplass

Strategien for gravplassmyndigheten i BKF er å tilrettelegge for den type graver som innbyggerne ønsker i alle bydeler.

Politikken er forankret i Bergen kommunes gravferdsplan som gjelder frem til 2028. Det nye er tilrettelegging for graver i urnevegg, den første kommer i Fyllingsdalen, og urnevegger vil bli vurdert ved etablering av nye navnete minnelunder.

Det største og viktigste enkeltprosjektet som må startes opp i planperioden er et nytt krematorium. Krematoriet må være en realitet i 2030. I 2023 ble det utredet om dette kan løses på Møllendal. Konklusjonen er at dette ikke er mulig, og vi må derfor både utrede lokalisering og etablere et nytt krematorium.

Det er utarbeidet et grovt kostnadsestimat på 150 millioner kroner for ovner og ny bygningsmasse. Eventuelle tomtekostnader kommer i tillegg. Utredningene løses innenfor investeringsrammen, men bevilgningene til byggingen må senest komme i perioden 2028-2030. Dersom bevilgningen løses over flere år må det foreligge en garanti for at kostnadene blir dekket før prosjektet kan startes opp.

Hovedgrepet er å etablere navnete minnelunder i alle bydeler, men også å opprettholde et tilbud om urne- og kistegraver etter bergensernes ønske og legge til rette for graver etter de ulike tros- og livssynsamfunnenes behov.

Det lå ikke gravplass i Ytrebygda i gravferdsplanen. Hovedgrunnen til det var at det aktuelle arealet ved Søreide kirke bare var på vel 6 daa og det ikke ville være økonomisk forsvarlig å bruke arealet til ordinære urnegraver, da kostnaden pr grav ble vurdert til å være for høy. Denne vurderingen blir en annen når vi nå vurderer å legge til rette for en navnet minnelund på området, da vil det bli plass til mange flere graver og økonomien både når det gjelder drift og investering blir en helt annen. Derfor ønsket fellesrådet høsten 2023 at en legger erverv og bygging av gravplass inn i økonomiplanen.

I planene fremover ligger det rehabilitering av gravplasser for å opprettholde tilbudet om graver og verdigheten for bruken av eksisterende graver. Det er hovedvekt på VA-utfordringer, men også jordsmonn og annen infrastruktur må utbedres.

Det er planer om minst en ny navnet minnelund pr år og i tillegg må vi utvide flere av de etablerte minnelundene i planperioden. Vi nevner at Arna bydel får sin første i 2026 og at Nygård og Møllendal navnete minnelunder må utvides.

Navnet minnelund på Storetveit kirkegård er full, og det er stort behov for utvidelse. Dette er komplisert fordi det blant annet krever ny reguleringsplanreguleringsplan, men vi må utnytte alle muligheter.

Rehabilitering handler aller mest om graver, men det er også viktig å få på plass verneplaner, rehabilitering av historiske gravplasser og mulighet for kildesortering og gjenbruk av jord og stein.

På Solheim ligger det inne en rehabilitering av muren langs Fjøsangerveien og en klimaskallsikring av kapellet (utbedre tak, vegger, vindu og dører). Videre må Loddefjord kapell rehabiliteres for å kunne gjenåpnes som livsytelsesrom. Av hensyn til HMS for de ansatte og verdigheten for gravplassene må også driftsbyggene løftes opp fra dagens standard. I perioden må vi også utrede bæreromskapasiteten.

GRAVPLASS	Budsjett	Økonomiplan			
	2024	2025	2026	2027	2028
Investeringsmidler - fra kommunen	59 534 000	61 700 000	63 800 000	65 800 000	66 800 000
Investeringsmidler nytt krematorium - fra kommunen					20 000 000
Mur Solheim - fra investeringsfond	9 250 000				
Krematorium - fra disposisjonsfond	500 000	1 000 000	500 000	500 000	
Urnegraver Loddefjord og Fyllingsdalen gravplass - fra investeringsfond	6 966 000				
SUM	76 250 000	62 700 000	64 300 000	66 300 000	86 800 000
Bygg og krematorium	3 000 000	15 000 000	16 000 000	16 600 000	35 000 000
Forprosjekt - gravplassbygg	500 000	500 000	500 000	500 000	500 000
Seremonirom, krematorium, bærerom					6 500 000
Loddefjord kapell (forprosjekt)				500 000	
Loddefjord kapell					8 000 000
Solheim kapell prosjektering skallsikring	500 000	500 000			
Solheim kapell skallsikring		10 000 000	8 000 000	8 000 000	
Driftsbygg og lagerplass - Møllendal og Solheim	1 500 000	2 000 000	4 000 000	3 500 000	
Nytt krematorium	500 000	1 000 000	500 000	500 000	20 000 000
Møllendal krematorium - rehabilitering ovner			2 000 000		
Møllendal kapeller - Tak/Enøk			1 000 000	3 600 000	
Åsane kirkegård - Drenere bærehus		1 000 000			
Anlegg	73 250 000	47 700 000	48 300 000	49 700 000	51 800 000
Nyanlegg og utvidelser					
Fyllingsdalen gravplass - utvidelse	32 000 000	5 000 000			
Utvidelse	27 000 000				
Fyllingsdalen gravplass - NML	3 000 000				
Fyllingsdalen gravplass - rehabilitering eksisterende del		4 000 000			
Urnevegg	2 000 000				
Søreide gravplass					10 000 000
Navnet minnelund	7 000 000	6 800 000	6 700 000	14 000 000	11 500 000
Loddefjord NML	5 000 000				
Arna NML		200 000	2 000 000		
Møllendal NML utvidelse		500 000	3 500 000		
Møllendal NML ny utvidelse				500 000	7 000 000
Bønes NML			500 000	2 000 000	
Nygård NML nytt minnesmerke	500 000	1 600 000			
Slettebakken NML			200 000	3 000 000	
Solheim NML				500 000	4 000 000
Storetveit NML og urnevegg			500 000	8 000 000	
Øvsttun NML	1 500 000	4 500 000			
Årstad gamle NML (Forprosjekt)					500 000
Rehabilitering gravplasser inkl. graver, UU	34 250 000	30 900 000	40 100 000	34 400 000	29 000 000
Forprosjekt - gravplasser og NML	1 000 000	1 000 000	1 000 000	1 000 000	1 000 000
Rehabilitering gravplasser		1 655 000	3 100 000	6 400 000	15 000 000
Arna kirkegård - Rehabilitering gravfelt		500 000	3 000 000		
Assistentkirkegården - Rehabilitering			3 500 000		
Biskopshavn - Rehabilitering				4 000 000	
Bønes - urnegraver F20, F30 og F40	1 500 000				
Bønes - rehabilitering			1 000 000	3 000 000	
Eidsvåg gravplass - rehabilitering urnegraver	1 500 000				
Eidsvåg gravplass - rehabilitering			4 000 000		
Fana kirkegård - rehabilitering	2 500 000			4 000 000	
Fana kirkegård - rehabilitering historisk del					2 500 000
Gravdalspollen gravplass - Kistegravfelt	3 000 000				
Loddefjord gravplass - rehabilitering LO.M10/NML	4 500 000				
Loddefjord gravplass - urnegraver LO.N20	2 500 000				
Mjeldheim - Urnegraver	2 000 000				
Mjeldheim - Rehabilitering			1 500 000	5 000 000	
Møllendal gravplass - rehabilitering - murer/gjerder	2 000 000	4 000 000	4 000 000	4 000 000	4 000 000
Nygård - Rehab - gravfelt 15 (østlig del) og 17		2 045 000	4 000 000		
Nykirkegården - Rehabilitering		2 500 000			
Solheim gravplass - rehabilitering	2 000 000	2 700 000	5 500 000	1 500 000	
Solheim gravplass - mur	11 250 000	5 000 000			
Solheim gravplass - urnegraver (2026)		3 000 000			
St. Jacob kirkegård		500 000	4 500 000		
Storetveit kirkegård - Rehabilitering			2 000 000	5 500 000	5 000 000
Takvam kirkegård					1 500 000
Øvsttun gravplass - Rehabilitering VA og buffer/NML		5 000 000			
Øvsttun gravplass - urnegraver byggetrinn 1B	500 000	3 000 000	3 000 000		
Andre tiltak	0	1 000 000	1 500 000	1 300 000	1 300 000
Avfallspunkt - kildesortering		500 000	500 000	500 000	500 000
Minnesmerke - Anonyme graver - Møllendal			500 000		
Tiltak - Vernede graver		500 000	500 000	800 000	800 000
SUM	76 250 000	62 700 000	64 300 000	66 300 000	86 800 000

Kirkevergens forslag til vedtak

Bergen kirkelige fellesråd vedtar økonomiplan 2025 – 2028 slik den er presentert i saken.



DEN NORSKE KIRKE

BKF - Bergen kirkelige fellesråd

Saksbehandler	Arkivkode	Arkivsak	Ugradert
Arne Tveit	711	22/01426-27	

Saksnummer	Råd/utvalg	Møtedato
18/24	BKF - Bergen kirkelige fellesråd	05.03.2024

Manglende bekrefteelse på strømstøtte fra kommunen, behov for tiltak

Saksorientering

Da strømprisen vokste tilnærmet ukontrollert i vinteren 2021-2022, gav staten støtte til privatpersoner og til lag og foreninger, inkludert trossamfunn utenfor Den norske kirke. Kirkeministeren påpekte i flere sammenhenger at det er kommunen som har finansieringsansvar for Den norske kirke, og at det dermed var kommunen som skulle gi strømstøtte til kirkelige fellesråd.

Bergen kommune fulgte dette opp, og gav oss etterskuddsvis strømstøtte i 2022 (8,9 mil. kroner) og første tertial 2023 (3,5 mil. kroner). Vi på vår side lovet å jobbe med strømsparetiltak. I 2023 brukte vi 17,3% mindre strøm enn i 2019. For 2. og 3. tertial 2023 uteble strømstøtten. Heldigvis var strømmen billig sommeren 2023, slik at manglende støtte «bare» utgjorde 1,05 mil. kroner.

Utfordringen vår nå er høyere strømpriser enn normalt, samtidig som vi ikke får svar fra kommunen på om vi får strømstøtte i 2024. I de to første månedene i år har vi hatt en merkostnad på 1,2 mil. kroner. Slike merkostnader kan vi ikke bære videre, så sammen med fellesrådet må vi vurdere tiltak.

Kirkevergen har arbeidet slik med saken:

Kontakt med kommunen

Da vi i november ble klar over at støtten ikke ble foreslått i revidert budsjett i november, tok vi kontakt med byråden og lederne for alle politiske partier i kommunen. Kirkevergen stilte på deputasjon i finansutvalget i kommunen i fbm budsjettbehandlingen. Uten resultat.

12.desember hadde vi (kirkeverge, økonomisjef og kirkebyggsjef) møte med kulturbyråden der vi fremla våre utfordringer med manglende finansiering og manglende forutsigbarhet.

12.februar hadde vi (kirkevergen, leder i fellesrådet, økonomisjef og kirkebyggsjef) møte med kulturbyråden og finansbyråden, der vi fremla utfordringene og revidert nasjonalbudsjett 2023, der staten ber kommunene gi kirkeeierne kompensasjon for økte kostnader. Kommunen stilte med 7 personer, lovte å behandle saken, men gav oss ingen svar i møtet.

21.februar var det visitas-møte med kommunen. Der ble saken så vidt nevnt, men da fikk vi beskjed om at saken vil bli besvart på vårt halvårlige møte med kommunen som er berammet til 4.mars.

Tiltak som er gjort

	Vi har senket temperaturen i både kirker og kontorer, (19 grader i gamle kirker, 20 grader nye kirker) når det er aktivitet/seremoni, lavere «hviletemperatur», også når eksempelvis kantor skal øve. Bildet viser telt bygget rundt kantor i Johanneskirken, så han slipper å øve med bare 10 grader i romtemperatur. Samme sort telt er bygget i St.Markus kirke som også har hviletemperatur på 10 grader.
	I Landås kirke er det installert bergvarme, skiftet varmeanlegg og ventilasjonsanlegg (utført mai-oktober 2023): strømforbruk nov-des 2023 er 70% lavere enn nov-des 2019
	I Sælen kirke er det installert bergvarme. (Her var det vannbåren varme fra tidligere, så enklere å skifte. Holder fremdeles på med optimalisering) strømforbruk nov-des 2023 er 38% lavere enn nov-des 2019
	I Eidsvåg kirke er det installert solceller, ferdig juni 2023 strømforbruk juni-august 2023: -95kWh (vi solgte mer strøm enn vi kjøpte)
	I kirkene Eidsvåg, Biskopshavn, Fridalen, Takvam, Nygård har vi eller holder vi på med å installere luft-luft varmepumper. Resultatet med redusert strøm vil først vises nå i 2024
	Vi etablerer Adaptic EOS system i 86 bygg som vi forvalter. Dette gir oss bedre og raskere oversikt over strømforbruk så vi kan optimalisere forbruket bedre enn før. Er installert, opplæring gjenstår.
	De siste ukene har vi i Johanneskirken bestemt at vi bare varmer opp kirkerommet til gudstjenestene søndag. Ellers er det 10 grader i kirkerommet. Kafeen kan varmes til møter. Selv om det disse ukene har vært kaldere enn i 2023, har vi redusert strømforbruket med 42%
	I Domkirken er brukstemperaturen senket til 18 grader (termometeret viser temperaturen under biskopens temakveld 21.02)
Flytting av aktivitet	Noen menigheter har vært særlig flinke til å flytte aktivitet fra kirkerommet til andre rom.
Kontakt med begravesbyrå	Vi har skrevet brev til alle byrå om at de må hjelpe oss med å spare strøm, bl.a. med å holde dørene mest mulig lukket

Tiltak som kan gjøres på kort sikt

Brukstemperatur 19 grader

Fellesrådets gjeldende vedtak er at temperaturen i kirkerommene i gamle kirker skal være 19 grader, i nyere arbeidskirker 20 grader. I følge ENOVA vil det å senke temperaturen med 1 grad i bolighus gi en besparelse i strømforbruk på 5%. Trolig vil besparelsen på vinteren i dårlig isolerte kirkebygg være større enn det.

Det går an å si at i den kalde årstiden – oktober-mars, skal alle kirker ha brukstemperatur på 19 grader i kirkerommet.

Flytte flere aktiviteter

Det går an å si at når temperaturen ute er under 5 grader, skal kirkerommet ikke varmes opp til babysang. Heller ikke til korøvelser og tilsvarende aktiviteter dersom det er andre rom som kan brukes.

Samle aktiviteter

Dersom det er mulig, ville en samling av aktiviteter til færre dager i uken gi en mulighet for strømsparing, siden en da kunne redusere senketemperaturen mer i mellomtiden.

Det er vanskelig å gjøre noe på kort sikt med dette, men det er mulig å ha dette med i planleggingen for kommende vintre. Dyre strømpriser vil kanskje være en utfordring også i kommende år.

Flytte investeringer

Fellesrådet har bestemt at vi hvert år skal bruke minimum 1 mil. kroner på ENØK-tiltak. Det går an å si at denne summen skal økes på bekostning av andre tiltak.

Stor forskjell på de ulike kirkene

I desember 2023 brukte de 5 kirkene med lavest forbruk mindre enn 20% av strømforbruket i Bergen domkirke. Dette viser noe av utfordringen med å lage samme regler for alle kirker.

Kirkevergen ser det store dilemmaet med at vi ønsker at folk skal bruke kirkene så mye som mulig, samtidig med at vi er nødt for å redusere strømforbruket. Vi ser frem til en åpen diskusjon i fellesrådet om tiltak både på kort og lengre sikt.

Kirkevergens forslag til vedtak

- 1) Bergen kirkelige fellesråd ser utfordringen med de store strømkostnadene.
- 2) Bergen kirkelige fellesråd forventer at kommunen følger opp statens anmodninger og gir oss tilsvarende strømstøtte som vi fikk i 2022 og starten av 2023, og ber kirkevergen om å arbeide videre med dette.
- 3) Bergen kirkelige fellesråd vedtar at brukstemperaturen i alle kirkerom skal være maksimalt 19 grader i månedene oktober-mars.
- 4) Bergen kirkelige fellesråd ber kirkevergen vurdere omprioriteringer i investeringsbudsjettet, med mål om å senke strømforbruket.
- 5) Bergen kirkelige fellesråd ber kirkevergen se på tiltak som kan gi strømsparing, og oppfordrer menighetene til å være kreative med tiltak som kan redusere forbruket.



DEN NORSKE KIRKE

BKF - Bergen kirkelige fellesråd

Saksbehandler	Arkivkode	Arkivsak	Ugradert
Mette Svanes		24/02075-1	

Saksnummer	Råd/utvalg	Møtedato
19/24	BKF - Bergen kirkelige fellesråd	05.03.2024

Orientering om Akasia

Saksorientering

Bergen kirkelige fellesråd eier Akasia AS. Selskapet utfører oppgaver på vegne av og på bestilling fra BKF innen forvaltning, drift, vedlikehold, rehabilitering og nybygg/nyetablering på bygg og gravplasser.

Selskapet har et eget styre, men fellesrådet utgjør generalforsamlingen til selskapet.

Styreleder i Akasia vil gi en orientering.

Kirkevergens forslag til vedtak

Bergen kirkelige fellesråd tar informasjonen til orientering.



DEN NORSKE KIRKE

BKF - Bergen kirkelige fellesråd

Saksbehandler	Arkivkode	Arkivsak	Ugradert
Gyrid Cecilie Nygaard	441	20/01820-21	

Saksnummer	Råd/utvalg	Møtedato
20/24	BKF - Bergen kirkelige fellesråd	05.03.2024

Utkast til årsmelding 2023 (foreløpig)

Vedlegg:

Årsmelding BKF 2023 - førsteutkast (1)

Saksorientering

Førsteutkast for BKF's Årsmelding 2023 er vedlagt.

Nytt av året er at vi løfter bærekraft ut i en egen bolk/kapittel. Dette er gjort fordi temaet er så viktig for BKF og en del av våre overordnede målområder. Det gjelder også flere avdelinger.

Dette er et tidlig tekstutkast, og alt er ikke på plass. Fellesrådet får saken om årsmeldingen tilbake for et endelig vedtak på mai-møtet.

Kirkevergens forslag til vedtak

Kirkevergen bes ta med innspill som kommer i møtet for det videre arbeidet med årsmeldingen.

Årsmelding 2023 - første skisse

Innhold

Innledning fra kirkevergen:	1
KAPITTEL 1: KIRKELIV	3
KAPITTEL 2: KIRKEBYGGENE I BERGEN	5
KAPITTEL 3: GRAVPLASS	8
BÆREKRAFTSARBEID I BKF	11
KAPITTEL 4: STABSFUNKSJONER	11
HR-avdelingen	12
Administrasjonsavdelingen	13
Økonomiavdelingen	14
Kommunikasjonsarbeidet	15
KAPITTEL 5: FELLESRÅDETS ØKONOMI	16
KAPITTEL 6: STYRENDE ORGANER	17
Bergen kirkelige fellesråd	17
Arbeidsutvalget	19
Administrasjonsutvalget	19
Kontrollkomitéen	19
Kirkebyggutvalget	20
Gravplassutvalget	20
Kulturutvalget	21
Bidrag nasjonalt og i andre organisasjoner	21
Eierskap	21

Innledning fra kirkevergen:

Året 2023 har vært et år med mange skifter, og det er jo naturlig i et valgår. Men i tillegg til nye valgte representanter i våre egne råd (menighetsråd og fellesråd) og i de politiske styringsorganene i kommunen, har vi fått en ny biskop i Bjørgvin. Det var en storslått innsettelse av Ragnhild Jepsen i april. Vi i kirken i Bergen har fått bli kjent med henne som en varm og fin person og en tydelig og

flott kirkeleder. Jeg vil trekke frem biskopturneen som en spesielt fin opplevelse der alle menighetene fikk presentere seg. Dette store arbeidet gjør at Kirken i Bergen er en relevant samfunnsaktør med tilbud og plass til alle mennesker og hele mennesket. Det gjør meg stolt!

Vi vet at 2023 har vært et krevende år for mange, spesielt de som er rammet av krig og konflikter. Men også i våre lokalsamfunn opplever mennesker økonomisk usikkerhet, blant annet som følge av økte renter og strømpriser, og økende uro for fremtiden. Fellestrådet får også signaler fra stat og kommune om at de økonomiske utsiktene ser litt «strammere» ut enn det vi har vært vant til. I 2023 ga dette utslag i form av reduserte bevilgninger til investeringstiltak i kirkebygg og gravplasser. I tillegg mistet vi strømstøtte. Akkurat nå opplever derfor også BKF en større økonomisk usikkerhet enn tidligere. Jeg er spesielt lei meg for at den vedtatte forsterkningen på ungdomsdiakoni ikke ble ivarettatt i kommunens tildelinger til BKF for 2024.

På en kirkelederkonferanse i slutten av oktober tok fremtidsforsker og foredragsholder Eirik Newth for seg tre store trender som vil prege de nærmeste tiårene, og det er eldrebølgen, klimaendringer og ny teknologi. Det som var så interessant var at Newth pekte på at Kirken nettopp kan være en positiv kraft og aktør i disse endringene. Kirkens verdier, fellesskap og arbeid for mennesker lokalt kan bli avgjørende når samfunnet skal klare å håndtere trendene på en positiv måte. Dette var spennende og inspirerende å høre og gir meg håp for kirkens fremtid.

2023 var det første hele året med normal drift etter koronapandemien. Det var godt å kjenne at aktiviteter og tilbud er tilbake med full styrke. Samtidig er noe endret. Vår utfordring er å utnytte de positive endringene, f.eks. økt teknologikompetanse og endringsvilje, og lære av de utfordringene pandemien gav. Vi må blant annet jobbe mer kunnskapsbasert med frivillighet, og jeg er glad for at fellestrådet vedtok en fortsatt satsing på frivillighetsteamet vårt.

Det skjer utrolig mye flott og viktig arbeid rundt i våre 25 menigheter. Du får noen glimt i denne årsmeldingen, resten må vi lese i den enkelte menighets årsmelding. Jeg gleder meg til å lese, og jeg gleder meg over alt arbeidet som utføres av våre ca. 180 ansatte og ca. 3200 frivillige. Tusen takk for innsatsen i 2023!

Mette Svanes

Kirkeverge i Bergen

Innledning fra fellestrådsleder: Mer himmel på jord

Kirken er en trygg havn. Undersøkelser kirken har gjort, viser at over 60 prosent av kirkens medlemmer finner ro når de kommer inn i en kirke. Det er spesielt viktig i en tid med uro i Europa og i resten av verden. Den uroen påvirker oss alle. Kirken er en tradisjonsbærer av historie, kultur og ikke minst verdier, og vi skal være der for de som trenger oss. Det er inspirerende å lese i årsmeldingen om alt det spennende som skjer i Kirken i Bergen på alle områder.

Høsten 2023 fikk vi nye representanter i både menighetsråd (MR) og fellestråd (BKF). Ideer og innspill fra nye tillitsvalgte gjør at kirken utvikler seg. Samtidig er det viktig at vi har noen igjen med erfaring fra MR og BKF.

Det politiske skiftet i Bergen gjør at vi får nye samarbeidspartnere i kommunen. Kirkevergen, fellestrådet og dens stab jobber iherdig med å skaffe rammebetingelser for god drift og vedlikehold av kirker og øvrige eiendommer. I menighetene oppleves ressursene knappere enn før. Strammere økonomiske rammer, strømkrise, økende kostnader, krevende lønnsoppgjør og pensjonskostnader gjør at ressursene fremover ikke er ubegrenset. All denne usikkerheten krever god økonomisk styring for

MR og BKF. Jeg håper de folkevalgte tar inn over seg viktigheten av dette. Undertegnede opplever at administrasjonen, og spesielt økonomiavdelingen, gir gode og realistiske prognoser. Dette gjør oss i stand til å styre sikrere rent økonomisk. Og noen ganger må vi sette bremsen på. Det er da viktig at vedtak som fattes blir kommunisert ut i organisasjonen på en forståelig og forklarende måte.

På kirkebyggfeltet har det skjedd store ting, og i april ble det fest på kirketomten i Sædalen da det første spadesticket ble tatt. Det er ikke hvert år at en ny kirke er på vei, og jeg gleder meg over dette arbeidet! Kirken skal stå ferdig mot slutten av 2024.

På gravplassområdet arbeider Gravplassmyndigheten med å sikre nye gravplasser og har blant annet utarbeidet en plan for nytt krematorium. Et viktig arbeid som ble gjort i 2023 var å få øke kommunens rammebevilgning til investering på gravplass, slik at vi igjen kan nå målene våre med en ny navnet minnelund hvert år. Dessverre kom det ingen ny navnet minnelund dette året, men vi ser at tilbudet er populært og benyttes i stadig større grad.

Gjennom uken drives et stort arbeid for alle aldersgrupper i kirker og menighetshus. Hver søndag kl. 11 står alle kirker åpen for at de med både tro og tvil kan søke seg til gudstjenester hvor alle er velkommen til ukens høydepunkt. St. Jakob kirke samler stadig flere unge, i snitt 160 var på hver søndagsgudstjeneste i 2023. Arbeidet drives av en dyktig stab sammen med over 200 frivillige. Det er imponerende!

25 menigheter i Bergen betjener ulike bydeler. Alle 25 jobber hver dag for å gi omsorg til byens befolkning. Jeg vil takke dere alle for den innsatsen dere gjør hver dag for å skape verdifulle felleskap. Uten dere ville vi hatt et fattigere samfunn i Bergen.

Til lykke med videre arbeid!

Bjørn Norstrand
Leder i fellesrådet

KAPITTEL 1: KIRKELIV

Tekst kommer

NØKKELTALL

Gudstjenester

(Tall er hentet fra fagsystemet Medarbeideren)

	<u>2022</u>	<u>2023</u>
Søndag 1705	1587	
Andre	684	570
Totalt	2389	2157

Deltakere	181 434	161850
Snitt	76	76

	2019	2020	2021	2022	2023
Døpte	1 395	1 132	1 334	1 409	1 245
Konfirmerte	1 658	1 578	1 488	1 369	1 495
Vielser	260	185	190	302	232
Gravferder	1 554	1 627	1 513	1 683	1 666
Medlemmer	182 664	182 179	181 423	179 955	178 709

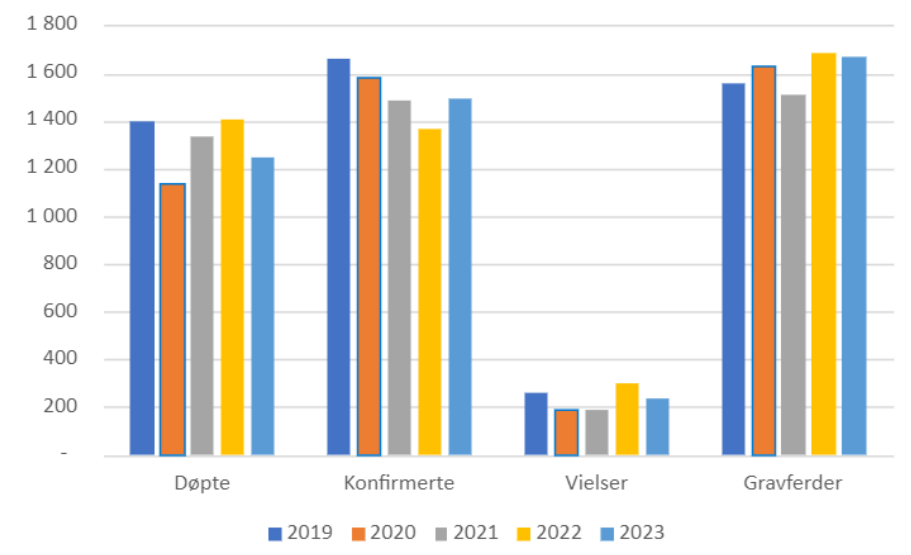

*Tall er hentet fra medlemsregisteret til Den norske kirke.

KIRKEN – ET MØTESTED

Kirkene brukes syv dager i uken og er fulle av aktivitet. Tall fra 2022 i parentes.

Konserter/kulturarr. Deltakere:	Tall kommer (75511)
Konserter/kulturarr. Antall:	Tall kommer (856)
Kor deltakere:	1816 (2394)
Kor (antall):	86 (98)
Frivillige:	3260 (3203)
Diakonale sosiale tiltak	Tall kommer (3143)
Trosopplæring (unntatt konfirmanter):	7564 (7183)

**

Glimt fra arbeidet som blir spredt utover årsmeldingen, bl.a.:

- Adventskalender til jubileet Salhus
- Første spadestikk i Sædalen

- Bergen kirkeautunnale
- Kick-off for ansatte
- Prisutdeling 4 priser
- Ny biskop
- Urpremiere i Fridalen i påsken med Eselet
- Jubileum i Åsane, Skjold og Søreide
- Teglsteinseminaret i Johanneskirken
- Orgelmentorprosjekt
- Drop-in-dåp i Åsane
- Støttekonsert i Domkirken
- Generasjonssang i Landås

KAPITTEL 2: KIRKEBYGGENE I BERGEN

Kirkebyggavdelingen har ansvar for forvaltning, drift og vedlikehold av 34 kirkebygg, herav fire middelalderkirker og ytterligere 16 som av Riksantikvaren er ansett som kulturhistorisk viktige bygg med nasjonal verdi (såkalte listeførte kirker). Avdelingen har tre ansatte.

Kirkene er kulturminner og symbolbygg – i daglig aktiv bruk

Utvalget som skal lage forslag til ny kulturmiljølov har i sitt mandat et eget avsnitt om kirkebygg. Kirkebyggene er viktige, både som kulturminner og som brukshus. De tilhører både storsamfunnet og lokalmenigheten. Vårt ansvar er å ta vare på kulturminnet og samtidig tilrettelegge for bruk – syv dager i uken.

NYE KIRKER

Sædalen kirke – ferdig november 2024

Første spadestikk i Sædalen ble markert 12.april. Siden har de som passerer kirketomten erfart et bygg som reiser seg uke for uke. Innvielsesdato er satt til 3.november 2024. Fremdriften går som planlagt, så fristen vil trolig bli overholdt med god margin.

Haukås kirke – reguleringsplan sendt til politisk behandling

Gjennom 2023 arbeidet Bergen kommune med reguleringsplan for området, det også kirketomten er inkludert. Reguleringsplanen er tidlig i 2024 sendt fra planavdelingen til politisk behandling. Statens vegvesen (SVV) har imidlertid levert innsigelse mot bygging av kirke før E39 gjennom området er bygget. Det vil derfor pågå forhandlinger mellom kommunen og SVV, slik at kirken kan bygges. I forbindelse med byggingen av kirken vil også Haukås skole sin trafikksikkerhetssituasjon bli vesentlig forbedret.

Birkeland kirke – tilbygg – reguleringsplan i 2024

Det trengs en ny reguleringsplan før vi kan bygge tilbygg til Birkeland kirke. 3 arkitektfirma har laget utkast til hvordan tilbygget kan utformes. Utkastene er drøftet med menigheten, byantikvaren og kirkerådet. Justeringer er gjort som følge av innspill. I 2024 vil det startes reguleringsplanarbeid.

MIDDELALDERKIRKENE

Domkirken – forprosjekt innvendig rehabilitering

Vi planlegger å stenge Domkirken for innvendig rehabilitering i 2026. Frem til da vil det pågå forprosjekt og prosjektering. Staten har bevilget 300 000,- kroner til dette arbeidet, spesielt til steinkonserveringen.

I 2023 har det blitt gjort en del sikringsarbeid og sikkerhetsveggen i koret er fjernet. Det ble også gjort en del mindre rehabilitering i forbindelse med kongebesøk og vigsling av ny biskop i april.

Forprosjekt til rehabilitering av Domkirkegården har også startet opp.

Korskirken – stengt for innvendig rehabilitering og rehabilitering Korskirkegården

Korskirken ble stengt 1.februar 2023, og skal etter planen åpnes igjen i desember 2024. I kirkerommet har det pågått store arbeider gjennom året, veggene og taket i kirkerommet er ferdig. Orgelet er fjernet og står nå på orgelverksted. Alle leverandører av ulike tjenester er valgt. Riksantikvar og biskop har i hovedsak godkjent alle planene, men mange detaljer må avklares underveis. Det gjenstår mye arbeid og det vil være en stor utfordring å bli ferdig i tide, men vi tror vi skal klare det.

Rehabilitering av Korskirkegården ble forsinket grunnet utfordringer med diverse godkjenninger. Når årsrapporten skrives (februar 2024) er gravemaskinene i full gang.

Fana kirke – dreneringsarbeid - forberedelser

I Fana kirke har Multiconsult gjort diverse undersøkelser og prøvegravinger, sammen med NIKU og fylkeskommunen for å forberede dreneringsarbeidet.

Mariakirken - kalking

Den planlagte rekalkingen ble utsatt til 2024.

ANDRE KIRKER

Av mange større og mindre prosjekt i de andre kirkene kan vi nevne følgende:

Landås kirke – endelig ferdig bygget

Når Landås kirke ble bygget (1966) ble det lagt belegg i stedet for fliser og plaststoler i stedet for trebenker i kirkerommet. I forbindelse med at det ble lagt inn bergvarme og vannbåren varme i kirken (se eget kapittel om bærekraftsarbeid), kom også flisene og kirkebenkene på plass, slik arkitekten hadde planlagt det. Kirken fikk også universell tilgjengelighet til koret, menighetssalen fikk nytt gulv og nye lyddempende gardiner.

Fridalen kirke – nytt tak

Kirketaket ble ferdig rehabilitert

Johanneskirken - prosjektering og forprosjekt og seminar

I oktober arrangerte fellestrådet, i samarbeid med Riksantikvaren og Akasia, et stort seminar om utfordringene med teglsteinskirker. De 120 deltakerne fikk presentert mange komplekse problemstillinger innenfor mur, tak, kobber, treverk, vinduer, isolering m.m. Mange andre kirker bygget i samme tidsrom som Johanneskirken har tilsvarende utfordringer. I forkant av konferansen ble det utarbeidet en grundig rapport som bl.a. tar for seg rehabiliteringshistorien i Johanneskirken og problemene som har oppstått underveis (Kirken hadde fått skader allerede når den åpnet i 1894, første store rehabilitering skjedde etter 5 år) Når rehabiliteringsarbeidet starter for fullt er avhengig av det statlige kirkebevaringsprogrammet.

Salhus kirke - isolering og takrehabilitering

I Salhus er taket reparert, og loftet isolert. I tillegg er dreneringen åpnet opp. Prosjektet i Salhus vil videreføres i 2024.

Laksevåg kirke – malt

Hele Laksevåg kirke er malt utvendig. I tillegg er det gjort malerarbeid og oppgradering innvendig.

Søreide kirke – stabilisering av klokketårn

Klokketårnet trenger sikring og stabilisering og taket mellom klokketårnet og kirkebygget tetting. I 2023 er arbeidet ferdig prosjektert og byggegodkjent. Selve arbeidet er utlyst, og vil bli utført i 2024.

Ytre Arna kirke – sikringsgjerde

Nedenfor Ytre Arna kirke er det bygget nytt sikringsgjerde.

Åsane kirke – rehabilitering tak – utsatt

Det er sterkt behov for å få rehabilitert det flate taket på ungdomsavdelingen i Åsane kirke. Dette måtte imidlertid utsettes til 2024. I 2023 ble det gjort midlertidige reparasjoner.

Slettebakken kirke – fullføring av flate tak

Alle de flate takene i Slettebakken ble ferdig rehabilitert. I tillegg ble det gjort en del andre tiltak for å prøve å stoppe lekkasjene i bygget.

Eidsvåg kirke – reparasjon av vinduer

Våren 2023 ble det oppdaget store råteskader i mange av vinduene i Eidsvåg kirke. Gjennom akutte tiltak ble det sikret, så ingen vinduer kan falle ut. I 2024 vil dette følges opp med langsiktige tiltak. Innvendig i Eidsvåg kirke er det gjort store oppgraderinger, menighetsrådet har finansiert store deler av arbeidet.

St.Markus kirke – tilpasning av kirkerom

Kirkerommet i St.Markus kirke er tilpasset konserter og kirkekaffe gjennom å fjerne noen benker og tilpasse andre.

NØKKELTALL

Bergen kirkelige fellesråd forvalter:

34 kirker, av dem 4 fredet, 16 listeførte

26 000 m² kirkebygg

16 000 sitteplasser

Samlet vedlikeholdsetterslep - 300-400 mil. kroner

(Tall basert på tilstandsanalyser)

Strømforbruk 34 kirker 2023: 6 100 000 kWh (12% innsparing i forhold til gjennomsnitt 2019-2022)

KAPITTEL 3: GRAVPLASS

BKF har ansvar for gravplassmyndigheten i Bergen og utøver oppgaven på vegne av alle innbyggere. Bergen har 28 gravplasser, hvorav 22 er i ordinær bruk og seks er historiske, samt fire seremonirom og Møllendal krematorium. Gravplassavdelingen har 9 ansatte.

Gravferdstjenestene

Gravplassavdelingen informerer og veileder bredt om tilbud og muligheter, og vil ha god kontakt med innbyggere i Bergen som er brukere av våre tjenester. Lørdag 22. april ble det avholdt Åpent hus på Møllendal kapell krematorium og gravplass. Gravplassutvalget er en viktig kontakt med brukerne av gravplassene, det er avholdt tre møter og befaringer; til Fana kirkegård og Fyllingsdalen gravplass og utvalget bidrar til at viktige spørsmål blir drøftet. Vi nevner bl.a. utforming av navnet minnelund på Loddefjord gravplass og diskusjon om gravferdspraksis. Vi hadde besøk fra Servicetorget i Stavanger i september, vi utveksler kunnskap med forvaltninger rundt oss og deltar i nasjonale oppgaver, særlig i digitaliseringsarbeidet. Gravplassjefen holdt foredrag på Norsk forening for gravplasskultur sine fagdager i Tromsø. Vi var også representert på Byantikvarens 30 års jubileum. Det årlige møtet med tros og livssynsamfunn ble avholdt 13 desember, med 8 deltakere fra 5 samfunn i tillegg til Samarbeidsrådet for tros- og livssynsamfunn.

Fra driften ute på gravplassene får vi gode tilbakemeldinger, selv om det er noen klager på at vår standard på slätten, den gir ikke gir kort gress til enhver tid. Møllendal kapell fortsatt har bare fire daglige seremonier. Dette var et nødvendig tiltak for å legge til rette for manglende parkeringsplasser, men brukerne opplever dette som en verdig gravferdspraksis der det gis tilstrekkelig rom rundt gravferden. Solheim kapell stengt fra desember grunnet uforholdsmessig høyt energibruk per seremoni.

Navnet minnelund er et tilbud som benyttes i stadig større grad. I 2023 var 15 %, mens gjennomsnittet av alle gravlegginger i navnet minnelund de tre siste årene var på 9%. Grunnen til økningen er de nye navnede minnelundene på Fana kirkegård, Møllendal gravplass som ble åpnet i og Antveit gravplass fra 2021.

(Bilde fra Fana kirkegård fotograf Erik Bjerkelund)

Større oppgaver og milepæler

Det er gode leveranser på gravferdstjenestene, men særlig saksbehandlerne og krematoriet har opplevd en økning i aktiviteten. I januar tok vi i bruk nytt system for kisteskaning i bårerommene og web-basert gravarkivsystem. Nå kan byråene sende inn bestilling på kremasjon og seremonirom digitalt. Bestillinger mellom krematoriet og gravplassmyndigheten går også digitalt i det samme systemet.

De siste gravprotokollene er avlevert til Bergen byarkiv og er blitt digitalisert, og vil gradvis tilgjengelige på digitalarkivet.no. Vi har tilstrekkelig graver til 6% av innbyggerne, dette er etter lovens krav, men alle typer graver er ikke tilgjengelige i alle bydeler.

Vi tok imot en gruppe frivillige fra Folksbund (den tyske krigsgravtjenesten) i begynnelsen av mai. De jobbet med rydding og vedlikehold på det tyske krigsgravfeltet på Solheim. I juni deltok leder GPM sammen med prosjektleder fra Akasia på omvisning i Solheim kapell og deretter vandring på Solheim gravplass i regi av Årstad lokallag av Fortidsminneforeningen. 20-30 interesserte deltok i arrangementet.

Det er laget vedlikeholdsplaner etter tilstandsanalysene som er gjennomført og disse skal utvikles videre og legges til grunn for prioriteringene i budsjettet. Arbeidet med verneplanene er i gang, men det går langsomt og den første er ikke ferdigstilt. Det er også igangsatt arbeid med å etablere GIS – Geografiske informasjonssystem for virksomheten på gravplassene i Bergen. Det er også gjennomført et prøveprosjekt med kildesortering på Øvsttun gravplass.

Krematoriet gikk over til Biodiesel HVO100 og vi er glade for den klimaeffekt det får.

Prosjekter:

På grunn av nedtrekk i kommunens investeringsrammer for 2023 ble videre utbygging av navne minnelunder satt på pause i 2023. Vi hadde håp om økte bevilgninger og det har derfor vært arbeidet med prosjektering av ny navnet minnelund på Loddefjord gravplass slik at denne kan påbegynnes når nødvendig finansiering foreligger.

Driftsplass og -bygget på Fyllingsdalen gravplass er ferdigstilt; de ansatte får et bedre arbeidsmiljø, lagring av maskiner og utstyr er oppgradert og driftsbygget er godt plassert på gravplassen.

Vi har tilrettelagt nye urnegraver på Fana og Øvsttun gravplasser. Støyskjermen på Loddefjord gravplass er ferdigstilt og på Møllendal gravplass har vi sikret to murer som kunne rase ut. Også i år har forberedelsene med å rehabilitere gravplassmuren langs Fjøsangerveien pågått, i tillegg til arbeid med nytt krematorium. De mange prosjektene som er gjennomført klargjør gravfelt for ny gravlegging, demper forfallet og bidrar til bedre vilkår for brukeren av gravplassene.

To driftsbygg på Møllendal har fått nye tak, dette er både HMS- og ENØKtiltak.

(Bilde av Driftsbygget på Møllendal GPM v/Inghild har tatt bildet.)

Brukertilfredshet

I november ble det gjennomført en brukerundersøkelse rettet mot personer som sørget for en gravferd i Bergen i løpet av første halvår 2023. Det ble mottatt 210 svar, noe færre enn sist, men som likevel gir oss et godt utgangspunkt for hva vi må utvikle videre og jobbe med. Ros og ris fra undersøkelsen deles med de som betjener seremonilokalene og jobber med gravlegging ute på gravplassen, som ledd i det kontinuerlige arbeidet med utvikling av tjenestene.

Noen nøkkelfunn - tall fra 2022 i parentes:

- 87% (88%) opplever å ha fått tilstrekkelig informasjon om hva det innebærer å sørge for en gravferd
- 72% (75%) opplever den skriftlige kommunikasjonen med Gravplassmyndigheten som bra eller veldig bra
- 62% (99%) opplevde at seremonirommet som ble benyttet fremsto tilfredsstillende mht. renhold, funksjonalitet og generell bygningsstandard*

- 91% (91%) opplevde betjeningen som møtte dem ved gravleggingen eller urnenedsettelsen som bra eller veldig bra

*Vi har ingen holdepunkter som forklarer den store nedgangen i tilfredshet med seremonirommene, da ingen av kommentarene omhandler dette.

Vi fikk også mange innspill som er nyttige å ta med i videre arbeid. Noen eksempler:

"Takker og er veldig godt fornøyd med gravplassen og det seremonielle i forbindelse med urnenedsettelsen."

"Vi har flere ganger lagt på mer jord rundt gravplassen. Ugress er det mye av i plen."

"Veldig bra med kildesortering på gravplassen."

"Syns det er blitt veldig tungvint å måtte gå så langt til bosset det er blitt færre bossplasser som gjør det tungvint når du gjerne har mye boss etter omplanting"

Nøkkeltall Gravplassmyndigheten 2023 (tall fra 2022 i parentes)

Døde bosatt i Bergen kommune	(tall fra SSB i månedsskiftet feb/mar)
Kremasjoner ved Møllendal krematorium	2506 (2397)
	(kremasjonsandel klar feb/mar)
Kistebegravelser	408 (466)
Tilviste festegraver (to kistegraver)	66 (70)
Urnedsettelse	1619 (1580)
Gravlagte i navnet minnelund	306 (241)
Gravlagte i anonym minnelund	24 (21)
Seremonier i kapellene	701 (698)
Gravferder overlatt til kommunen	25 (19)
Urner utlevert til askespredning	140 (88)

Utenbys kremasjoner 32%	812 (726)
Utenbys kistebegravelser 2%	8 (22)
Utenbys ny kistegrav	4 (17)
Utenbys urnenedsettelse 8%	132 (116)
Utenbys ny urnegrav	20 (31)
Utenbys graver i navnet minnelund	12 (17)

FRITTSTÅENDE BOLK OM:

BÆREKRAFTSARBEID I BKF

Bergen kirkelige fellesråd er opptatt av bærekraftsarbeid. Vi er miljøfyrtårnsertifisert, og legger hvert år frem rapport om hvordan vi arbeider med de ulike bærekraftsmålene.

Blant de områdene vi jobber med kan nevnes:

- Reduksjon av strømforbruk
- Utfasing av fossilt brensel
- Universell tilrettelegging
- Reduksjon av avfall, spesielt restavfall
- Miljøfokus i innkjøp

Fra 2016 til 2022 ble klimafotavtrykket til Bergen kirkelige fellesråd redusert med ca. 25%
I 2023 har vi fortsatt arbeidet gjennom bl.a. følgende konkrete tiltak:

- Innført mer sortering av avfall, bl.a. med matavfall
- Redusert registrert avfallsmengde med 31% (reduert registrert restavfall med 41%)
- Redusert strømforbruket i kirkene med 17,3% siden 2019, 2,2% siden 2022
- Overgang til fornybar syntetisk biodiesel (HVO100) på krematoriet (reduksjon tilsvarende 52 fossilbiler)
- Montert solceller på Eidsvåg kirke
- Montert bergvarme i Landås kirke
- Montert luft-luft varmepumper i Fridalen og Biskopshavn kirker
- Forberedt bergvarme i Korskirken (avhengig av kommunens prosjekt i Nedre Korskirkealmenningen for å få fullført dette)
- Gjenbruk av møbler

Når det gjelder universell tilrettelegging har vi i 2023 gjort følgende:

- Etablert rullestolrampe til hovedinngangen i Nykirken
- Planlagt universell tilkomst til Salhus kirke
- Planlagt rullestolrampe til Bergen domkirke
- Gjort plass til rullestoler og barnevogner i St. Markus kirke
- Montert rullestolrampe opp til koret i Landås kirke
- Planlagt og gjennomført forbedring av forsterkeranlegg/taletydighet i flere kirker
- Montert akustikkplater i St.Jakob for å bedre akustikken der
- Diverse mindre tilpasninger for ansatte og besøkende

KAPITTEL 4: STABSFUNKSJONER

HR-avdelingen

HR-avdelingen består av HR-rådgiver og HR-sjef, i tillegg til en prosjektansatt HR-rådgiver fra høsten 2023-sommeren 2024. Den prosjektansatte jobber med ulike utviklingsprosjekter som integrering mellom system for registrering av arbeidstid og lønssystemet, rekrutteringsprosedyre, planlegging av- og oppfølging etter medarbeiderundersøkelse, HMS avvikssystem, varslingssystem, onboardingrutine, beredskapsplaner, samt revidering av diverse håndbøker og reglement.

HR-avdelingen skal være en ressurs for menighetene og administrasjonen i forhold som omhandler lønn og refusjon, pensjon, permisjon, arbeidsgiverpolitikk, personalforvaltning, helse- miljø og sikkerhet, samt ledelse.

Ny HR-sjef kom på plass i starten av november, etter at tidligere HR-sjef sluttet i jobben før sommerferien.

Samarbeid og medbestemmelse

BKF er avhengig av god dialog og godt samarbeid med de tillitsvalgte, for å sikre medbestemmelse og involvering innen god personalforvaltning og arbeidsgiverpolitikk. Tillitsvalgte er viktige stemmer, både når det gjelder ivaretagelse av rettigheter for de ansatte, men også når det gjelder hvem BKF skal være som arbeidsgivere, og hvordan vi gjennomfører prosesser som eksempelvis rekruttering og utvikling av rutiner innen oppfølging av medarbeiderundersøkelser og håndtering av varsler og avvik. Det har vært gjennomført 4 dialog- og drøftingsmøter med de tillitsvalgte i 2023, i tillegg til møter med enkeltorganisasjoner i konkrete saker.

Lønnsforhandlinger

Det ble avholdt forhandlinger for ledere i kap. 3.

De fleste ansatte i BKF får lønnstillegg via sentrale tillegg i hovedtariffoppgjøret siden de ligger i kap. 4. Det blei tillegg avholdt to særforhandlinger for ansatte i kap. 4 i 2023.

I 2023 ble det gjennomført særskilte forhandlinger på administrasjonsledere. De ble flyttet fra kap. 4 til kap. 5 og fikk ny tittel daglig leder. I den forbindelse ble det avholdt individuelle forhandlinger for dem.

Helse, miljø og sikkerhet

Målsettingen for HMS-arbeidet i BKF er at alle ansatte skal ha et fullt forsvarlig arbeidsmiljø. Det skal arbeides systematisk med utvikling av arbeidsmiljø og forebygging av sykefravær. HMS er i BKF organisert i fem verneområder; Kirkevergens administrasjon, Fana Prosti, Bergensdalen prosti, Domprostiet og Åsane prosti.

BKF er tilknyttet bedriftshelsetjenesten Salutis. I 2023 har Salutis vært inne i flere prosesser som berører arbeidsmiljø både på individ og virksomhetsnivå.

BKF har også hatt kontakt med NAV arbeidslivssenter med tanke på fremtidig samarbeid innen sykefravær med tanke på både forebygging og oppfølging. I 2023 har vi brukt arbeidslivssentret til å søke midler til ekspertbistand til enkeltansatte. Arbeidslivssentret fullfinansierer tiltaket og ekspertene er ofte fra bedriftshelsetjenesten. BKF har veldig god erfaring med dette tiltaket og kommer til å fortsette å søke midler til ekspertbistand også i 2024.

Sykefravær

Målet vårt er å ha et sykefravær som ikke overstiger 6 prosent. I 2023 hadde vi et samlet sykefravær på 6,23 prosent. Sykefravær er fast rapporteringspunkt både til arbeidsmiljøutvalg og til Fellesrådet.

Varsling og avvik

Det er i 2023 registrert 32 avvik direkte til HR-sjef. De fleste knytter seg til rutinesvikt og fysiske forhold. Avvik knyttet til drift og tekniske forhold meldes også direkte i systemet Lydia.

Det kom inn 4 varsler i 2023. 2 har blitt avvist og omgjort til avvik, 1 har blitt sendt til et sokneråd og 1 har blitt saksbehandlet og lukket.

BKF har innført nytt digitalt varslingssystem som er felles for hele den norske kirke. Systemet gir mulighet for intern og eksternt varsling og sikrer oppfølging av alle saker som blir meldt inn.

Rekruttering og turnover

Rekruttering er et viktig arbeid som sikrer at vi får rett kompetanse inn i virksomheten. Gjennom gode og profesjonelle rekrutteringsprosesser bidrar vi til å øke BKF's omdømme som arbeidsgiver. Det ble i 2023 gjennomført 23 rekrutteringsprosesser, i tillegg til flere administrative ansettelser i vikariat. Det har også vært brukt bemanningsbyrå for å rekruttere vikarer. Kommunikasjonsrådgiver og områdeledere er viktige medspillere i rekrutteringsarbeidet.



Arbeidsmiljøutvalget

Bergen kirkelige fellestråd har partssammensatt arbeidsmiljøutvalg som møtes til fire faste møter i året. Det er tre faste medlemmer fra arbeidsgiversiden og tre fra arbeidstakersiden. I tillegg inviteres bedriftshelsetjenesten, verneombud fra bispedømmerrådslinjen, prost og vara verneombud. I 2023 var arbeidstakersiden leder av AMU. Noen av tema som ble behandlet er gjennomgang av HMS-handlingsplan, sykefravær, vernerunder, HMS-avvik, etiske retningslinjer for ansatte, samordningsavtale innen HMS arbeidet samt daglig leder for to menigheter problematikk. Det ble ikke gjennomført fysiske vernerunder i 2023, i stedet ble det gjennomført en medarbeiderundersøkelse. I forkant av undersøkelsen har det vært stort fokus på opplæring av ledere som skal følge opp undersøkelsen. Dette har vært gjennomført igjennom prostivise samlinger.

Administrasjonsavdelingen

I administrasjonsavdelingen er det 7 ansatte, som har ansvar for Kirketorget, resepsjon, sentralbord, arkiv, IKT og rapportering på internkontrollarbeid.

Kirketorget har ansvar for håndtering av henvendelser om kirkelige handlinger; gravferder, vielser og dåp. I 2023 har de tatt imot og bemannet 1660 gravferder, (1680 året før?) Det er tatt imot og kirkebokført 1230 dåp (1390 i fjor). Når det gjelder vielser er det tatt imot for både 2023 og 2024. I 2023 har det vært gjennomført 226 vielser (293 i fjor), det er til nå reservert 229 vielser for 2024.

Via BKF's nettsider kan man sende forespørsel om dåp og vielser. Kirkerådet tester ut måter for at påmelding til dåp skal bli mest mulig lik i hele landet. Vi i Bergen har vært med på testing av løsningen.

Kirketorget har årlig møte med gravferdsbyråene, De siste årene har byråene ytret ønske om at Kirketorget skal hjelpe til med leie av menighetenes lokaler til minnesamvær. Vi er så vidt i gang med et prosjekt for dette, og håper å få det i drift i løpet av 2024.

Et annet behov som noen gravferdsbyrå har fremmet, er å ha lenger avstand mellom gravferder i kirkene. I 2023 har vi hatt en grundig gjennomgang av gravferdstidspunktene, og det er gjort noen endringer. Det ble ikke så mange endringer, bl.a. pga. kapasitetsbehov.

BKF-arkiv følger opp arkivet i Public 360 med skriveregler og organisering. De følger også opp brukere både i menigheter og i kirkevergens administrasjon.

Sentralbordet i BKF betjener telefoner til BKF's hovedtelefon og til de fleste menigheter når telefonen ikke blir besvart lokalt.

BKF-IKT har ansvar for IT-utstyr, programvare, telefoni og nettverk. Kirkepartner AS er IT-leverandør for BKF. Det er viktig at nyansatte får god starthjelp når de får utlevert IT-utstyr, rutinene for dette er forbedret i løpet av det siste året. I tillegg arrangeres det kurs i generell IKT-kompetanse og i fagsystemer hvert semester.

Internkontroll

Alle avdelinger arbeider med internkontroll, og i fellesrådets møte i juni blir dette arbeidet lagt frem hvert år. Der beskrives faste kontrollrutiner og tilstandsrapporter innen HMS, økonomiforvaltning, personvern, informasjonssikkerhet, samt kontrollpunkt i prosjektstyring og drift innen bygg og anlegg. Hvert år rapporterer BKF på en rekke internkontrollpunkt til Miljøfyrtårnet for å beholde sertifiseringen.

De fleste avdelingene i kirkevergens administrasjon gjennomførte en forenklet ROS-analyse for sitt i 2023 arbeid.

Oktober er tradisjonelt sikkerhetsmåned i regi av Kirkerådet. Vi i Bergen deltok også i år, ved å oppfordre alle ansatte om å ta digitale kurs som ble sendt ut, og ved å delta i «Phishing-test», dvs at noen prøvde å lure ansatte til å åpne utrygge vedlegg til epost, og å oppgi brukernavn og passord. Årets test ga litt bedre resultat en fjorårets.

Økonomiavdelingen

Økonomiavdelingen har 4 ansatte, og er ansvarlig for at fellesråd og administrasjon har en forsvarlig og trygg økonomistyring med tilgang til oppdatert og relevant styringsinformasjon.

Økonomiavdelingen bistår menighetene med rådgiving og opplæring innenfor økonomiområdet, og tilrettelegger for effektive rutiner og arbeidsprosesser.

Sentrale arbeidsoppgaver er blant annet utarbeidelse av

- rullerende 4-års økonomiplan
- årlig budsjettsøknad til Bergen kommune
- årsbudsjett (eventuelt med revisjoner i løpet av året)
- regnskapsrapportering til fellesråd og kirkeverge
- økonomiske analyser
- økonomisk oppfølging av prosjekter på kirkebygg og gravplasser
- rutiner og arbeidsprosesser som sikrer god intern kontroll innenfor eget ansvarsområde

Økonomiavdelingen har løpende kontakt med Bergen kommune, Den norske kirke, Bjørgvin Bispedømme og Akasia AS i økonomiske saker. Ekstern regnskapsfører (Aider) og revisor (Deloitte) er sentrale samarbeidspartner.

I tillegg til løpende driftsoppgaver har vi et kontinuerlig fokus på forenkling og effektivisering. I 2023 er grensesnittet mellom Gravplassmyndighetens fakturasystem og regnskapssystem gjennomgått

sammen med systemleverandør og regnskapsfører. Arbeidet har hatt positiv effekt i form av både spart arbeidstid, bedre internkontroll og forenkling av purrerutiner.

Vipps er en god løsning for den som vil gi gaver, betale for varer og tjenester (eks. hverdagsmiddag og lokaleleie), men de administrative rutinene knyttet til bokføring og avstemming er til dels manuelle og tidkrevende. Økonomiavdelingen deltar i et pilotprosjekt sammen med daglig leder i Åsane menighet, Aider (regnskapsfører) og Solidus (håndterer inntektene fra givertjeneste i alle våre menigheter), hvor målet er å få på plass mer automatiserte rutiner og sømløse grensesnitt mellom Vipps, Solidus og regnskapssystem.

Økonomiavdelingen deltar i brukerforum og andre fora knyttet til oppfølging og forvaltning av regnskapsføreravtalen mellom Den norske kirke og Aider. I 2023 er det utviklet kontrollrapporter både i regnskaps- og lønssystem som styrker internkontrollen.

Kommunikasjonsarbeidet

Det er ansatt én kommunikasjonsrådgiver i Bergen kirkelige fellesråd, som bidrar med kommunikasjonsfaglig rådgivning og opplæring, medieinnsalg, innholdsproduksjon og kommunikasjonsstøtte på større menighetsprosjekt.

I 2023 har vi tilbudt flere kurs i kommunikasjonsarbeid. Flere menigheter har fått opplæring med deler av staben, og vi har også tilbudt kurs i nettsidepublisering både for nybegynnere og flere for viderekomne på Kirkens hus. I samarbeid med frivillighetsteamet har vi også tilbudt kurs i å promotere arrangement. I forbindelse med ny lov om tilgjengelighetserklæring og krav om universell utforming av offentlige nettsider fra 1.2.2023 arrangerte vi et kurs i universell utforming. Dette er også blitt en integrert del av andre kurs. Kirkerådet sørget for at alle nettsidene til bergensmenighetene har fått en tilgjengelighetserklæring som sier noe om vi er tilgjengelige for alle og hva som eventuelt mangler.

MEDLEMSUNDERSØKELSEN 2023

Den norske kirkes medlemsundersøkelse viser at kirkens medlemmer er positivt innstilt til kirken og kirkens rolle i samfunnet. Noen av funnene: Over åtte av ti er glad kirken er der når folk trenger den, og mer enn halvparten oppgir at de opplever at kirken er der for dem ved viktige livshendelser. 75 prosent mener Den norske kirke er en viktig møteplass ved kriser og ulykker. Åtte av ti mener kirken er samfunnsnyttig når den støtter mennesker som er i sorg. Samtidig oppgir kun 15 prosent av medlemmene at kirken har tilbud og aktiviteter som passer inn i ens liv og timeplan, og bare 20 prosent av medlemmene «opplever at kirken setter ord på det som er viktig for meg». Dette gir oss noe å jobbe med, slik at kirken oppleves relevant i hverdagslivet til flere.

Medlemsundersøkelsen viser at menighetsblad, e-post og brev i postkassen er mest ønskede måter å motta informasjon fra kirken på. Vi skal fortsette å vise folk at vi er på plass i nærområdet og vi skal invitere de direkte inn til våre tilbud og aktiviteter. 79 prosent av medlemmene ville først brukt internett for å finne informasjon om kirken. Herunder er det 37 % som oppgir at de ville brukt Google, 26 % ville besøkt kirken.no, 13 % ville besøkt den lokale menighetens nettside, mens kun 2 % ville brukt sosiale medier. Dette forteller oss at det ligger et stort informasjons- og kommunikasjonspotensial på nettsiden vår og i våre sosiale kanaler, men også i menighetsbladet.

KOMMUNIKASJONSSTRATEGI

I 2022 gav fellesrådet oss oppdraget om å være mer synlig, slik at bergens befolkning har kjennskap til hva Kirken er og gjør. Det er viktig å ha en tydelig retning på hvordan kommunikasjon skal bidra til at vi når målene våre og leverer i henhold til de strategiske fokusområdene våre. Derfor har vi brukt

store deler av 2023 på å få laget en kommunikasjonsstrategi som rommer hele Kirken i Bergen. Vi satte av midler til å få hjelp av et kommunikasjonsbyrå, og etter å ha invitert seks byrå til å gi et tilbud før sommeren, landet vi på Mannheimer.

Strategien skal gjøre oss trygge i valgene våre og hjelpe oss å prioritere målgrupper, budskap og kanaler i tiden fremover. Vi har begrensede ressurser og mange vi ønsker å snakke til og med. Vi håper at denne strategien skal være engasjerende og bidra til at ansatte skal ha lyst til å bruke den. Kommunikasjon og dialog er grunnleggende i både forkynnelse, kirkelige handlinger, barne- og ungdomsarbeid, diakoni og misjon; Vi ønsker å dele kirkens budskap og å gi mennesker en mulighet til å delta i de flotte aktivitetene kirken driver. For å strekke oss etter dette må vi kommunisere godt. Kommunikasjon må være en naturlig del av prosessen når vi planlegger aktivitetene våre og når vi skal ut med nyheter om det vi foretar oss.

Presseklipp:

Et utvalg av disse

- Kultur/familie: TV2-klipp: Verdens største babysang/Autunnalen
- Kultur: BT: Anbefalinger Autunnalen
- Kultur: Vårt Land: Intervju med headliner før Autunnalen
- Kultur: Nrk Vestland: Fridalen Eselet/Påskefest
- Diakoni: TV2-klipp: Gratis julemiddag på Nesttun
- Diakoni: Dagen: 13-20-diakoner
- Kirkebygg: NRK Vestland: Johanneskirken rehabilitering
- Kirkebygg: Vårt Land: Første spadestikk i Sædalen
- Gravplass:

KAPITTEL 5: FELLESRÅDETS ØKONOMI

Investeringsregnskap

(millioner kroner)	Regnskap 2023	Revidert budsjett 2023	Opprinnelig budsjett 2023	Regnskap 2022
Investeringer i anleggsmidler	159,5	175,5	168,9	120,7
Refusjon til menighetsråd	-	-	-	-
Utlån, kjøp av aksjer, andeler o.l.	0,0	0,0	-	-
Avsetninger	1,0	1,1	0,5	29,6
Årets finansieringsbehov	160,5	176,6	169,4	150,3
Finansiert slik:				
Inntekter fra salg av driftsmidler/fast eiend.	-0,6	-0,6	-	-0,9
Refusjoner	-31,8	-32,2	-	-25,7
Tilskudd til investeringer	-92,0	-89,1	-87,6	-106,3
Mottatte avdrag på utlån, aksjesalg, andeler mv	-0,5	-0,5	-0,5	-0,0
Sum eksternt finansiering	-124,9	-122,4	-88,1	-132,8
Overført fra driftsregnskapet	-8,0	-8,0	-	-5,3
Bruk av avsetninger	-27,6	-46,2	-81,4	-12,1
Sum finansiering	-160,5	-176,6	-169,4	-150,3
Udekket/udisponert	0,0	0,0	0,0	0,0

Driftsregnskap

(millioner kroner)	Regnskap 2023	Revidert budsjett 2023	Opprinnelig budsjett 2023	Regnskap 2022
Driftsinntekter	-297,3	-302,6	-260,1	-276,4
Driftsutgifter	297,3	303,1	261,9	271,0
Brutto driftsresultat	0,0	0,4	1,9	-5,4
Netto finansinntekter/-utgifter	-10,8	-10,9	-2,1	-5,8
Resultat før disposisjoner	-10,8	-10,4	-0,2	-11,3
Bruk av ubundne og bundne fond	-2,5	-2,3	-1,4	-2,1
Avsatt til ubundne fond	5,3	4,7	1,6	8,1
Overført til investeringsregnskapet	8,0	8,0	-	5,3
Regnskapsmessig resultat	0,0	0,0	-0,0	0,0

Balanse

(millioner kroner)	Regnskap 2023	Regnskap 2022
EIENDELER		
Anleggsmidler	1 431,8	1 298,5
Omløpsmidler	219,5	236,7
Sum eiendeler	1 651,2	1 535,2
EGENKAPITAL OG GJELD		
EGENKAPITAL		
Kapitalkonto	-1 431,8	-1 298,5
Investeringsfond	-131,2	-157,8
Disposisjonsfond	-42,7	-39,9
Sum egenkapital	-1 605,6	-1 496,3
GJELD		
Kortsiktig gjeld	-45,6	-38,9
Sum egenkapital og gjeld	-1 651,2	-1 535,2

KAPITTEL 6: STYRENDE ORGANER**Bergen kirkelige fellesråd**

Fellessrådet er det øverste ansvarlige og styrende organ for BKF. Rådet er sammensatt av én representant fra hvert menighetsråd i Bergen. I tillegg oppnevner biskopen én representant (domprosten) og Bergen kommune én representant – til sammen 27 medlemmer. Oppgavene for fellesrådet innebærer møtevirksomhet med saksbehandling og beslutninger for BKF. Fellesrådet har flere underutvalg med hvert sitt reglement/mandat vedtatt av fellesrådet.

Valgt råd for 2023-27:

Leder: Bjørn Norstrand (Biskopshavn) Nestleder: Ragnar Gjengedal (Nygård)

Arna menighet:

Fast: Kari Secher Vara: Hans Martin Svarstad

Bergen domkirke menighet:

Fast: Morten Samsonsen Vara: Grete Line Simonsen

Birkeland menighet:

Fast: Amalie Ulevik Bjerk Vara: Arne E. Nakling

Biskopshavn menighet:

Fast: Bjørn Norstrand Vara: Ingrid Amalia Floen Utbjoem

Bønes menighet:

Fast: Kjell Helge Kleppestø Vara: Åse Tveit Christiansen

Eidsvåg menighet:

Fast: Magne Fonn Hafskor Vara: Marit Vik

Fana menighet:

Fast: Arne Grostøl Vara: Marita Børve

Fridalen menighet:

Fast: Bjørn Rosland Norberg Vara: Heidi Iren Saure

Fyllingsdalen menighet:

Fast: Per Arne Reite Vara: Jacobus Johannes Maria Van Geel

Laksevåg menighet:

Fast: Gunnar Nyhammer Vara: Grete Smørås

Landås menighet:

Fast: Ingeborg Hopland Nestås Vara: Ole Jacob Møllerløyken

Loddefjord menighet:

Fast: Torstein Sætre Vara: Ragnhild Kristin Heradstveit

Løvtakksiden menighet:

Fast: Jostein Gimmestad Vara:

Nygård menighet:

Fast: Ragnar Gjengedal Vara: Benedikte Færestrand Torsvik

Olsvik menighet:

Fast: Sølvi Mostrau Krabbedal Vara: Øyvind Eide

Salhus menighet:

Fast: Nils Gunnar Toppe Vara: Ingrid Marie Gerner

Sandviken menighet:

Fast: Jostein Aarvik Vara: Torgeir Paulsen

Skjold menighet:

Fast: Karin Stang Volden Vara: Asbjørn Valen

Slettebakken menighet:

Fast: Thor W. Brekkeflat Vara: Ingrid Fluge-Hole

Storetveit menighet:

Fast: Per Kristian Erdal Vara: Inger Lise Breivik Larsen

Sælen menighet:

Fast: Randi Wollan Neuber Vara: Anita Helene N. Rongevær Üstün

Søreide menighet:

Fast: Sigrid Tro Vara: Morten Bjørndal

Ytre Arna menighet:

Fast: Thor Kalland Vara: Jorunn Haukås

Årstad menighet:

Fast: Monica Sæle Vara: Rasmus Michael Lassen

Åsane menighet:

Fast: Tor David Hanson Vara: Harald Berge Breistein

Geistlig representanter:

Fast: Gudmund Waaler Vara: Maren Flotve Tischendorf 2. vara: Leif Endre Grutle

Bergen kommune:

Fast: KOMMER Vara: KOMMER

Arbeidsutvalget

Arbeidsutvalget (AU) er et saksforberedende utvalg til fellesrådet og har i tillegg fullmakt til å treffe avgjørelser i saker delegert til utvalget.

Administrasjonsutvalget

Det ble gjennomført 1 møte i administrasjonsutvalget i 2023. Utvalget behandlet blant annet etiske retningslinjer for ansatte.

Kontrollkomitéen

Kontrollkomitéen skal på fellesrådets vegne forestå den løpende kontroll med BKF's virksomhet – herunder kontrollere om Fellesrådets vedtak blir fulgt opp etter deres innhold og forutsetninger.

Nils Gunnar Toppe, leder

Tord Byrkjeland Berntsen, nestleder

Bjarte Flaten

Randi Wollan Neuber

Per Kristian Erdal

Kari Barca Davidsen, 1. varamedlem

Tor David Hanson, 2. varamedlem

Thor Brekkeflat, 3. varamedlem

Kirkebyggutvalget

Utvalgets medlemmer:

Asbjørn Valen, leder

Torstein Sætre, nestleder

Per Kristian Erdal

Tor David Hanson

Torgeir Wiig, vara)

Tord Byrkjeland Berntsen, vara

Jostein Aarvik, vara

Malin Backman Von Osten, vara

Gravplassutvalget

Organisasjon	Navn
BKF/Bergen kommune	Harald Berge Breistein, leder
BKF	Nils Gunnar Toppe, nestleder
Bergen moské	Tanveer Ahmed
Den katolske kirke	Ewa Bivand
STLB	Emil Perron
BKF	Thor Kalland
Human-Etisk Forbund	Siri Hortman, vara
Bergen moské	Muhammad Azeem, vara
BKF	Jorunn May Johnsen, vara
STLB	Raajini Rajalingam, vara

BKF	Therese N. Mokkelbost, vara
BKF	Randi Wollan Neuber, vara

Kulturutvalget

Kommer

Bidrag nasjonalt og i andre organisasjoner

Kommer

Eierskap

Kommer

(Kirkepartner AS, Akasia AS, Kyrkjekultur Vest AS)



DEN NORSKE KIRKE

BKF - Bergen kirkelige fellesråd

Saksbehandler	Arkivkode	Arkivsak	Ugradert
Inghild Hareide Hansen	821	22/00492-16	

Saksnummer	Råd/utvalg	Møtedato
21/24	BKF - Bergen kirkelige fellesråd	05.03.2024

Fyllingsdalen gravplass - Urnevegg

Vedlegg:

L202_ny situ_faseB@A1.pdf
 L202 - Ny situasjon
 L230 - Snitt
 L250 Betongelement og minneplater
 L251 Lys- og vaseholder

Saksorientering

Bakgrunn

I gravferdsplanen for Bergen kommune «En verdig gravferd for alle» 2018 – 2028 er et av tiltakene under nye former for gravferd, å anlegge graver i urnevegg. Lovverket åpnet for denne typen graver i 2021, etter at de siste urneveggene, den gang kalt kolumbarier, ble lukket i 1997. Ved utvidelsen av Fyllingsdalen gravplass har det derfor vært naturlig å se hvilke muligheter arealet bød på og om det var mulig å gi innbyggerne i Bergen nye tilbud.

Arealet som foreslåes benyttet til urnevegger (L10) er et areal og landskapsrom som skapes av at en må terrassere arealene som skal brukes til nye gravfelt. Dette arealet kan ikke brukes til ordinære graver ettersom det ligger et fordrøyningsbasseng for håndtering av overflatevann fra gravplassen under overflaten.

Gravplassmyndigheten vet ikke hvordan tilbudet med urnevegger blir mottatt, og på bakgrunn av det vil en i første omgang anlegge 48 nisjer, med en plan for videre utbygging av arealet inntil et totalt potensiale på vel 400.

Akasia Kirke og Gravplass AS er engasjert av Bergen kirkelige fellesråd (BKF) ved Gravplassmyndigheten til å utforme forprosjekt for urnevegg på felt FY.L10 ved utvidelsen av Fyllingsdalen gravplass. Vedlagt følger oversiktskart på utvidelsen «faseB» og ny situasjon og detaljer for urneveggene. Akasia har tidligere levert skisseprosjekt, og forprosjektet bygger videre på hovedgrepene i skisseprosjektet, med endringer basert på de tilbakemeldingene vi har mottatt. Formgiver på urneveggene er landskapsarkitekten Erik Bjerkelund.

Overordnet organisering av arealet

Skisseprosjektet viste urneveggelement organisert fire og fire sammen som søyler. Videre bearbeiding og utnyttelse av arealet har vist at man får en bedre utnyttelse dersom man plasserer elementene sammen som tosidige vegger. Veggene organiseres på begge sider av en sentral gangtrase, i tillegg til at noen plasseres opp mot terrengmuren til gravfelt N00.

Gangareal

Det sentrale gangarealet belegges med skiferdekke som avsluttes mot omkringliggende asfaltdekke med en enkel rekke av storgatestein satt uten høydeforskjell. Arealet er begrenset i størrelse og det vil ikke være mulig å rydde snø med bil. Derfor legges varmekabler under skiferdekket, som styres av temperaturføler, og dette holder sentralaksen i området fritt for snø og is vinterstid.

Belysning

Gravplassmyndigheten opplever at publikum etterspør belysning på minnelundene. Bakkemonterte lys er ikke ønskelig på grunn av driftssikkerhet. I skisseprosjektet ble det foreslått å plassere lysarmatur i en takkonstruksjon over hver enkelt søyle. I forprosjektet er belysningsalternativ ytterligere utredet og det fremlagte forslaget har fire lyspullerter av samme type som er benyttet andre steder på gravplassen. Det sikrer videreføring av valgt belysningstype og lystemperatur som andre plasser i utvidelsen, imidlertid er armaturtettheten økt noe for bedre lesbarhet og på grunn av hensynet til passiv sikkerhet på arealet.

Urneveggene

I skisseprosjektet ble ideen om at BKF skal benytte seg av urnevegger med elementer som har tre nisjer over hverandre presentert. Hver nisje har plass til to urner og er utarbeidet for å svare til urnenes maksimale størrelse som beskrevet i gravplassforskriften. Nisjene utføres i hvit betong med anortisitt-tilslag fra Aurlandsdalen og elementenes overflate slipes slik at tilslaget kommer fram i overflaten. Overflaten blir glatt slik at en ikke får unødig smuss, men må få jevnlig vask og vedlikehold. Topp og sammenføyninger blir sikret for vanngjennomtrenging. I skisseprosjektet ble det foreslått at minneplater skulle utføres i stein. Videre bearbeiding av konseptet og undersøkelser har ført fram til at minneplater utført i frostet glass vil bli en bedre løsning.

Urneveggelementene er videre bearbeidet i samarbeid med ekstern entreprenør i forhold til hva som er «fabrikkerbart.» Materialet er uendret: hvit betong med tilslag av hvit anortisitt. I detaljprosjektphase vurderes behov for innbyrdes festing av elementene. Siden utbyggingen er planlagt utført trinnvis, forutsetter vi at ved utsetting av ny vegg, sages det nøyaktig ut et rektangel i betongdekket og fundament for urnevæggen plasstøpes på allerede komprimert underlag. Fundamentet avrettes og stålglattes og elementene festes på, enten med festemateriale og/eller oppstikk. Dette detaljeres i neste fase.

Minneplater

Minneplaten vil være døren som lukker nisjen. Vi anbefaler at det benyttes glassplater av laminert og tosidig herdet glass, med grå lamineringsfilm. De vil bli i underkant av 13mm tykke. Herdet glass kan ikke graveres, og uansett ville gravur være vanskelig lesbart mot grå film i glasset. Vi anbefaler derfor at det limes navneplater på minneplatene. Navneskiltene kan være i samme størrelse og materiale som benyttes i minnelundene til BKF, men uten hull. Denne løsningen vil gjøre arbeidet lettere, i bokstavelig forstand, for de som jobber på gravplassene og det vil begrense tidsbruk i administrasjonen.

Urner

Urner som settes i urneveggene må være av bestandig materiale, helt motsatt av ordinære urner som skal gå i oppløsning på 20 år. Det må anskaffes egne urner til bruk i urneveggene.

Bepantning

Trærne plasseres mot prosjektets ytterkanter for å sikre at beplantning ikke kommer i konflikt med fordrøyningsmagasinet under bakken. Trærne plasseres i plantekummer med tregruberister som ligger plant med omkringliggende overflater. Opp mot mur i syd plantes eføy og det settes opp espalier, også mellom de urnevggelementene som monteres opp mot muren.

Sitteplasser

Det plasseres benker rundt om på arealet slik at de etterlatte kan sette seg ned. Vi benytter

benken La Superfine fra Miramondo i fargen Sunny, som også er brukt på eksisterende navnet minnelund.

Plass for blomster og lys

Blomster og lys henvises til et bikubeformete stålelement der innsiden utføres med vertikale rør for vaser, og en horisontal flate innimellom der lys og buketter kan plasseres. Arrangementet for blomster og lys blir lakkert grønne. Vann for snittblomster kan hentes ved vannpost langs veggen mot felt FY.N10 i syd.

Universell utforming

Skiferbelagt område anlegges som oppvarmet hindringsfritt areal der benker og lyspullerter plasseres i møbleringsfelt. Kontrast mellom asfalt og skifer ivaretar krav for svaksynte. Hele arealet er anlagt med et sidefall på 1:50 og fremkommelighet for bevegelsehemmede er dermed ivaretatt.

Drenering

Arealet er beregnet i forhold til dekkematerial, fall, forventet nedbørintensitet og -frekvens. Avrenning kan ivaretas med ett sluk, men på grunn av avrenningslengder anbefaler vi at to sluk etableres. Vannet ledes til fordrøyningsmagasinet som er etablert under plassen, og vi benytter GH-Form sluk av typen Plaza for flate områder (HL.11.6001). Det har vært en forhåndsdialog med statsforvalter om fordrøyningsmagasinet som etableres under plassen som urneveggene skal settes på. Statsforvalter ønsker å få en orientering om fremtidig vedlikehold av magasinet, statsforvalteren har et 100års perspektiv og er opptatt av at en ikke skal måtte ta bort urneveggene for vedlikehold. Dette spørsmålet avklares i søknadsprosessen, men kan innebære at urneveggene må få en annen plassering på plassen enn det forslaget som ligger i saken her.

Lokale retningslinjer og regelverk

Ved utarbeidelsen av urnevæggen er det lagt vekt på at etterlatte skal kunne være med på innsettingen av urnen, derav valget om ikke alt for tunge plater som skal lukke nisjen. Det er også ønskelig med en enkel, forutberegnelig og effektiv saksbehandling ved bestilling av navn, derav bruk av navneplater som tilsvarer de gravplassmyndigheten bruker i de eksisterende navnete minnelundene.

Urnevegger reguleres av gravplassforskriftens § 15b. Det etableres en lokal forskrift for reglene for bruk av urneveggene. Det er egne saksbehandlingsprosedyrer for forskriften og gravplassmyndigheten er i ferd med å utarbeide reglene. I arbeidet blir det lagt vekt på øvrig norsk regelverk og våre erfaringer med navnete munnelunder. Det blir foreslått at etterlatte kan inngå festeavtale slik at de kan beholde nisjen utover de første 20 årene.

Det skal også fastsettes en pris for å få tildelt en nisje til å sette urnen inn i. Administrasjonens forslag er at denne prisen vil bli satt på samme måte som navnet minnelund. Dvs at de etterlatte betaler for navneplate og for 20 års stell og vedlikehold urnevæggen samt av området tilknyttet urnevæggen, ikke for etablering av urneveggene.

Forslag til lokale retningslinjene og regelverk vil bli fremlagt for Gravplassutvalget og kommer til behandling i fellesrådet når utvalget har uttalt seg om saken.

Saksbehandling

Gravplassutvalget

Ettersom gravplassutvalget ikke har møte før første fellesrådet i vårsemesteret har de ikke uttalt seg om saken, men vil få den fremlagt på sitt første møte i vår.

Fyllingsdalen gravplass - Urnevegg

BKF - Arbeidsutvalg Bergen kirkelige fellesråd har behandlet saken i møte 20.02.2024 sak 7/24

Møtebehandling

Det ble ikke fremmet alternative forslag til vedtak

Vedtak

Bergen kirkelige fellesråds arbeidsutvalg slutter seg til gravplassmyndighetens plan for urnevegger på Fyllingsdalen gravplass. Planen videresendes Bergen kirkelige fellesråd for vedtak og videresendes statsforvalteren i Vestfold og Telemark for godkjenning

Kirkevergens forslag til vedtak

Bergen kirkelige fellesråds slutter seg til gravplassmyndighetens plan for urnevegger på Fyllingsdalen gravplass. Planen videresendes statsforvalteren i Vestfold og Telemark for godkjenning.

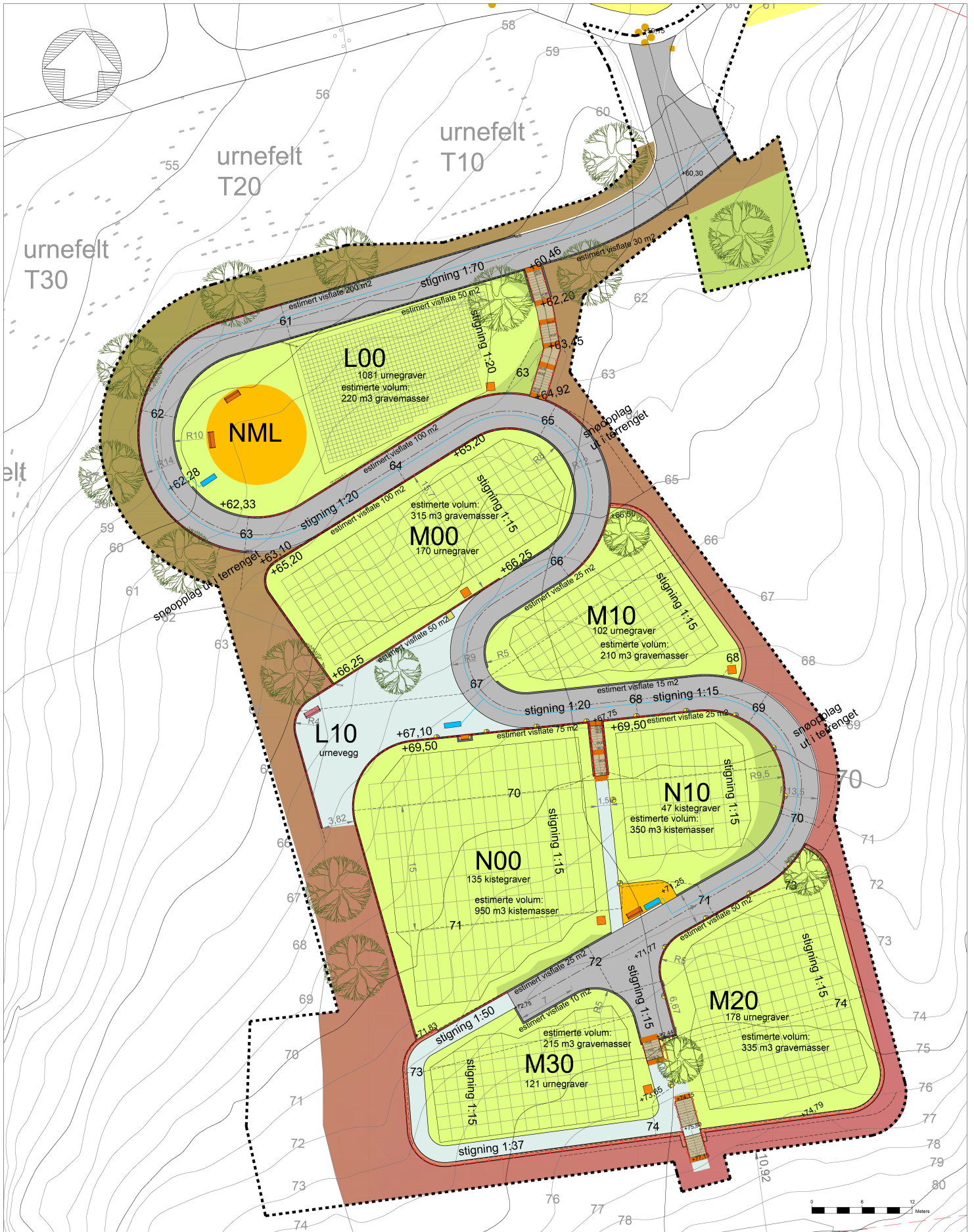

TEGNFORKLARING

- eiendomsgrænse
- prosjektgrænse fase B
- eksisterende gjerde
- koter, ekvidistanse 1 m
- takutstikk
- innmålt gravminne
- nytt rekkverk
- nye koter

- gress på gravfelt
- busker og stauder
- sådd blomstereng
- natursteinsdekke / grus
- asfalt
- tørrmur naturstein
- betongvegg
- lysarmatur innfelt i vegg
- lysarmatur innfelt i håndløper













- nytt løvtré
- lyspullert
- varselfelt ved trapp
- benk
- vannpost
- avfallsbeholder

snittanvisning

REV	REVISJONS TEKST	DATE	ESGN
FYLLINGSDALEN GRAVPLASS			
Trinn 2 - fase B		Gravplassmyndigheten i Bergen	
Ny situasjonsplan		Forslag til forprosjekt	
185 kister + 579 urnegraver + 1081 NML-graver		1:200(A) 1:400(A3)	
+ urnevegg: 2 x 24 hylleplasser		1:2000	
Oppdragsnr. 22/00492-16		Prosjektleder: SHJ	
Tegning: FYLLG2002		Rev. nr.:	
Akasia		L202	
-vedtatt for generasjoner		Johan Berentsensvei 109 5848 Ytre Laksevåg	



TEGNFORKLARING

-  2 urnevegg element
-  Lys- og vaseholder
-  Asfalddekke
Benk La Superfine, farge Sunny
Møbleringsfelt smågatestein
Kant storgatestein
Skiferdekke mørk oppdal
-  Sørbøk, Nothofagus antarctica (4 stk)
Treguberist GHForm, Dock-line
-  Lyspullert, BEGA UP03 høy pullert
-  Kumlokk
Sluk GHForm, Plaza, flat
-  Kumlokk
Fordrøyningsmagasin i bakken
-  Vannpost med vannkanneholder
-  Gjerde på topp mur
-  Prosjektområde (+1m)

A		Førespjakt		25.01.2024		EN	
FYLG2106 - Urnevegg				Gravplassmyndigheten i Bergen			
Ny situasjon				Førespjakt			
Felt L10 fullt utnyttet				28.01.2024			
141 søyler = 423 nisjer				1.50 (A1)			
Akasia				L202			
Arnekk Slettestraet 109				A			
5045 Tve Løveveg							

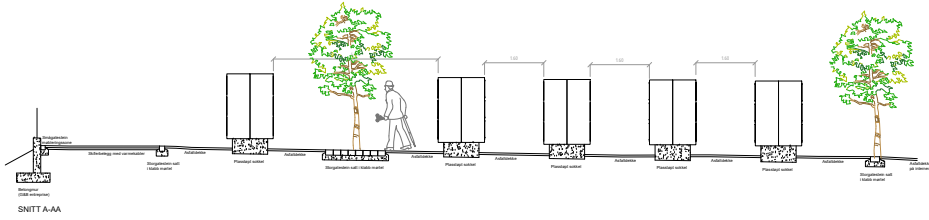

SNITT A-AA

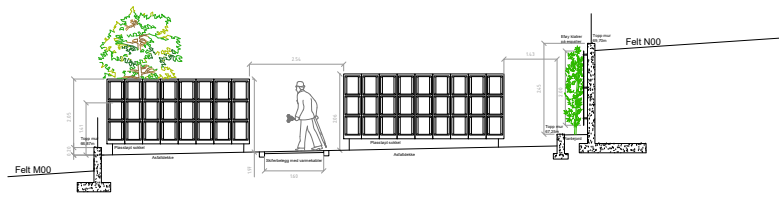

SNITT B-BB



A		Føroya		25.02.2024		EN	
FYLG2106 - Urnevegg				Gravplassmyndigheten i Bergen			
Snitt		Føroya		L230		A	
Snitt A-AA		28.01.2024		1:50 (A1)			
Snitt B-BB		EP		JK			
Akasia		L230		FYLG2106			
Arbeidstittel: 109		5848 Yte Løstvedg					

K:\PM\Etendeman\03_Erverv\asse\Fyllingsdalen_gravplass\Prosjekt\FYL2106_Urnevegg\1_Prosjektmaleri\LARK\L250_VP\FYL2106_Forprosjekt.dwg - Layout: L250 Betongelement og minneplater - Printet av emne, D

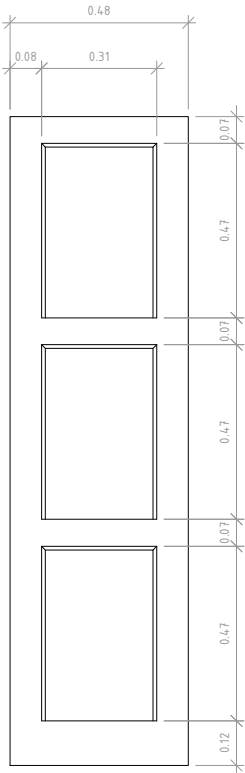

Betongelement sett forfra

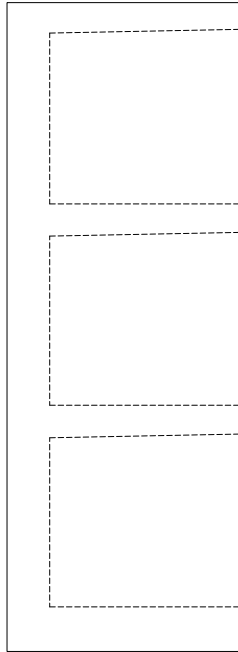

Betongelement fra siden

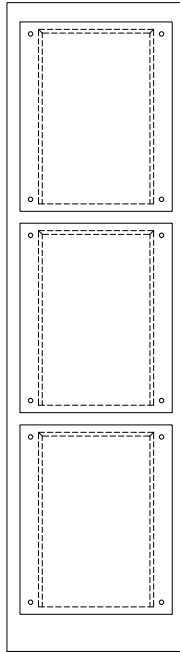

Element med minneplater

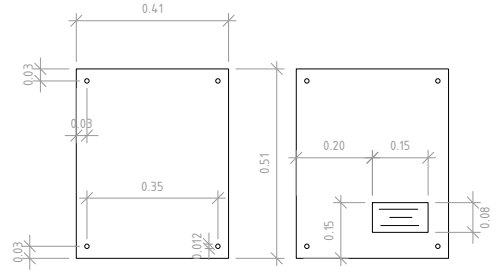

Dimensjon minneplater

Plassering navneskilt

A Forprosjekt		05.02.2024	EN
REV	REVISJONS TEKST	DATO	SIGN
Oppdragsnavn FYLG2106 Urnevegg L10		Oppdragsnr Gravplassmyndigheten i Bergen	
Betongelement og minneplate		Tegningsstatus Forprosjekt	Fag LARK
Minneplater og betongelement		Dato 26.01.2024	Målestokk 1:10 (A3)
Dimensjoner		Tegner EB	Kontrollert -
		Harvøddatum -	Prosjektleder ØK
		Filnavn ry_fylg2106_forprosjekt.dwg	Prosjekt nr FYLG2106
 Akasia Johan Barentsensvei 109 5848 Ytre Laksevåg		Tegningsnr. L250	Rev. nr. A

K:\PM\Etendeman\03_Gravplasser\Fyllingsdalen_gravplass\Prosjekter\FYL2106_Urnevegg\L251_Lys- og vaseholder - Plan og snitt.dwg - L251_Lys- og vaseholder - Plan og snitt.dwg - 2024.01

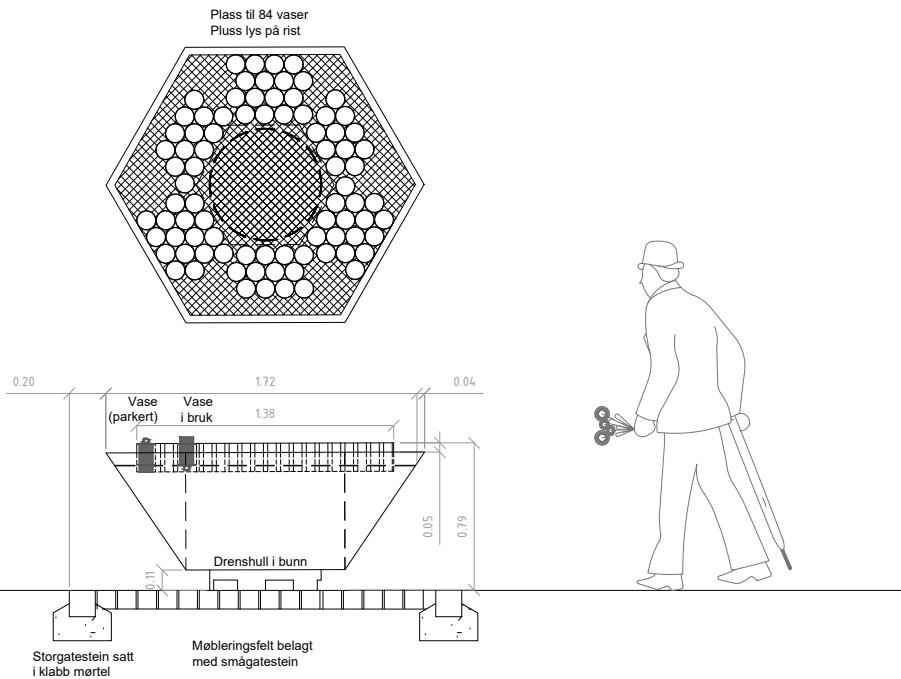

A Forprosjekt		05.02.2024	EN
REV	REVISJONS TEKST	DATO	SIGN.
Oppdragsnavn		Oppdragsnr.	
FYLG2106 Urnevegg L10		Gravplassmyndigheten i Bergen	
Lys- og vaseholder		Tegningsstatus	Fag
Plan og snitt		Forprosjekt	LARK
Dato	26.01.2024	Målestokk	1:20 (A3)
Tegner	EB	Kontrollert	-
Rev. dato	-	Prosjektleder	ØK
Rev. nr.	FYL2106_forprosjekt.dwg	Prosjekt nr.	FYLG2106
Tegningsnr.		Rev. nr.	
L251		A	

Akasia
-verdier for generasjoner

Akasia
Johan Barentsensvei 109
5848 Ytre Laksevåg



DEN NORSKE KIRKE

BKF - Bergen kirkelige fellesråd

Saksbehandler	Arkivkode	Arkivsak	Ugradert
Inghild Hareide Hansen		24/02065-2	

Saksnummer	Råd/utvalg	Møtedato
22/24	BKF - Bergen kirkelige fellesråd	05.03.2024

Gravstatus på Storetveit kirkegård - Sak fra Storetveit menighetsråd

Vedlegg:

Forslag til vedtak på mars møte i BKF

Saksorientering

Storetveit menighet har i brev av 21.02.2024 sendt sak med forslag til vedtak i BKF møte 5. mars 2024. Brevet er vedlagt her.

Menigheten har skrevet til Fellesrådets administrasjon;

«Gravplassmyndighetene i Bergen har i 2023/2024 valgt å ikke prioritere utredning og etablering av ny minnelund på Storetveit kirkegård.

Menigheten får triste tilbakemelding fra pårørende og alvorlig syke som ikke få plass på ønsker kirkegård.

Et samlet menighetsråd finner dette urimelig og vil få saken tatt opp på nytt i BKF.

Forslag til vedtak:

1. BKF pålegger Gravferdsmyndighetene å starte med planlegging og utredning av ny urnelund på Storetveit kirkegård.
2. Samtidig må det gjennomføres en befaring for å se på muligheter for en fortetning av urneplasser på eksisterende arealer.
3. Manglende drenering i område D00 bør også ordnes så raskt som praktisk mulig.»

Svar

Administrasjonen i Bergen kirkelige fellesråd og gravplassmyndigheten forstår at etterlatte blir skuffet slik når det ikke er mulig å få tildelt grav på Storetveit kirkegård.

Fellesrådet har planer for gravplassen. Her følger en oppsummering;

Til punkt 1 i menighetsrådets forslag til vedtak:

Bergen kirkelige fellesråd har vedtatt i sitt Verdi- og måldokument for 2024 - 2025, under prioriteringer; «starte reguleringssak på Storetveit kirkegård (2024)». Se side 18.

På 2024-budsjettet for gravplass, som ble vedtatt av fellesrådet i desember, satte fellesrådet av en post på 1 million kroner til «Forprosjekt – gravplasser og NML».

Denne millionen skal blant annet brukes til å starte opp reguleringen på Storetveit, slik som VM-dokumentet beskriver.

Helt konkret innebærer det at Gravplassmyndigheten har bestilt en skisse som skal være utgangspunkt for reguleringen. Når den foreligger så vil administrasjonen lyse ut etter konsulent som kan bistå med reguleringsaken.

Navnet minnelund på Storetveit: På økonomiplanen for 2025 – 2028 har BKF også satt av 500 000 kroner til forprosjekt og prosjektering i 2026 og 8 millioner kroner til bygging av NML i 2027. Forprosjektet er først satt opp i 2026 på grunn av erfaringene med at reguleringsplaner tar tid.

Til punkt 2 i menighetsrådets forslag til vedtak:

Gravplassmyndigheten har god kontroll på eventuelt mulige ledige graver på Storetveit kirkegård. Der det ikke er graver i dag er det fysiske forhold som hindrer gravlegging. Det kan være røtter, sokkel til murer, veifylling eller lignende, men det mest vanlige er at gravene er for grunne til gravlegging fordi det ligger stor stein eller berg under gravfeltet. Etter gravplassforskriftens § 14 skal det være 50 cm overdekking på urner som gravlegges, urnene vi bruker nå er 27,5 cm høye og det betyr at det må graves nesten 80 cm ned for å gravlegge en urne. Det er ikke mulig i mange av gravene flere steder på gravplassen.

Vi har fått utarbeidet tilstandsanalyse på gravplassen og det er mange feil og mangler på gravplassen, og en av de virkelig store utfordringene er at takvannet fra kirken ledes ut i gravarealene. Gravplassen trenger rehabilitering og derfor har fellesrådet vedtatt i sin økonomiplan at det skal settes av midler til rehabilitering av Storetveit kirkegård. I perioden 2026 – 2028 er det satt av til sammen 12,5 millioner kroner til å rehabilitere gravplassen. En rehabilitering vil kreve plass og en må da gjøre valg i forhold til utbedring av drenering og plass til øvrig infrastruktur, på det er bakgrunnen for at det ikke er mulig eller ønskelig å fortette gravarealet ytterligere nå.

Til punkt 3 i menighetsrådets forslag til vedtak:

Vannproblemene er den største grunnen til at det er behov for rehabilitering av gravplassen, akutte hendelser vil bli håndtert, men de store utbedringene må vente til gravplassen skal rehabiliteres.

Planene er lagt under forutsetning av at kommunens tilskudd opprettholdes på dagens nivå.

Kirkevergens forslag til vedtak

Fellesrådets vedtatte planer legges til grunn for videre arbeid med utvikling og rehabilitering av Storetveit kirkegård.

Sak: Forslag til vedtak i BKF møte 5/3-2024

Bakgrunn:

«Det er for tiden ikke ledige graver tilgjengelig på Storetveit kirkegård.

Storetveit kirkegård ble anlagt i 1954. Opprinnelig var det ved prestegjeldsdelingen i 1948 bestemt at Storetveit menighet skulle ha gravplass på Øvsttun kirkegård sammen med Birkeland menighet. Dette viste seg upraktisk i lengden, og i 1954 vedtok Fana kommune å sette i gang arbeid med en urnelund nord for Storetveit kirke etter planer utarbeidet av hagearkitekt Lindebrekke. Kirkegården ble innviet i 1956.

Storetveit kirkegård inneholder 1978 urnegraver.»

Gravplassmyndighetene i Bergen har i 2023/2024 valgt å ikke prioritere utredning og etablering av ny minnelund på Storetveit kirkegård.

Menigheten får triste tilbakemelding fra pårørende og alvorlig syke som ikke få plass på ønsker kirkegård.

Et samlet menighetsråd finner dette urimelig og vil få saken tatt opp på nytt i BKF.

Forslag til vedtak:

1. BKF pålegger Gravferdsmyndighetene å starte med planlegging og utredning av ny urnelund på Storetveit kirkegård.
2. Samtidig må det gjennomføres en befaring for å se på muligheter for en fortetning av urneplasser på eksisterende arealer.
3. Manglende drenering i område D00 bør også ordnes så raskt som praktisk mulig.

På vegne av Storetveit menighetsråd 21/2 -2024

Per Kristian Erdal



DEN NORSKE KIRKE

BKF - Bergen kirkelige fellesråd

Saksbehandler	Arkivkode	Arkivsak	Ugradert
Arne Tveit	710	21/10534-49	

Saksnummer	Råd/utvalg	Møtedato
23/24	BKF - Bergen kirkelige fellesråd	05.03.2024

Sædalen kirke - alterbilde og liturgiske møbler

Vedlegg:

Juryvurdering av kunstkonkurransen
Forslag liturgiske møbler

Saksorientering

Hovedgrepene rundt bygging av Sædalen kirke er godkjent i alle kirkelige instanser tidligere. (menighetsråd, fellesråd, biskop og kirkeråd). Byggingen pågår for fullt. Kirken skal åpnes 3.november. Grunnsteinen skal legges ned 23.april.

Denne saken dreier seg om alterbilde/kunst og liturgiske møbler. De skal godkjennes av biskopen, etter å ha vært behandlet i menighetsråd og fellesråd.

ALTERBILDE

Arbeidet med kunstprogrammet startet med invitasjon av flere kunstnere til å delta i en kunstkonkurranse. Menigheten og kirkens arkitekt foreslo begge ulike kunstnere. 3 kunstnere ble valgt til å utarbeide et forslag til kunst. De ble honorert for å utarbeide forslag.

Juryen som valgte ut vinneren bestod av:

Mikkel Haavaldsen, Arkitekt Sædalen kirke
Anders Olivarius Bjørnseth, Arkitekt Sædalen kirke
Aashild Grana, Dekan emerita Avdeling for kunst UIB
Yngvild Sørebo Danielsen, Sædalen menighet
Leidulf Øy, Prest Sædalen menighet
Halvor Nordhaug, Biskop i Bjørgvin
(Bjarne Skarestad fra BKF var sekretær for juryen)
(juryrapporten ligger vedlagt)

Den som ble valgt til å levere kunst til Sædalen kirke var Kari Dyrdal, en lokal kunstner. Juryen sier bl.a. følgende:

Kunstverket lager et tydelig grensesnitt mellom kunst og arkitektur, og konkurrerer ikke med de arkitektoniske grepene i rommet. I stedet underbygger kunstverket den sentrale bevegelsesaksen i kirken; det blir et fokuspunkt og et mål, som vil lede besøkende fra hovedinngangen og inn i kirkerommet.



(bildet over er en digital modell / et arbeidsutkast, ikke et fotografi av et virkelig teppe)

Kari Dyrdal har seinere jobbet med kunstverket. Det veves i Nederland. Ulike utkast har blitt produsert, og vi har bl.a. hatt møte med biskopen på kunstnerens galleri på Verftet der utkastene har blitt diskutert og justert.

Den siste fremvisningen av utkast skjedde i det kommende kirkerommet i Sædalen nå i februar. Foruten kunstneren, var da biskopens saksbehandler, soknepresten i Birkeland, presten i Sædalen m.fl. tilstede. Der ble det lagt føringer for endelig bearbeiding av det endelige produktet.



(fra venstre prosjektleder Jan Håvar Hansen, rådgiver hos biskopen Ragna Sofie Grung Moe, kunstner Kari Dyrdal, sokneprest Kjersti Gautestad Nordheim, prest Leidulf Øy, Bjarne Skarestad fra BKF)

Før det endelige produktet/teppet blir vevd i Nederland, må en imidlertid ha de ulike godkjenningene.

Et av spørsmålene som har vært diskutert underveis, har vært om en ønsket å ha et stilrent stålkors hengende foran teppet. Juryen ønsket opprinnelig dette. På møtet i Sædalen ble det imidlertid besluttet at en heller ønsket å ha et prosesjonskors stående ved siden av teppet.

Her er prest Leidulf Øy sin beskrivelse av saken (i beskrivelse til menighetsrådet):

«Alterbilde og prosesjonskors

Vi nevner disse sammen, fordi det har vært diskutert om det skal være et større metall-kors i forkant av alterteppet, med feste gjennom teppet og inn i veggen bak. I forslaget til godkjenning har vi landet på å la alterteppet stå for seg selv. Det er en korsform i det nonfigurative motivet i teppet og ved å lage et prosesjonskors som står synlig fremme i koret vil korset få en sentral plass. To andre moment som grunngir dette valget er at det er mulig å henge opp et kors i etterkant dersom en ønsker det, og det er mulig å få inn et supplerende kunstverk på vegg fremme eller vegg på siden i koret. Dette vil da kunne være et tydelig kristosentrisk kunstverk som spiller sammen med kunstverket på alterveggen.

Alterteppet tar utgangspunkt i et bilde tatt på bergveggen bak i nærheten av kirken. Dette er digitalisert og gjennom Kari Dyrdal sin vevkunst får det sin form og farge. Det har vært et ønske om å ha gjenskinn og noe gyllent i fargen for å gjenspeile himmelen og himmelens farge. Samtidig er det et rikt fargespekter i bildet, med blant annet lilla som er en liturgisk farge og som symboliserer en grunntone i troen ved å holde sammen fargene for himmel og jord. Bergveggen og steinen kan også være et uttrykk for alter som mennesker har bygd opp gjennom historien, der de har opplevd et møte med Gud. Slik leser vi 1.Mos. 28,16-19 at Jakob da han sa: Sannelig: Herren er på dette stedet, og jeg visste det ikke. Ved å bruke berg, fjell, stein er det også mye annen symbolikk en kan knytte an til i troen i livet. Det å hente inn element fra naturen er også en påminnelse om Gud som skaper og løfte skapelse-teologien. Vår jordbundenhet får klinge sammen med det himmelvendte.

Det er et stort alterteppe, det er omlag 4 meter bred og 6 meter høyt. Det gjør det mektig og det vil også kunne gi varme til rommet.

Prosesjonskorset er foreslått utformet som et keltisk kors, endelige utforming skjer i samspill med arkitektene. Det skal være godt synlig og samtidig lett nok til å bæres inn i prosesjon og det har sin faste plass fremme i koret.»

LITURGISKE MØBLER

Et prinsipp for de liturgiske møblene er at alteret skal stå i ro, skal normalt ikke kunne flyttes på (unntaket er om vi får en prest som sitter i rullestol, da vil vi kunne flytte alteret frem, slik at rullestolen får plass bak alteret). Alle de andre liturgiske møblene skal kunne flyttes på for å ha et fleksibelt korparti.

Forslaget til liturgiske møbler er laget av kirkens arkitekt, Mikkel Haavaldsen. Menighetens byggekomite, prest og sokneprest har gitt sine kommentarer underveis. Vedlagt finner dere illustrasjoner av møblene. Her er tekniske detaljer:

Alter i tegl og granitt, B728mm x L2224mm.

Tegl i stående forband med nedsenket benkeplate i granitt.

Hylle/rom under alter til oppbevaring.

Stålramme lakkert i valgfri RAL farge, mulig å justere plassering med jekketralle ved eventuelle UU behov.

Døpefont i Finert overflate - Dim: Ø500mm x H800mm

Døpefont produseres med overflate av beiset og lakkert finer overflate

Nederse del av døpefont ca. 60mm høyde produseres i Heltre

Toppen av døpefont, ca tilsvarende som bunn/sokkel produseres også i heltre

Metallskål til døpefont - skal kunne tas ut fra døpefont for å kunne tømme vann i skål

Forslag til å flytte døpefont på en enkel og praktisk måte, kan være å tilpasse en sekketralle som passer til formen på døpefont, slik at den ligger stødig når den transporteres.

Knelering og krakk til alter - Metallrammer og polstret puter Rammeverk i firkantstål - lakkert i valgfri RAL farge

4 stk rammer produsert i firkantstål

Vinkelhulle til å sitte fra seg kalkbeger.

Plate i MDF dimensjonert for konstruksjon, med polstring og kunstskinn NEVOTEX

Talerstol - metallramme.

Talerstol produseres i firkantstål - lakkert i valgfri RAL farge

Inkludert platekledning som vist på tegning.

Nedfellbart trinn på talerstol.

Tilrettelagt for belysning - Ikke medtatt belysning.

Prosesjonskors – stål (samme som øvrig liturgiske møbler)

stang i furu (tilsvarende materiale som i kirken for øvrig)

Korset får «fast plass» i et hull i gulvet oppe i koret.

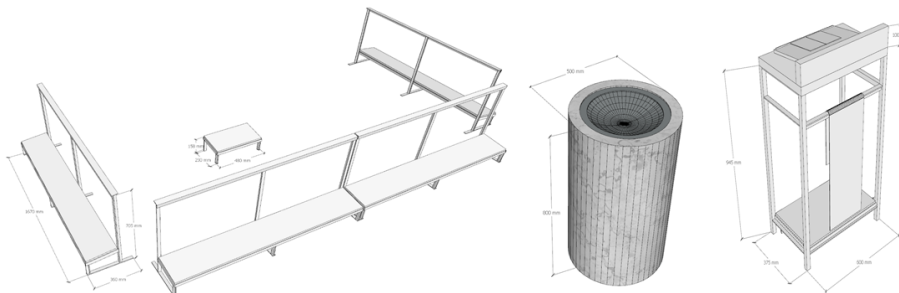

Menighetsrådet i Birkeland har gjort følgende vedtak i saken (sak 15/24):

Vedtak: Birkeland menighetsråd godkjenner og videresender med dette forslaget til liturgisk inventar i den nye kirken i Sædalen slik det foreligger, men med tre kommentarer:

- Det er sterk symbolikk knyttet til det non-figurative altertavle-teppet, men det savnes et tydeligere kors i korpartiet. Det har vært diskutert om det skal monteres et kors utenpå altertavle-teppet, men menighetsrådet i Birkeland vil peke på om det er mulighet for å montere et stort kors direkte på veggen enten ved siden av altertavlen eller kanskje aller helst på sideveggen over døpefonten.
- Birkeland menighetsråd etterlyser en utdyping av sammenhengen mellom de ulike delene av det liturgiske inventaret – prekestol, alter og døpefont. Slik de nå er beskrevet, er det store variasjoner i både form- og materialvalg. Dette gjør det vanskeligere å se den sammenhengen som teologiske ligger i disse delene som hver på sitt vis representerer de tre sakramentene, dåpen, Ordet og nattverden.
- I forlengelse av punktet om sammenheng mellom de ulike delene av inventaret, etterlyser menighetsrådet i Birkeland en presisering av material- og fargebruk. Hva slags type tre er tenkt brukt i døpefonten, for eksempel? Hvilke farge er det tenkt å ha på stålelementene, og hva er sammenhengen mellom døpefont og de andre elementene?

Kirkevergen mener det er viktig å ta hensyn til menighetsrådets kommentarer i det videre arbeidet med møblene, men mener det likevel er grunnlag for godkjenning fra fellesrådet.

Kostnadene med de liturgiske møblene inngår i den totale finansieringen av Sædalen kirke. Kostnaden er noe høyere enn det entreprenøren hadde lagt inn i sine kalkyler ved kontraktsinngåelse, så det vil ventelig bli tatt igjen i en noe enklere møblering i rom i 2. etg.

Kirkevergens forslag til vedtak

1. Bergen kirkelige fellesråd godkjenner fremlagte forslag til alterbilde i Sædalen kirke.
2. Bergen kirkelige fellesråd godkjenner fremlagte forslag til liturgiske møbler og prosesjonskors i Sædalen kirke, men ber kirkevergen sende menighetsrådets kommentarer videre til biskopen sammen med søknaden, og ber om at kommentarene hensyntas i det videre arbeidet.
3. Saken sendes videre til godkjenning hos Bjørgvin Biskop, med kopi til prosten.

Juryrapport kunst i Sædalen kirke

Utgangspunkt for juryens arbeid

I forbindelse med arkitektkonkurransen for Sædalen kirke utarbeidet menigheten et eget kunstprogram. Dette kunstprogrammet ble distribuert i utlysingen, og alle arkitektkontorene ble utfordret til å fremme nominasjoner på aktuelle kunstnere. Samtidig pågikk det en nomineringsprosess i menigheten som også frambrakte forslag til kunstnere. Totalt ble 14 kunstnere kontaktet med spørsmål om deltakelse, 7 av disse svarte bekreftende og leverte CV, Portfolio og oppgaveforståelse. På bakgrunn av disse innsendingene valgte juryen ut tre stykker som ble invitert til å levere et forslag til utsmykking av Sædalen kirke.

Juryens sammensetning

Juryen for utvelgelse av vinnerutkastet har bestått av:

Mikkel Haavaldsen, Arkitekt Sædalen kirke

Anders Olivarius Bjørnseth, Arkitekt Sædalen kirke

Aashild Grana, Dekan emerita Avdeling for kunst UIB

Yngvild Sørebo Danielsen, Sædalen menighet

Leidulf Øy, Prest Sædalen menighet

Halvor Nordhaug, Biskop i Bjørgvin

Sekretær for juryen har vært Bjarne Skarestad, Senior rådgiver for Bergen kirkelige fellesråd.

Juryens vurdering av arbeidene-Rangering

Teppet til **Kari Dyrdal** har definitivt det mest oppmerksomhetsfangende kunstverket av det tre, da spesielt den gylne utgaven som er den juryen har vektlagt i videre vurdering. Kunstverket kan oppleves i fullt format i hele kirken, fra inngangen i menighets salen helt inn til alteret. Det gir rom for undring og tolkning. Det er kanskje noe vidt i tolkningsmulighet i og med at det mangler et eksplisitt symbol fra den kristne symbolsvære ut over å symbolisere det fjellet kirken er bygget på. Samtidig kan det abstrakte kunstverket sies å inneholde kristne motiver, som et kors eller et krusifiks, eller et annet legeme. Hvilken betydning betrakteren tillegger kunstverket vil variere etter øyet som ser, og kanskje også etter sinnsstemning eller anledning. I tillegg til dette er gull Guds farge og kirkens høytidsfarge.

Kunstverket lager et tydelig grensesnitt mellom kunst og arkitektur, og konkurrerer ikke med de arkitektoniske grepene i rommet. I stedet underbygger kunstverket den sentrale bevegelsesaksen i kirken; det blir et fokuspunkt og et mål, som vil lede besøkende fra hovedinngangen og inn i kirkerommet.

Kunstverket i dåpssakristiet med vann som symbol er etter juryens mening et godt valg både med tanke på symbolbruk og ved det lokale tilsnittet å henvise til bekken som renner gjennom tomten. Kunstneren åpner for at også dette motivet utføres som vev. Etter juryens mening kan det være interessant å vurdere dette, da tekstil vil kunne være et vellykket og vennlig tilskudd til materialpaletten også her. Utførelse i glass vil kunne gi en kjøligere karakter, samtidig som det er interessant at det benyttes to ulike metoder og at det harde formidles ved det myke og omvendt (stein/tekstil, vann/glass).

Juryen utroper Kari Dyrdal sitt arbeid til å vinne konkurransen.

Suvi Nieminen sitt arbeid vurderes som et stillferdig kunstverk som har et stort potensial til å vokse i bevisstheten ved gjentagende opplevelser og kontemplasjon. Kunstverket har rom for mange tolkninger, og det er tydelig at Suvi har jobbet for å få fram akkurat dette. Korset i sentrum har en veldig fin utforming. Juryen mener allikevel at kunstverket utfordrer og kommer i kontrast til arkitekturens forsøk på å forbeholde tre-overflatene til takkonstruksjonen og la gulv og brystning ha et stringent uttrykk i stein og metall. Juryen føler usikkerhet om effekten av glassplatene vil bli særlig stor i og med at de vil ligge tett inntil veggen, og i liten grad vil få annet enn indirekte dagslys som effektbelysning. Overlys vil kun regnes med i høyre del, sett fra kirkerommet, men også her viser lysundersøkelser i 3d-modell at det i hovedsak dreier seg om indirekte lys.

Kunsten i sakristiet viderefører ideen fra glassplatene i kirkerommet ved å skulle lage skulpturelt lys i ulike sjatteringer og former. Juryen frykter at det vil være nødvendig med kunstig belysning for å få tilstrekkelig effekt av denne ideen. Det stilles også spørsmål ved om tenkt innfesting er tilstrekkelig holdbar/sikker, eller om videre planlegging vil avdekke behov for større dimensjoner som vil kunne påvirke uttrykket. I tillegg er vedlikeholdsaspektet et tema, som følge av at de mange horisontale flatene vil kreve renhold med jevne mellomrom, et arbeid som potensielt krever lift.

Ali Shah Gallefoss sitt forslag har ikke forsøkt å knytte noen spesifikk kristen symbolikk inn i arbeidet, ut over at inspirasjonen er hentet fra naturen. Idéen om at naturen selv bidrar til å skape kunstverket, ved at smeltet aluminium flyter i støpeformen med sand i takt med naturlovene, kan sies å være både interessant og poetisk. Det er også positivt at det er en bevissthet om å ikke tilføre noe som overdøver korset som har vært med i rommet fra arkitektkonkurransen. Juryen finner likevel at montasjen av aluminiumselementene er uforløst. Juryen er på samme måte tvilende til fargespill og effekt fra glassene i montasjen siden de ikke vil få tilstrekkelig direkte sollys.

Forslagene til liturgiske møbler er spennende, men vil kreve en helt fast møblering siden de har en slik tyngde at de ikke er flyttbare. Det er vanskelig å forene med moderne bruk av kirkerommet.

Halvor Nordhaug

Aashild Grana

Mikkel Haavaldsen

Anders Olivarius Bjørnseth

Yngvild Særebø Danielsen

Leidulf Øy

Råd for videre arbeid

Kari Dyrdal har selv foreslått muligheten av å montere en gjenstand med spesifikk kristen symbolikk foran teppet, og derved benytte teppet for å framheve nettopp dette. Juryen har diskutert ulike muligheter som prosesjonskors, eller et større kors på alteret for å løfte fram nettopp dette sentrale symbolet i den kristne tro. Juryen har landet på at det bør tilføyes et kors i en stor størrelse, fortrinnsvis som et metallkors som monteres rett i forkant av

teppet. Vi anbefaler at det innledes et samarbeid med Kari Dyrdal om å få til et lignende uttrykk som vist nedenfor.

Steinvegg 2

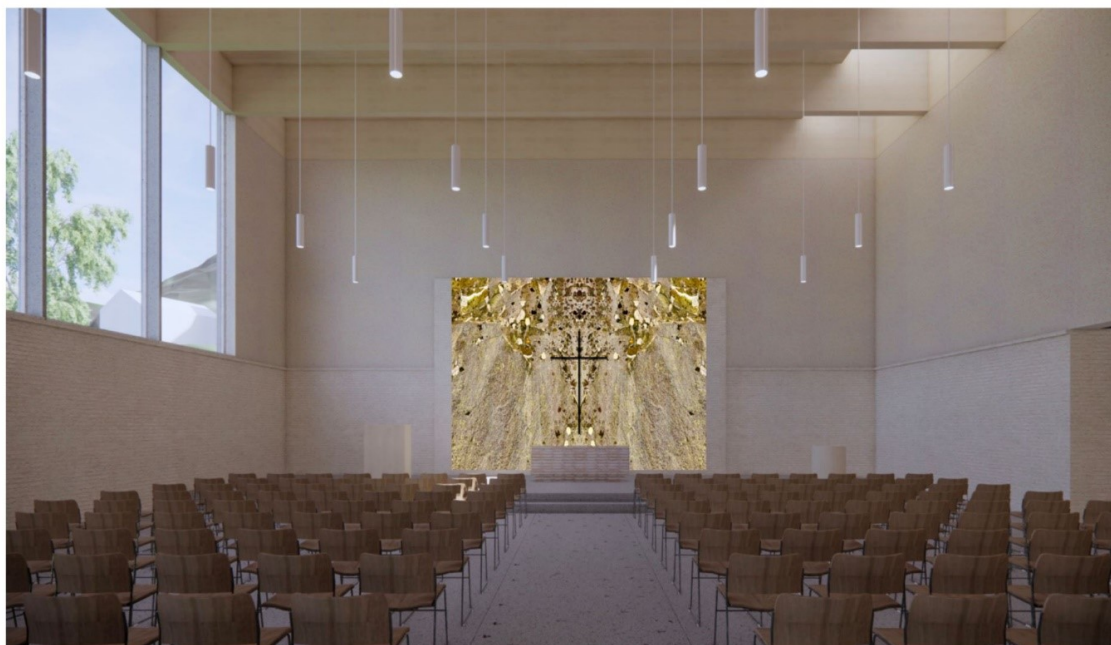

De innsendte bidragene slik de er presentert fra kunstnerne

Kari Dyrdal



IdéForslagSædalen
KirkeKariDyrdal-P.pdf

Suvi Nieminen



PRESENTASJON av
forslag til utsmyknin

Ali Shah Gallefoss



Sædalen
kirke_AliShahGallefc







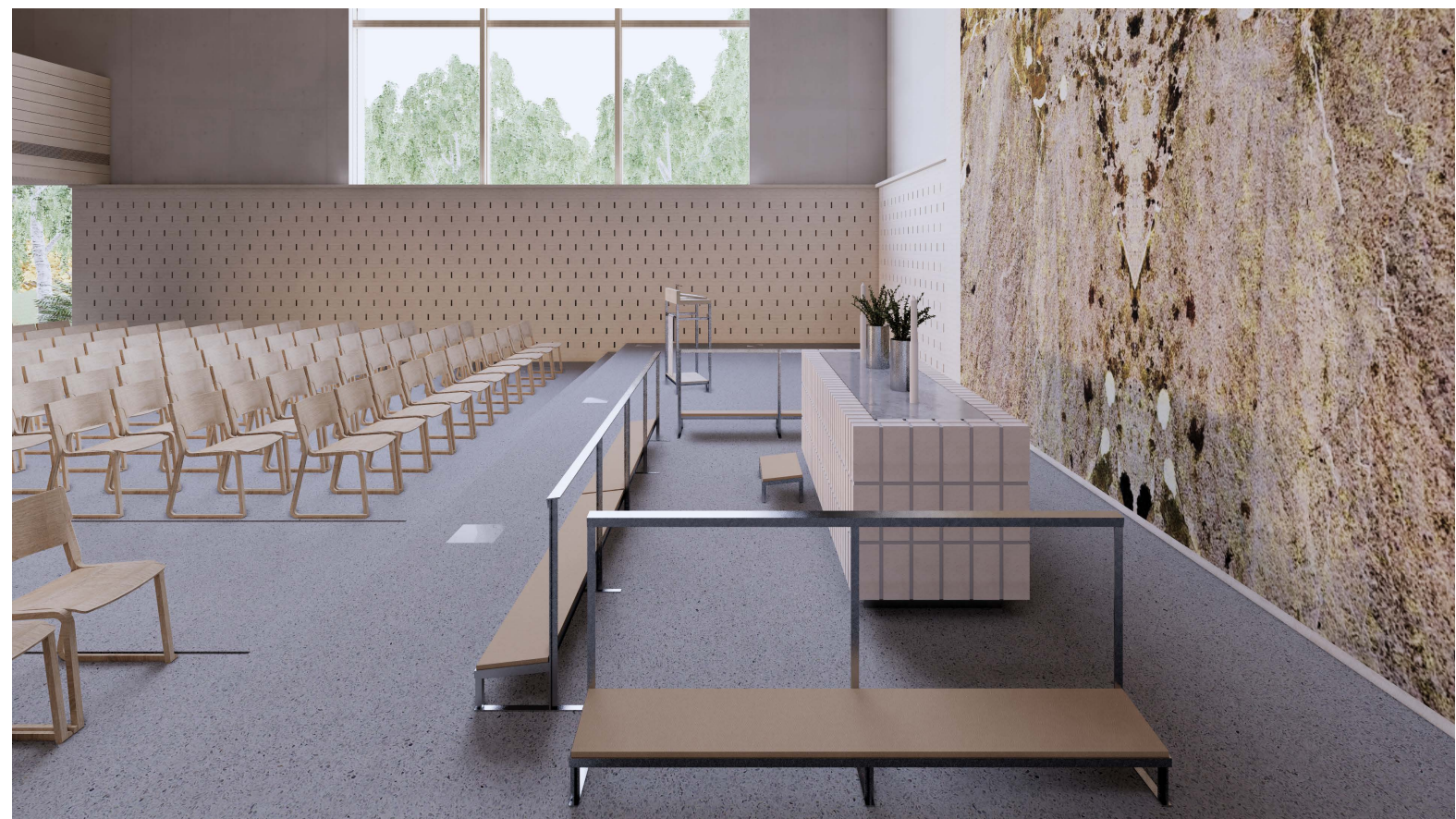

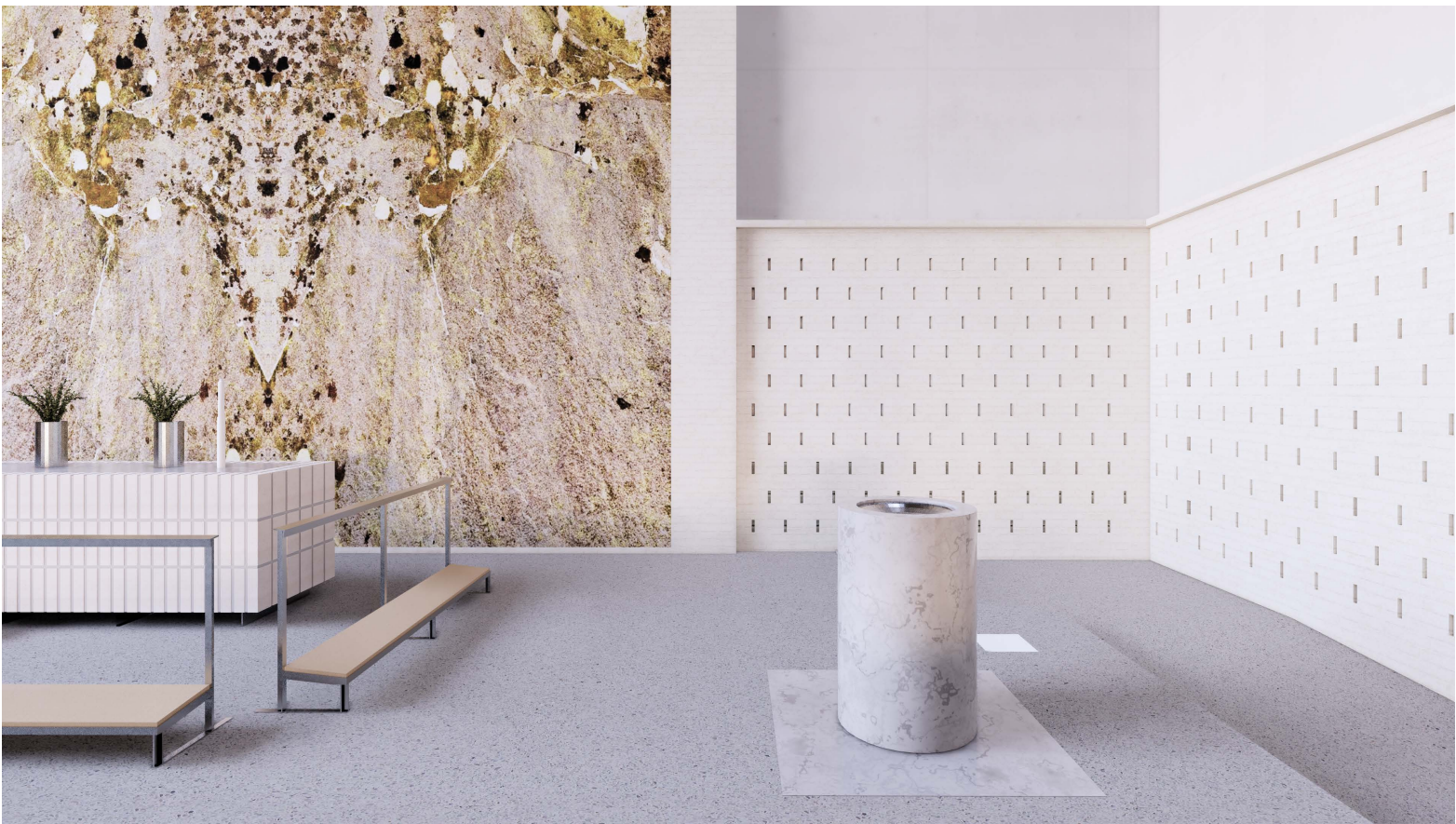







DEN NORSKE KIRKE

BKF - Bergen kirkelige fellesråd

Saksbehandler	Arkivkode	Arkivsak	Ugradert
Mette Svanes	414	23/11710-6	

Saksnummer	Råd/utvalg	Møtedato
24/24	BKF - Bergen kirkelige fellesråd	05.03.2024

Valg av representanter til BKF's utvalg

Saksorientering

Fellesrådet vedtok på møtet i desember 2023 leder og nestleder i fellesrådet, samt representanter med vara til arbeidsutvalget (AU) og ny valgkomite.

Valgkomiteen består av Amalie Ulevik Bjerk, Ragnar Gjengedal, Randi Wollan Neuber og Nils Gunnar Toppe. Det er disse som nå fremmer forslag til representanter i BKF's utvalg slik:

Kirkebyggutvalget

<i>Medlem</i>	<i>Vara</i>
Tor David Hanson (Åsane)	Marit Vik
Ingeborg Hopland Nestås (Bergensdalen)	Randi Wollan Neuber
Torstein Sætre (Domprostiet)	Grete Line Simonsen
Marita Børve (Fana)	Asbjørn Valen

Gravplassutvalget

<i>Medlem</i>	<i>Vara</i>
Karin Stang Volden	Grete Line Simonsen
Nils Gunnar Toppe	?
Magnus Mjelstad (Bergen kommune)	Eivind Skår (Bergen kommune)

Kontrollkomiteen

<i>Medlem</i>	<i>Vara</i>
Bjarte Flaten	?
Sigrid Tro	?
Per Kristian Erdal	
?	

Lederlønnsutvalget

<i>Medlem</i>
Bjørn Norstrand
Ragnar Gjengedal
Monica Sæle

Administrasjonsutvalg

<i>Medlem</i>	<i>Vara</i>
Ragnar Gjengedal	Benedikte Thorsvik
Bjørn Rosland Norberg	Jorunn Haukås

Kulturutvalget

Kirkevergen anbefaler å vente med å velge representanter til kulturutvalget til forsag til nytt mandat legges frem. Sittende utvalg vil foreslå noen justeringer i utvalgets sammensetning.

Der det står et spørsmålsteget i tabellene er representant ennå ikke avklart. Det forventes at informasjonen vil bli ettersendt eller lagt frem i møtet.

I henhold til mandatet for Gravplassutvalget (GPU) skal fellesrådet velge leder og nestleder av utvalget blant fellesrådets medlemmer. Kommunens representant Magnus Mjelstad er foreslått som leder, men det er ikke mottatt forslag på nestleder.

Varamedlemmene fra fellesrådet er ikke personlig vara, men velges som hhv 1., 2. og 3. vara. Dette må avklares frem til vedtak.

I hht mandatet til GPU skal fellesrådet i tillegg til å velge representanter til GPU, også formelt oppnevne utvalgsmedlemmer fra andre trossamfunn, ref. mandatet:

Utvalget består av 6 medlemmer; 3 medlemmer valgt av og blant Bergen kirkelige fellesråd og 3 medlemmer er foreslått av og blant tros- og livssynssamfunn er virksomme i Bergen. Blant fellesrådets representanter skal fortrinnsvis kommunens representant eller vara være representert. Kandidatene fra tros- og livssynssamfunn er virksomme i Bergen foreslås på Gravplassmyndighetens årlige møte med tros- og livssynssamfunn i Bergen jfr. GF § 23 3. ledd og oppnevnes siden av fellesrådet. En av kandidatene representerer tros- og livssynssamfunn er virksomme i Bergen skal foreslås av Samarbeidsrådet for tros- og livssynssamfunn Bergen (STLB). Det velges like mange varamedlemmer faste medlemmer til utvalget, tre fra fellesrådet og tre fra tros- og livssynssamfunn er virksomme i Bergen jfr. GF § 23 3. ledd.

Følgende medlemmer foreslås oppnevnt til GPU fra andre trossamfunn:

<i>Medlem</i>	<i>Vara</i>
Ewa Bivand, St. Paul menighet/Oslo katolske bispedømme	Siri Hortman, Humanetisk forbund
Tanver Ahmed, Bergen moské	Imam Muhammed Azeem, Bergen moské
Anne Stockholm, daglig leder i STLB (Samarbeidsrådet for Tros- og Livssynssamfunn i Bergen)	Jannicke Troe frem til årsmøte 19.3 Ingvild Slethei fra 19.3, STLB og Humanetisk forbund

Anne Stockholm er ikke bosatt i Bergen kommune (hun bor i Alver), men administrasjonen innstiller på henne likevel. Kravet om at medlemmene skal være bosatt i Bergen kommune er begrunnet i at tros – og livssynssamfunnene ikke skal sende noen fra sentraladministrasjonen da dette er et lokalt råd. Anne er ansatt i STLB og regnes som lokal representant.

Kirkevergens forslag til vedtak

1. Bergen kirkelige fellesråd velger representanter til utvalgene i tråd med forslaget.
2. Bergen kirkelige fellesråd velger Magnus Mjelstad som leder og xxx som nestleder i Gravplassutvalget.
3. Bergen kirkelige fellesråd oppnevner medlemmer til Gravplassutvalget som foreslått i saken.



DEN NORSKE KIRKE

BKF - Bergen kirkelige fellesråd

Saksbehandler	Arkivkode	Arkivsak	Ugradert
Mette Svanes	000	19/04158-6	

Saksnummer	Råd/utvalg	Møtedato
25/24	BKF - Bergen kirkelige fellesråd	05.03.2024

Reviderte mandater/reglementer for utvalgene

Vedlegg:

Reglement ADMU i Bergen kirkelige fellesråd
Mandat for arbeidsutvalget
Mandat for Bergen kirkelige fellesråds valgkomité 2024
Mandat for Lederlønnsutvalget
Mandat for kirkebyggutvalget i Bergen kirkelige fellesråd

Saksorientering

Fellesrådets leder har bedt administrasjonen gå gjennom mandater/reglementer for de ulike utvalgene i fellesrådet, med tanke på oppdatering.

I denne saken inviteres fellesrådet til å vedta oppdatert mandat for følgende fem utvalg:

Utvalg	datert	Endring
Arbeidsutvalget (AU)	2017	Lovhenvvisninger og referanser
Valgkomite	2019	Henvvisninger
Lederlønnsutvalg	2010	Lovhenvvisninger, noen justeringer
Kirkebyggutvalg	2017	Justering ang. konstituering
Administrasjonsutvalget	2017	Justeringer ang. uttalerett

Kirkevergen har gått gjennom mandatene / reglementene og oppdatert disse bl.a. med riktige henvisninger til kirkeordningen mm. Det er ikke gjort vesentlig endringer i innholdet ellers.

Det reviderte mandatet for kirkebyggutvalget er drøftet i dette utvalget.

Mandater for gravplassutvalget (GPU) og kontrollkomiteen er revidert ganske nylig, og foreslås tatt opp til ny vurdering mot slutten av valgperioden.

Forslag til nytt reglement for ADMU bygger på tidligere reglement som igjen bygger på mal fra kirkerådet. Forslag til endringer fra nåværende reglement til nytt reglement gjelder i vesentlig grad forhold der utvalget har uttalerett.

Mandat for kulturutvalget må drøftes i dette utvalget før det kommer til fellesrådet, og vi kommer tilbake med sak på dette på et senere tidspunkt.

De aller fleste utvalgene konstituerer seg selv.

Gravplassutvalget (GPU) er imidlertid sammensatt av representanter fra flere trossamfunn og STLB (samarbeidsrådet for tros- og livssynssamfunn) og fellesrådet oppnevner derfor leder for dette utvalget. Se sak om representanter til utvalgene.

Kirkevergens forslag til vedtak

Bergen kirkelige fellesråd vedtar de oppdaterte mandatene/reglementer slik som fremlagt i saken.

Mandat for Bergen kirkelige fellesråds arbeidsutvalg (AU)

Utvalget skal utføre sine oppgaver i henhold til bestemmelser i Kirkeordning for Den norske kirke og Gravferdsloven, samt anbefalinger gitt i Håndbok for menighetsråd og kirkelige fellesråd.

1. Valg, funksjonstid og sammensetning

Utvalget består av leder og nestleder i Bergen kirkelige fellesråd, biskopens representant i Bergen kirkelige fellesråd samt 2 andre medlemmer valgt av og blant Bergen kirkelige fellesråds medlemmer.

Det velges/utpekes like mange varamedlemmer som faste medlemmer til utvalget. Biskopens vararepresentant er personlig varamedlem for biskopens faste representant.

Representantene utpekes normalt for hele valgperioden til fellesrådet.

Dersom et medlem går ut av utvalget, velges nytt medlem for resten av perioden blant varamedlemmene, og det velges nytt varamedlem.

Bergen kirkelige fellesråds leder og nestleder er leder og nestleder i utvalget.

2. Oppgaver og ansvar

Utvalget har som hovedoppgave å forberede saker for fellesrådet, og har i tillegg fullmakt til å treffe avgjørelser i saker delegert til utvalget i dette reglements pkt 2.1.

2.1 Saker der utvalget har avgjørelsesmyndighet

Utvalget treffer vedtak innenfor de retningslinjer som er fastsatt i lov, i medhold av lov eller er vedtatt av Bergen kirkelige fellesråd og innenfor de fastlagte budsjettammene.

Utvalget har avgjørelsesmyndighet i følgende saker:

- a. Godkjenning av anskaffelse og avhendelse av inventar og utstyr i kirkene i Bergen, jfr. Kirkeordningens §20 fjerde ledd annet punktum og Rundskriv Q-06/2020
- b. Godkjenning av ombygging i kirkene i Bergen, jfr. Rundskriv Q-06/2020
- c. Godkjenning av utvidelse i og av kirkene i Bergen begrenset oppad til rullestolrampe, jfr. Rundskriv Q-06/2020
- d. Hastesaker, der det er nødvendig at vedtak treffes så raskt at det ikke er tid til å innkalle fellesrådet. Melding om vedtak truffet i medhold av denne bestemmelsen forelegges fellesrådet i dettes neste møte.
- e. Andre saker som fellesrådet måtte delegere til utvalget.

3. Møter i BKF's arbeidsutvalg

- a. Utvalget har normalt 6 møter per år og møtene avholdes ca 14 dager før fellesrådsmøtene.
- b. Utvalget skal i tillegg ha møte når lederen finner det påkrevd eller minst to medlemmer krever det.
- c. Utvalget skal som hovedregel innkalles skriftlig med 7 dagers varsel. Dette kan fravikes dersom behovet for rask avgjørelse krever det. Saksdokumentene sendes til medlemmer og varamedlemmer og andre med møterett.

- d. Utvalgets møter holdes normalt for lukkede dører. Behandlingen av saker som er delegert til utvalget holdes for åpne dører.
- e. Utvalget er beslutningsdyktig når minst halvparten av medlemmene er til stede, herunder leder eller nestleder. Avgjørelser treffes med alminnelig flertall. Ved stemmelikhet er lederens stemme avgjørende.
- f. Kirkevergen eller den hen bemyndiger, er sekretær for utvalget. Sekretæren har møteplikt, samt tale- og forslagsrett.
- g. Kirkevergen og de hen bemyndiger, har møte-, tale- og forslagsrett i utvalgets møter selv om disse ikke er sekretær eller medlem i utvalget.
- h. Sekretæren kan i samråd med lederen innkalle andre det er ønskelig å rådføre seg med.
- i. Det skal føres protokoll fra møtene, denne sendes medlemmene og varamedlemmene og andre med møterett så snart som mulig etter møtet.
- j. Protokoll fra utvalgsmøter legges frem til orientering i det påfølgende møtet i fellesrådet.

4. Varighet

Dette mandatet er vedtatt i Bergen kirkelige fellesråd 5. mars 2024, og gjelder fram til annet blir vedtatt.

Mandat for valgkomite i Bergen kirkelige fellesråd

Valgkomiteen skal utføre sine oppgaver i henhold til bestemmelsene i Kirkeordning for den norske kirke, vedtatt av kirkemøtet.

1. Valg, funksjonstid og sammensetning

Valgkomiteen skal bestå av tre medlemmer som velges av kirkelig fellesråd. Leder av valgkomiteen må være medlem i fellesrådet.

Medlemmene oppnevnes normalt for en fireårs periode fra og med valg i konstituerende møte i nytt fellesråd og til neste fellesråd er konstituert med leder, nestleder, arbeidsutvalg og ny valgkomité.

Dersom et medlem går ut av valgkomiteen, velges nytt medlem av fellesrådet.

Valgkomiteen konstituerer seg selv.

2. Oppgaver og ansvar

Valgkomiteen skal ovenfor kirkelig fellesråd fremme forslag til:

- a. leder og nestleder for ett år om gangen
 - o valgkomiteen har et særlig ansvar for å vurdere kompetanse, kapasitet og samarbeidsevne.
- b. medlemmer til Arbeidsutvalg, Administrasjonsutvalg, Kontrollutvalg, Lederlønnsutvalg, Kirkebyggutvalg, Gravplassutvalg, Kulturutvalg og Valgkomité for hele 4-års-perioden.
- c. Valgkomiteen kan også få i oppgave å fremme forslag til medlemmer, eller leder og nestleder til andre utvalg som fellesrådet har som oppgave å oppnevne.

3. Møter i valgkomiteen

- a. Kirkevergen innkaller til første møte i valgkomiteen og sender samtidig en oversikt over fellesrådets utvalg samt gjeldende mandater til utvalgene.
- b. Valgkomiteen møtes ellers når lederen finner det påkrevd eller når minst 2 medlemmer krever det.
- c. Valgkomiteen skal som hovedregel innkalles skriftlig med 7 dagers varsel. Dette kan fravikes dersom behovet for rask avgjørelse krever det.
- d. Valgkomiteens møter holdes for lukkede dører og det skal skrives møtenotat.
- e. Valgkomiteen er beslutningsdyktig når minst halvparten av medlemmene er til stede, herunder leder. Avgjørelser treffes med alminnelig flertall.
- f. Om valgkomiteen ønsker det, kan Kirkevergen stille med sekretærfunksjon.

4. Varighet

Dette mandatet er vedtatt i Bergen kirkelige fellesråd 5. mars 2024, og gjelder fram til annet blir vedtatt.

Mandat for lederlønsutvalget i Bergen kirkelige fellesråd

Utvalget skal utføre sine oppgaver i henhold til bestemmelser i Forvaltningsloven §6 som angir både objektive og skjønnsmessige kriterier, samt i henhold til Kirkeordning for Den norske kirke.

Dette mandatet er utarbeidet i tråd med «Særavtale for ledere» og HTA for Den norske kirke (kap. 3.4.1)

1. Valg, funksjonstid og sammensetning

Lederlønsutvalget skal bestå av tre medlemmer som velges av kirkelig fellesråd. Fellesrådets leder er leder for utvalget, og minst ett annet medlem skal være medlem i AU. Medlemmene oppnevnes normalt for en fireårs periode.

2. Oppgaver og ansvar

Lederlønsutvalget fastsetter kirkevergens lønn og årlige lønnsutvikling.

Utvalget gir rammer for avlønning av andre ledere som følger HTA kap 3, samt for ansatte som er i HTA kap 5.

Lederlønsutvalget skal ha en årlig samtale med kirkevergen der man drøfter og evaluerer virksomheten ut fra ett eller flere av disse kriteriene:

- a. Oppnådde resultater
- b. Utøvelse av lederskap
- c. Arbeid med organisasjonsutvikling
- d. Arbeid med rammebetingelser, rekruttering, mm

Utvalget kan i tillegg ha fokus på generelle spørsmål ved kirkevergens ansettelsesforhold. Utvalget skal vektlegge faglige og profesjonelle hensyn.

3. Møter i lederlønsutvalget

- a. Utvalget skal ha møte med kirkevergen forbindelse med årlige lønnsforhandlinger.
- b. Utvalget skal ha møte når lederen finner det påkrevd eller når minst 2 av medlemmene krever det.
- c. Utvalget kan innhente opplysninger fra ansatte i BKF som er nødvendig for å belyse saker som er til behandling i utvalget.
- d. Utvalget skal som hovedregel innkalles til møte med 7 dagers varsel.
- e. Utvalgets møter holdes for lukkede dører.
- f. Utvalget er beslutningsdyktig når minst to av medlemmene er til stede. Avgjørelse treffes med alminnelig flertall.

4. Varighet

Dette mandatet er vedtatt i Bergen kirkelige fellesråd 5. mars 2024, og gjelder fram til annet blir vedtatt.



ÅPEN | FRIMODIG | TROVERDIG

Mandat for Kirkebyggutvalget i Bergen kirkelige fellesråd

Kirkebyggutvalget skal utføre sine oppgaver i henhold til bestemmelsene i Kirkeordningen.

1. Formål

Utvalget skal være et forberedende utvalg til fellesrådet i saker som gjelder forvaltning og utvikling av kirkebygg, hovedsakelig i forbindelse med budsjettprosesser. Dette gjelder så vel nybygg som vedlikehold, bygninger og faste installasjoner, inkludert orgler.

Utvalget skal også være et rådgivende organ for kirkevergen og fellesrådet i hvordan en skal forvalte driftsoppgavene av bygningsmassen.

2. Utvalgets oppgaver

- a) Utvalget skal bistå fellesrådet i forvaltningen av kirkebyggene og ha et spesielt fokus på prioriteringer som må gjøres i forbindelse med budsjettbehandlinger.
- b) Hvert år skal sekretæren gi utvalget en redegjørelse av virksomheten på kirkebyggområdet, inkludert måloppnåelse.
- c) Utvalget skal kunne reise på befaring i kirkene for å danne seg et godt totalbilde av tilstanden og behovene i den enkelte kirke, og på den måten skaffe seg et godt grunnlag for de prioriteringer som skal gjøres.
- d) Etter fastsatt frist av fellesrådet skal utvalget uttale seg om foreslåtte planer og budsjett på kirkebyggområdet for det påfølgende år, samt oppdaterte planer for hele planperioden.
- e) Utvalget skal gjennomgå årsregnskap og årsberetning for kirkebyggene innen 1.juni i året etter.

3. Valg, sammensetning og honorar

Utvalget består av 4 medlemmer, en representant med personlig vararepresentant fra hvert prosti, valgt av og blant fellesrådets medlemmer.

Medlemmene velges for hele fellesrådsperioden. I en ny periode velges nytt utvalg.

Medlemmene i utvalget honoreres etter satser fastsatt av Bergen kirkelige fellesråd.

Kirkevergen utpeker sekretær for utvalget (vanligvis kirkebyggsjefen).

4. Møter, saksbehandling og protokoll

- a) Utvalget skal ha minst 2 årlige møter, før fremlegging av årsbudsjett og før fremlegging av revidert budsjett. Utvalget skal i tillegg ha møte når lederen finner det påkrevet eller når medlemmer eller administrasjonen krever det.
- b) Lederen i utvalget skal sammen med sekretæren forberede sakene til utvalget.
- c) De påligger leder av utvalget å sørge for at alle aktuelle saker som hører inn under utvalget blir behandlet til hensiktsmessig tid. Medlem i utvalget og sekretær for utvalget kan kreve at utvalget behandler bestemte saker.
- d) Utvalget skal som hovedregel innkalles skriftlig med 7 dagers varsel. Dette kan fravikes dersom spesielle hensyn krever det. Saksdokumentene sendes til medlemmer og varamedlemmer og andre med møterett.
- e) Med innkallingen skal det følge en dagsorden for møtet i utvalget, og det skal følge med dokumentasjon som gir et tilfredsstillende beslutningsgrunnlag for den enkelte sak på dagsorden.
- f) Utvalgets møter er åpne, men saker som gjelder enkeltpersoners personlige forhold eller saker som av forretningsmessige forhold krever det, holdes for lukkede dører.
- g) Utvalgets medlemmer plikter å ta del på møter i utvalget, med mindre de har gyldige forfallsgrunner.
- h) Utvalget er beslutningsdyktig når minst halvparten av medlemmene er tilstede. Avgjørelser treffes med alminnelig flertall. Ved stemmelikhet er lederens stemme avgjørende.
- i) Leder eller nestleder av utvalget, eller det medlem i utvalget som i deres fravær blir valgt, leder i møter i utvalget.
- j) Sekretæren har møteplikt, samt tale- og forslagsrett, og de hun /han bemyndiger, har møte-, tale- og forslagsrett i utvalgets møter selv om disse ikke er hhv. medlem eller sekretær i utvalget.
- k) Dersom et medlem i utvalget meddeler at det ikke kan møte, skal sekretæren for utvalget sørge for at det så vidt mulig blir gitt varsel/innkalling til varamedlem, så raskt det hensiktsmessig kan skje.
- l) Det skal føres protokoll fra møtene, som sendes til medlemmer og varamedlemmer og andre med møterett så snart som mulig etter møtet. Protokollen skal minst angi tid, sted, deltakere, behandlingsmåte og utvalgets vedtak.
- m) Protokoll fra møtene skal legges frem i møte i Bergen kirkelige fellesråd til orientering.

Dette mandatet er revidert med vedtak i Bergen kirkelige fellesråd 5.mars 2024

Reglement for Administrasjonsutvalget i BKF (ADMU).

Utvalget skal utføre sine oppgaver i henhold til bestemmelsene i kirkeordning for den norske kirke og hovedavtalen.

1 Valg og sammensetning

Utvalget består av leder eller nestleder i Bergen kirkelige fellesråd, 2 andre medlemmer valgt av og blant Bergen kirkelige fellesråds medlemmer samt 2 medlemmer utpekt av og blant de ansatte.

Det velges/utpekes like mange varamedlemmer som faste medlemmer til utvalget.

Der hvor en eller flere arbeidstakere er medlem i en arbeidstakerorganisasjon med partsrett, skjer utpekingen av og blant de ansatte i henhold til reglene i Hovedavtalen § 10-1.

Arbeidstakere kan ikke velges som arbeidsgiverrepresentanter.

Både arbeidsgiver- og arbeidstakerrepresentantene velges/utpekes normalt for en 4-års periode (tilsvarende valgperioden for fellesrådet). Dersom spesielle grunner taler for det, kan arbeidstakersiden gis mulighet til å skifte ut sine medlemmer etter 2 år. Dersom et medlem går ut av utvalget, velges nytt medlem for resten av perioden blant varamedlemmene og det velges nytt varamedlem.

Bergen kirkelige fellesråds leder eller nestleder er leder i utvalget og ett av fellesrådets medlemmer er nestleder i utvalget.

2 Mandat

Utvalget er BKF's partssammensatte utvalg etter kirkeordning § 41. Utvalget har et overordnet ansvar i spørsmål av personalpolitisk karakter, og for å sette slike spørsmål på dagsorden. Utvalget skal behandle saker som gjelder forholdet mellom BKF som arbeidsgiver og de tilsatte, med utgangspunkt i Hovedavtalen § 10-1 «Administrasjonsutvalg/partssammensatt utvalg».

3 Saker der utvalget har avgjørelsesmyndighet.

Utvalget treffer vedtak innenfor de retningslinjer som er fastsatt i lov, i medhold av lov eller er vedtatt av Bergen kirkelige fellesråd. Utvalget har avgjørelsesmyndighet i følgende saker:

- a) Avgjøre spørsmål vedrørende tolkning av Bergen kirkelige fellesråds reglementer som gjelder tilsetning og arbeidsvilkår. (Tolkning av tariffavtaler følger reglene i Hovedavtalen § 5).
- b) Andre saker som Bergen kirkelige fellesråd måtte delegere til utvalget.

4 Saker der utvalget har uttalerett

- a) Saker som gjelder virksomhetens personalpolitikk, som for eksempel personalpolitiske retningslinjer, reglement og rutiner.
- b) Ved utvikling og omstillingsprosesser, inkl. nye organisasjons- og bemanningsplaner. (jf Hovedavtalen § 10-1 b)
- c) Ved innføring av ny teknologi og vesentlig omlegging av de tekniske hjelpemidler.
- d) Ved forslag til effektiviseringstiltak.
- e) Ved oppretting, nedlegging eventuelt omgjøring av stillinger.
- f) Ved fastsettelse eller endring av reglementer som berører arbeidstakerne, for eksempel permisjonsreglement, tilsettingsreglement, reglement for administrasjonsutvalg, arbeidsreglement og evt andre lokale reglementer.
- g) Ved andre saker av personalpolitisk karakter, som Bergen kirkelige fellesråd måtte forelegge utvalget.

5 Møter i utvalget

- a) Utvalget skal ha inntil 6 årlige møter. For å ivareta framdrift og kontinuitet bør det utarbeides en årlig møteplan for utvalget.
- b) Utvalget skal i tillegg ha møte når lederen finner det påkrevet eller når minst 2 medlemmer krever det.
- c) Utvalget skal som hovedregel innkalles skriftlig med 7 dagers varsel. Dette kan fravikes dersom behovet for rask avgjørelse krever det. Saksdokumentene sendes til medlemmer og varamedlemmer samt andre med møterett.
- d) Utvalgets møter holdes normalt for lukkede dører.
- e) Utvalget er beslutningsdyktig når minst halvparten av medlemmene er til stede, herunder leder eller nestleder. Avgjørelser treffes med alminnelig flertall. Ved stemmelikhet er lederens stemme avgjørende.
- f) Kirkevergen eller den kirkevergen bemyndiger, er sekretær for utvalget. Sekretæren har møteplikt, samt tale- og forslagsrett.
- g) Kirkevergen og de kirkevergen bemyndiger, har møte-/tale- og forslagsrett i utvalgets møter selv om disse ikke er hhv. medlem eller sekretær i utvalget.
- h) Sekretæren kan i samråd med lederen innkalle andre det er ønskelig å rådføre seg med.
- i) Det skal føres møtebok som sendes til medlemmer og varamedlemmer og andre med møterett så snart som mulig etter møtet.
- j) Saker som er behandlet i utvalget legges frem i det påfølgende møte i Bergen kirkelige fellesråd til orientering

6. VARIGHET

Dette reglementet for Administrasjonsutvalget utvalget er vedtatt i Bergen kirkelige fellesråd 5. mars 2024 og gjøres gjeldende fra 5. mars 2024.



DEN NORSKE KIRKE

BKF - Bergen kirkelige fellesråd

Saksbehandler	Arkivkode	Arkivsak	Ugradert
Benny Mortensen		24/01571-2	

Saksnummer	Råd/utvalg	Møtedato
26/24	BKF - Bergen kirkelige fellesråd	05.03.2024

Revidert stillingsbeskrivelse daglig leder

Vedlegg:

Forslag fra arbeidsgruppen og tillitsvalgte til stillingsbeskrivelse daglig leder

Saksorientering:

Etter endring av stillingstittel fra administrasjonsleder til daglig leder, samt at noen daglig ledere har fått ansvar for to menigheter, så har en arbeidsgruppe bestående av områdeleder Eli Heggdal, HR-rådgiver Erlend Femdal og tillitsvalgt for lederne Jon Nævdal, utarbeidet et forslag til en ny stillingsbeskrivelse for daglig leder. Stillingsbeskrivelsen har vært drøftet med tillitsvalgte og kirkevergen ønsker nå å informere fellesrådet om videre prosess.

I stillingen som daglig leder ligger det arbeidsoppgaver inn mot både fellesrådet og inn mot menighetsrådene. Stillingen som daglig leder er derfor en stilling som flere parter har forventinger til. Derfor er det viktig å ha en forventningsavklaring på hva de ulike partene kan forvente seg av stillingen som daglig leder.

Kirkeverge har arbeidsgiveransvaret for daglig leder og utarbeidelse av stillingsbeskrivelser faller inn under arbeidsgiveransvaret med hjemmel i arbeidsgivers styringsrett.

Kirkevergen er opptatt av bred involvering og ønsker derfor å invitere menighetsrådene til å komme med innspill til ny stillingsbeskrivelse for daglig leder, før den går videre til administrasjonsutvalget som har uttalerett. Etter uttale fra administrasjonsutvalget, vedtas stillingsbeskrivelsen av kirkevergen.

Kirkevergens forslag til vedtak

Bergen kirkelige fellesråd tar saken om stillingsbeskrivelse for daglig leder til orientering.

ÅPEN | TROVERDIG | FRIMODIG

Stillingsbeskrivelse daglig leder i menighet.

1. Stillingens formål og plassering

- a) Daglig leder har et overordnet administrativt ansvar for soknets virksomhet og skal ha et menighetsbyggende perspektiv i sin tjeneste
- b) Daglig leder skal i samarbeid med sokneprest og menighetsrådsleder utøve enhetlig og samordnet ledelse for å realisere menighetsrådets prioriteringer
- c) Daglig leder skal i samarbeid med sokneprest arbeide for å sikre et fullt forsvarlig arbeidsmiljø
- d) Daglig leder tilsettes av Bergen kirkelige fellesråd og er bindeleddet mellom Kirkevergen og soknet
- e) Områdeleder er nærmeste overordnede for daglig leder
- f) Ordinær arbeidstid er 37,5 t/u

2. Fullmakter

- a. Daglig leder har i kraft av sin stilling fullmakt til å ta alle nødvendige beslutninger og inngå nødvendige avtaler knyttet til daglig drift, i samsvar med lovbestemmelser og forskrifter, samt vedtekter og beslutninger truffet i menighetsrådet

3. Hovedoppgaver – ansvarsområder

3.1. Ledelse og kontoradministrasjon

- a. Daglig leder er nærmeste leder for fellesrådsansatte i soknet og skal i samarbeid med sokneprest sørge for en hensiktsmessig arbeids- og oppgavefordeling i staben. Daglig leder har ansvar for å lede, koordinere og fordele ansattressurser i fellesrådslinjen, mens sokneprest leder prestatjenesten
- b. Daglig leder skal lede og koordinere det daglige arbeidet på menighetskontoret og har et overordnet ansvar for å utvikle en kultur for god kommunikasjon og samhandling i soknet
- c. Daglig leder har et hovedansvar for å planlegge og lede stabsmøter i samarbeid med sokneprest
- d. Daglig leder har overordnet ansvar for å koordinere menighetens daglige kommunikasjonsarbeid

3.2. Personalledelse

- a. Daglig leder har personalansvar for fellesrådsansatte, og for menighetsansatte etter inngått samarbeidsavtale om arbeidsgiveransvar med BKF
- b. Daglig leder har et helhetlig ansvar for at ansatte planlegger og utfører sitt arbeid i samsvar med menighetsrådets prioriteringer og i samsvar med gjeldende lover og forskrifter
- c. Daglig leder har ansvar for oppfølging av den enkelte ansatte, herunder medarbeidersamtaler
- d. Daglig leder har hovedansvar for å koordinere og samordne arbeidet med HMS og arbeidsmiljø i staben
- e. Ved ansettelse i menigheten deltar daglig leder på intervju

3.3. Saksbehandling og økonomiforvaltning

- a. Daglig leder er sekretær og saksbehandler for menighetsrådet og skal påse at de saker som legges fram er forsvarlig utredet og blir fulgt opp
- b. Daglig leder møter fast i arbeidsutvalget
- c. Daglig leder har ansvar for arkivering på vegne av menighetsrådet i henhold til lover og forskrifter
- d. Daglig leder har ansvar for at økonomiarbeidet i menigheten skjer i samsvar med tilgjengelige økonomiske ressurser, menighetsrådets prioriteringer og økonomireglement. Det vil si økonomistyring og økonomisk planlegging, budsjettarbeid, rapportering, offerbehandling, bilagshåndtering, administrasjon av givertjeneste, innkjøp og eventuelt utleie

4. Særskilte bestemmelser

- a) Daglig leder er underlagt taushetsbestemmelsene i forvaltningsloven

Generelle innspill fra dialog og drøftingsmøtet:

Innspill på om delen om «drifting», eksempelvis utleie. Noen menigheter har mer oppgaver knyttet til utleie, o.l. Kanskje det kan være ønskelig med en slik presisering?

- Kan være uforholdsmessig stor arbeidsbelastning fordi noen menighetshus blir brukt en del mer enn publikumsmengde tilsier

Viktig at prester og MR-leder også er enig i innholdet – gjensidig forpliktelse.

- Avklaring hos alle arbeidsgivere og «interessenter» for å sikre enighet om hvilken rolle DL besitter.
- Påpekes at stillingsbeskrivelsen er én del av arbeidet med å skape en enhetlig ledelse

DL stillingene er lokalt veldig ulike

Det ble også påpekt fokus på arbeidsoppgavene til DL for flere menigheter.



DEN NORSKE KIRKE

BKF - Bergen kirkelige fellesråd

Saksbehandler	Arkivkode	Arkivsak	Ugradert
Mona Gangsøy Eide	440	23/11577-4	

Saksnummer	Råd/utvalg	Møtedato
27/24	BKF - Bergen kirkelige fellesråd	05.03.2024

Statusrapporter og HMS-rapport BKF 01/24

Vedlegg:

Statusrapport KKD - februar 2024
Statusrapport økonomiavdelingen - februar 2024
Statusrapport HR og HMS rapport - februar 2024
Statusrapport administrasjonsavdelingen - februar 2024
Statusrapport Gravplass - februar 2024
Statusrapport kirkebygg - februar 2024

Saksorientering

Se vedlagte statusrapporter og HMS-rapport.

Kirkevergens forslag til vedtak

Bergen kirkelige fellesråd tar vedlagte statusrapporter og HMS-rapport til orientering.

**DEN NORSKE KIRKE**

Bergen kirkelige fellesråd

Statusrapport avd. Kirkeliv, kultur og diakoni feb. 2024

Drift i avd. Kirkeliv, kultur og diakoni (KKD) ca. 140 ansatte.

- Driften er stabil.
- Jon James Nævdal er ansatt fast som daglig leder i Bergen domkirke menighet.
- På grunn av stram økonomi holdes flyktningsdiakon stillingen vakant inntil videre
Vi har p.t. følgende vikarer inne for daglige ledere:
 - Løvsstakksiden (permisjon fylkespolitisk verv): Ommund Lindtjørn
 - Olsvik (svangerskapspermisjon): Sven Ove Rostrup
 - Fyllingsdalen og Sælen (svangerskapspermisjon): May-Brit Liljeroos-Lauvik
 - Storetveit og Bønes (sykemelding): Øyvind Walde
 - Søreide (sykemelding): Kristin Bjordal

Oppfølging av dagliglederstillingene:

- **Arbeid med effektivisering og oppgaveportefølje for daglige ledere**
SMART gruppen har ansvar for å foreslå og jobbe med å implementere endringer som kirkevergen beslutter. Endringene skal forenkle og lette arbeidshverdagen til daglige ledere. Dette kan både være effektivisering av arbeidsrutiner/prosesser og det kan være endringer i ansvarsporteføljen. Arbeidet har pågått siden omorganiseringen i 2021, men gruppen har fått nytt navn. Til nå har det særlig vært fokus på ansvarsområdet økonomi, jf. tidligere rapport til fellesrådet sak 41/23. Gruppen består i dag av: områdeleder Eli Heggdal, økonomirådgiver Ove Haugland og avd. sjef Lars Kristian Stendahl Gjervik
- **Møte med daglige ledere som har ansvar for to menigheter**
Første februar hadde vi møte med daglig ledere som har ansvar for to menigheter. Dette var et møte der de delte erfaringer fra arbeidshverdagen. Vi snakket om hvilke grep de hadde gjennomført for å få en bedre arbeidshverdag, samt hvor de største utfordringene er nå. Intensjonen var å lytte å få en større forståelse av utfordringene, samt lære av hverandres positive erfaringer. Neste møte er 4. april. SMART – gruppen jobber for å løse utfordringene som kom fram. Utfordringene var veldig ulike så vi jobber nå for å løse de konkrete utfordringene hver enkelt har. Dette er;
 - Drift og oppfølging av utleieenheter/boenheter. Hvilke oppgaver ligger egentlig til daglig leder stillingen?
 - Balanse fritid – arbeidstid. Når må daglig leder ta telefonen? og hvilket telefonnummer skal være åpent for bruk?
 - Noen daglige ledere har ansvar for ansatte som jobber i andre menigheter en de selv har ansvaret for pga. sammensatte stillinger. Vanskelig å koordinere.

Utviklingsarbeid og arrangement



Stiftsdager i Bjørgvin bispedømme

6. og 7. februar var ca. 500 ansatte i kirken i Bjørgvin samlet til stiftsdager. Det var et variert program med mye substans og rom for faglig påfyll og nettverksarbeid. I lenken under kan du lese mer om programmet.

Bildet er hentet fra kveldsgudstjenesten i Domkirken som var et av mange høydepunkt. Der vi feiret vi samenes nasjonaldag. Bildet viser musikerne Sárá Márjá (t.v.) og Sondre Pettersen og tekstlesar Britt Jorunn Waag. Biskopen i Nord Hålogaland Olav Øygard deltok sammen med Biskop Ragnhild Jepsen.

[Program stiftsdagene](#)



FRIDA – får MENY (lanseres snart)

(FRIDA er frivillighetsteamets innmeldingsportal)

Hensikten med menyen er at det skal bli enda lettere for menighetene å vite/forstå hva de kan be om hjelp til. Menyene lister opp og forklarer hva teamet kan tilby.

[Link til FRIDA](#)



Påskefest - 16. mars til 7. april 2024

Påskefest 2024

Velkommen til gudstjenester, konserter og kulturarrangementer i våre 34 kirker.

Påskefest er en byomfattende musikk- og kulturfestival knyttet til faste- og påsketiden i Bergenskirkene. Festivalen har en lang tradisjon og Påskefest som begrep begynner å bli kjent.

Kulturutvalget i BKF har ansvar for å koordinere og utvikle påskefest, herunder markedsføring og gi økonomisk tilskudd. Følg med på [nettsiden](#)



Bilde er fra Harry Potter gudstjeneste.

Ungdomskatedralen St. Jakob feiret 10 år

26 – 28 januar feiret St. Jakob 10 år som - ung kirke midt i byen.

St. Jakob kirke har blitt en mangfoldig møteplass med 160 deltakere i snitt på hver gudstjeneste. De feiret alt St. Jakob har betydd for unge mennesker de siste ti årene, og møter framtiden med optimisme. Det er stor aktivitet gjennom hele uken og 200 frivillige bidrar til den store aktiviteten. Her er både kor, strikkecafe, lesesal med studentlunsj, Taize-bønn, fotballtilbud, fokusvelder og TenSing.

I denne [podcasten](#) forteller 10 personer sin Jakob-historie på fire minutter.

[HER](#) kan du lese nettartikkel om feiringen.



DEN NORSKE KIRKE

Bergen kirkelige fellesråd

Statusrapport økonomiavdelingen - februar 2024

Årsoppgjør 2023 - menighetene

Det er god fremdrift i årsoppgjørarbeidet både fra de daglige lederne og regnskapsførerne. Økonomiavdelingen bistår både på forespørsel og der hvor vi ser at det er behov for litt ekstra hjelp for å komme videre. Når sakspapirene til fellesrådet blir sendt ut er 22 menighetsregnskap avsluttet fra regnskapsførers hånd og oversendt til revisor. Forhåpentligvis er tallet 25 når vi samles.

Minner om at menighetsrådene i henhold til økonomiforskriften har frist til 20. mars for å fastsette regnskapet.

Deretter må årsregnskap, årsmelding og «uttalelse fra ledelsen» **fysisk signeres** av daglig leder og menighetsrådsleder og sendes til revisor, slik at revisjonsberetning kan avgis innen fristen 30. april.

Samtidig skal fastsetningsvedtaket sendes til regnskapsfører.

Revisjon av økonomireglement

Det er behov for å oppdatere økonomireglementet både i BKF og menighetene. Vi planlegger å ha dette klart til neste fellesrådsmøte, og har blant annet utfordret Hovedorganisasjonen KA til å utarbeide en mal vi kan bruke som utgangspunkt.

I henhold til økonomiforskriftens §20, punkt 3 skal fellesrådet godkjenne menighetenes økonomireglement. For å forenkle prosessen foreslår vi å utarbeide et standard reglement som fellesrådet kan vedta og anbefale menighetsrådene om å fatte tilsvarende vedtak. Det vil da ikke være behov for ytterligere godkjenning i fellesrådet. Dersom menighetsrådene ønsker å gjøre endringer står de selvfølgelig fritt til det, men da må reglementet som vedtas tilbake til fellesrådet for endelig godkjenning.

Tilskudd fra Den norske kirke til kateketer, diakoner og trosopplæring for 2024

BKF mottar lønnstilskudd til 9 kateketstillinger (100 %), 6 diakonstillinger (50%), 2 ungdomsdiakonstillinger (25 %) og flyktningdiakon (25%).

BKF sitt vedtatte budsjett for 2024 legger til grunn at tilskuddene øker med 5,03 %, tilsvarende økningen i statens overføringer til DNK. Mottatte tilskuddsbrev fra DNK for 2024 viser at trosopplæringstilskuddet økes med 3,9 %, lønnstilskudd til 100 % kateketstilling øker fra 710.000 til 780.000 (9,9 %), mens tilskudd til diakoner (50 % stilling) er uendret på kr 400.000. Mindre trosopplæringstilskudd enn budsjettet betyr mindre driftstilskudd viderebetalt til menighetene til gjennomføring av planlagte trosopplæringstiltak (totalt ca kr 180.000). Økning utover budsjett i lønnstilskuddene til kateketer og diakoner bedrer budsjettbalansen med ca kr 150.000.



DEN NORSKE KIRKE

Bergen kirkelige fellesråd

Statusrapport HR og HMS-rapport - mars 2024

Statusrapport HR og HMS rapport

Sykefraværet er lavere i alle kvartal i 2023 end i 2022, med unntak av Q1 hvor det var likt som i 2022.

Det totale sykefraværet i 2022 var på 6,70% og i 2023 var det på 6,23%. Målet for BKF er 6%.

Sykefravær

	Egenmeldt (1-8 dg.)	Legemeldt (1-40 dg.)	Legemeldt (> 40 dg.)	Totalt
Q1 2023	1,70 %	2,53 %	2,85 %	7,08 %
Q2 2023	0,40 %	1,35 %	4,68 %	6,44 %
Q3 2023	0,68 %	1,48 %	1,78 %	4,12 %
Q4 2023	1,52 %	0,63 %	1,03 %	3,18 %
Totalt 2023	1,12 %	1,42 %	3,69 %	6,23 %
Q1 2022	2,74 %	2,17 %	2,16 %	7,06 %
Q2 2022	1,29 %	1,26 %	4,17 %	6,71 %

Q3 2022	0,59 %	1,03 %	2,91 %	4,53 %
Q4 2022	1,31 %	1,24 %	3,74 %	6,30 %
Totalt 2022	1,48 %	1,39 %	3,83 %	6,70 %

Det er ingen nye varslinger og alle varslingssaker er ferdigbehandlet.

Det jobbes fortløpende med å behandle avvik. HR mottar avvikene og fordeler de til ansvarlige avdelinger for oppfølging.

Det jobbes mye med oppfølging etter medarbeiderundersøkelsen. HR bistår ulike avdelinger og staber, samt gir opplæring.

40 timers HMS kurs for verneombud og ledere gjennomføres mars 2024.

HR avdelingen har sammen med to tillitsvalgte vært på KA kurs «rammer og regler i arbeidsforholdet»

Det er gjennomført AMU møte og dialog- og drøftingsmøte



DEN NORSKE KIRKE

Bergen kirkelige fellesråd

Statusrapport administrasjonsavdelingen - februar 2024

Kirketorget

Det har vært en travel periode med spesielt mange gravferder å håndtere fra romjulen og frem til nå. I tillegg har det vært mange henvendelse om vielser etter at det ble lagt ut vielsestidspunkt for 2025 på nettsidene.

Kirketorget har jevnlig gjennomgang av alle rutiner for håndtering av kirkelige handlinger, fra første henvendelse til kirkebokføring. Vi har hatt vår periodiske gjennomgang nå i januar, og har justert noen av rutinene for å øke kvaliteten på tjenestene ytterligere.

Arkiv

Arkivsystemet Dnk360 driftes av Kirkepartner, og oppsettet er bestemt av kirken sentralt. BKF deler arkivenhet med de andre fellesrådene i Bjørgvin, de fellesrådene som har tatt i bruk Dnk360. Dette byr på noen utfordringer. Nå har BKF tatt initiativ til en arkivdag for alle fellesrådene som deler arkivenhet. Vi får besøk fra Kirkerådet og fra Arkivverket på arkivdagen. Det er god påmelding til dette fra de andre fellesrådene.

IKT

Det god stabilitet i BKF's IKT utstyr innen både linjer, PCer og skrivere. Når det gjelder skrivere, så går leasing-avtalen ut til høsten, og vi har startet arbeidet med ny innkjøpsavtale.

For å øke sikkerheten rundt kirkenes filområder, er det satt i verk strammere tilgangskontroll. Dette har størst konsekvenser for våre samarbeidspartnere, rådsmedlemmer og andre som skal ha tilgang til noen av teamene eller filene våre. BKF-IT informerer ansatte slik at de kan informere videre, og hjelper ved behov.

Integrasjon mellom timeføringssystem og lønssystem

Nå er integrasjon satt på mellom de to fagsystemene TID (for timeføring) og SDWorx (for lønnskjøring). Med denne integrasjonen trenger ikke daglig lederne å føre så mange timer til utbetaling. Alle timevikarer, utenom organistvikarene, skal nå føre timer i appen TID. Disse går direkte til lønnsutbetaling når de er godkjent av nærmeste leder og lønnsmedarbeider i kirkevergens administrasjon. Neste trinn blir å få på plass et tilsvarende system for organister. Før dette kan iverksettes, er vi avhengig av en ny tilpasset modul fra leverandør.



DEN NORSKE KIRKE

Bergen kirkelige fellesråd

Statusrapport Gravplassavdelingen - februar 2024

Drift og vedlikehold

Vinteren har vært preget av mye vintervedlikehold og standarden på vedlikeholdet har blitt satt på prøve. Av miljøhensyn har en forsøkt å erstatte noe av saltet med sand, i tillegg har driften i noen år hatt en bedre standard enn det som var bestilt av gravplass og kirkebygg. I et år med justering av standarden har en samtidig hatt spesielt mye snø og is, noe som har preget situasjonen for publikum. Gravfeltene kan ikke saltes eller strøs, men det gjør det vanskelig for mange å komme frem til den enkelte grav. Bildene er fra situasjonen på Storetveit fra 4. januar, med is og glatt mellom gravene på gravfeltene. Vintervedlikeholdet vil bli evaluert i vår.



Utenom snørydding har mye av aktiviteten gått på beskjæring av buskfelt, hekker og fjerning av skadde eller stygge trær. Et eksempel her, er fjerning av en rekke med forvokste buskfuru på Solheim gravplass. Nå gjenstår bare fresing av stubbene.

Investeringsprosjekter

BKF har jobbet tett på Akasia for å få gode og realistiske planer for gjennomføring av planlagte prosjekter i 2024.

På Fyllingsdalen gravplass er driftsbygget og driftsplassen ferdig og vi har mottatt brukstillatelse. Arbeidene på utvidelsen er i gang og målet er en ferdigstilling i år. BT har hatt en flott reportasje fra utvidelsen, med særligfokus på urneveggene, og nettopp urneveggene har det vært arbeidet mye med i begynnelsen av året. Det er første gang en etablerer slike i Bergen og det er til dels ukjent terreng. På den nye navnete minnelunden i Fyllingsdalen bygger vi videre på ideen med stråene etter HMS-gjennomgang på eksisterende NML.

Det store prosjektet med å få vannmålerer på alle gravplassene i Bergen måtte fortsette over i 2024 på grunn av at kulden utsatte planlagt arbeid på en vannmåler. Prosjektet avsluttes nå, selv om vi vet at vi mangler fire vannmålere. To er så kompliserte at vi er enig med Bergen Vann om å lag egne prosjekt når de må etableres, og de resterende to egges inn i planlagte rehabiliteringsprosjekter.

Vi er i ferd med å inngå avtaler med Statens vegvesen og Bergen vann om rehabilitering av muren langs Fjøsangerveien. Prosjektet er også utlyst, og når vi får svar på det, får vi bedre oversikt over kostnadene.

Det er også lyst ut etter rådgivningstjenester til utredning og eventuell reguleringsplan for nytt krematorium.

I sak 44/23 som var lagt frem for fellesrådet i september, gjorde fellesrådet vedtak om at administrasjonen skulle innarbeide fremtidig gravplass på Søreide i sine planer og gå videre med erverv av areal og planlegging av gravplassen. Det er bestilt et skisseprosjekt for å gjøre en ytterligere beregning av området, og når det foreligger vil vi gå videre med erverv. Vi varsler nå at vi går videre med erverv av arealet som er eid av en privatperson. Arealet som gravplassen skal bygges på er til sammen 6 daa og nå gjelder ervervet ca 2 daa. Det står per i dag en låve på eiendommen. Det blir gjort en budsjettrevisjon som blir lagt frem for fellesrådet.

Gravplassmyndigheten (GPM)

Det er avholdt møte med medarbeidere i begravellesbyråene i Bergen, med hovedtema rutiner ved bestilling av gravferder og gravplassmyndighetens planer fremover. Det var 19 som kom og vi har ikke sett så mange siden før pandemien.

I tillegg til repportasjen fra Fyllingsdalen gravplass har Bergen Tidende også tatt med en flott reportasje om kremasjon over 8 sider i Magasinet 10. februar og en flott nettutgave med to videofilmer.

I Loddefjord har en nabo tatt ut stevning for Tingretten. Vår entreprenør har ryddet i buffersoner og har felt trær som har skjermet for innsyn fra gravplassen. Noen av trærne stod på eiendommen til BKF og noen var på naboens tomt. Vi skal gi tilsvar innen 4. mars, Og det jobbes med å lage grundig dokumentasjon. Saken har vært i forliksrådet og ble avvist der.

BKF har fått en inneklimate rapport på Møllendal krematorium hvor resultatene medfører at vi må gjennomføre flere små og noen større tiltak for å bedre arbeidsmiljøet. Utfordringene er i hovedsak støv og dårlig ventilasjon.

BKF har bekreftet overfor forsker ved NMBU at vi blir med på videre forskning på egnet jord til kistegraver. BKF blir med på praktisk arbeid i felten, ikke med finansiering.

Vi har deltatt på innspillsmøte som kommunen arrangerer om “Handlingsplan mot åpne rusområder” da Korskirken og Korskirkegården er sentrale i området.

Solheim kapell har vært stengt i vinter fordi det på grunn av kulden ikke er mulig å holde inne-temperaturen på et forsvarlig nivå. Stengingen forlenges til over påske (2.april).

Vedtak fra Statsforvalteren i Vestfold og Telemark – Regional gravplass myndighet

Statsforvalteren i har den 13.02.2024 ikke gitt klager medhold i “Klage over Gravplassmyndigheten i Bergen sitt vedtak om ikke å gi tillatelse til navnetilføyelse” av 10.11.2023. Saken gjelder flytting av navn fra en grav som ikke har hatt gravminne og der fredningstiden gikk ut i 1986.



DEN NORSKE KIRKE

Bergen kirkelige fellesråd

Statusrapport Kirkebygg – per februar 2024

Kirkebevaringsprogram

Det lenge omtalte kirkebevaringsprogrammet ble lansert 21.februar. KA har lagt ut kommentarer og opptak av lanseringen [på sine hjemmesider](#).

Programmet skal styres fra et nyopprettet kontor i Trondheim, som etter planen skal ha 12 ansatte, noen fra Riksantikvaren, noen fra KA, noen fra Kirkerådet. I beste fall kan vi begynne å søke på midler i høst.

Før programmet igangsettes, må Stortinget vedta en ny forskrift. Forskriften er nå ute på høring, med svarfrist 8.april. Kirkevergen planlegger å svare på høringen, og også be kommunen om å svare. Høringsbrevet kan en også lese på [KA sine hjemmesider](#)

Kirkebevaringsprogrammet kan gi støtte til rehabilitering av fredete og listeførte kirker. I Bergen har vi 4 fredete og 16 listeførte kirker. Det settes en del krav til oss for at vi skal kunne motta støtte, bl.a. plan for vedlikehold, plan for formidling, plan for bruk av kirkene m.m.



EOS (EnergiOppfølgingsSystem)

For å få bedre kontroll med strømforbruket og hvor det er mulig å spare strøm, har vi installert EOS-program i 86 bygg. Her har vi eksempelvis tatt ut målinger for 6 av våre kirkebygg og sett på strømforbruket de siste 4 årene, både absolutt forbruk og temperaturkorrigert forbruk, både strømforbruk per bygg og strømforbruk per kvadratmeter i byggene. I tiden som kommer vil dette blir brukt til optimalisering av arbeidet vårt med strømsparing.



Utfordrende brøyteviner

Vinteren 2022-23 brukte vi mye større ressurser på snøbrøyting og strøing enn vi har midler til. Denne vinteren har vi derfor måttet redusere på tiltaket, bl.a. ved å fjerne nattarbeidet. Nå starter de brøytingen klokken 0700 om morgenen.



Når vi så fikk en vinter som i vinter, så har det gitt mange utfordringer, både for brøytemannskapet og for menighetene. Vi beklager de ulempene dette har medført, og berømmer den fleksibiliteten som er vist av mange, både frivillige og ansatte.

Stor snømengde på takene gav også utfordringer på nye steder. På en av parkeringsplassene våre ble to biler sterkt skadet av snø fra taket (tak der et er montert snøfangere for å hindre slikt nedfall). Vi frykter et erstatningskrav som tilsvarer vår egenandel på ansvarsforsikringen (200 000,- kroner)

Orgelprosjekt i Nygård restartet

I 2020 bevilget fellesrådet penger til nytt orgel i Nygård kirke. Menighetsrådet betaler halvparten av kostnaden, fellesrådet halvparten. Etter et par års utsettelse er prosjektet nå startet opp igjen.

I forbindelse med den nedsatte orgelkomiteens oppstart hadde vi besøk av biskopen i Nygård kirke. Da gikk vi gjennom en del ønsker fra menighetsrådet i forbindelse med orgelprosjektet. Et av målene er å gjøre tilpasninger til menighetens korarbeid i gudstjenester og på konserter.



Bildet til høyre viser dagens plassering av orgel og rampe (bildet er fra pandemitiden med få stoler). Skissen under viser ny plassering av rampe, rullestoltilgang til kornisje/kontorer og faste kortrapper.

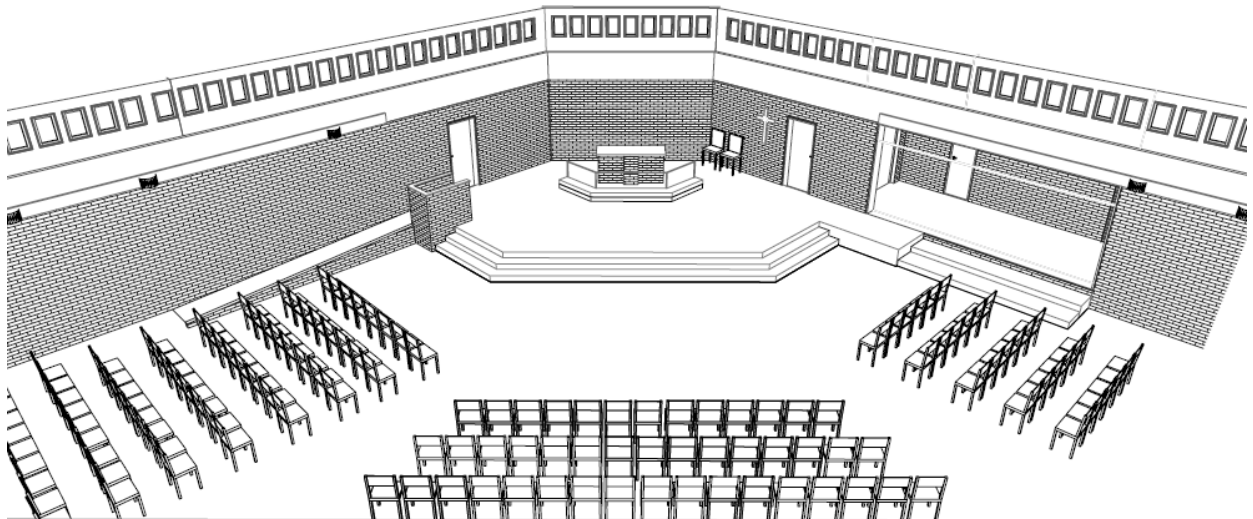

Birkeland kirke - tilbygg



Det har i mange år vært jobbet med å få tillatelse til tilbygg til Birkeland kirke. Modellen til venstre er et resultat av skisseprosjekter fra 3 arkitektfirma, samtaler med byantikvaren i Bergen og kirkekonsulenten i Oslo, samt møter med menighetens byggekomite. Dette er bare skisser – disse vil bli bearbeidet videre når vi har fått en godkjent reguleringsplan.

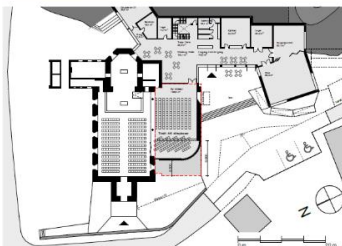

Nå er tiden kommet for å lyse ut etter et konsulentfirma som kan hjelpe oss med reguleringsplanen.

Fra drift



Noen av byggdrifterne våre er godt vant med å arbeide fra lift, enten det dreier seg om lyspæreskift, som på bildet til venstre, eller leting etter lekkasjer, som bildet over, takrennerens eller andre oppdrag.

Ulike oppdrag krever ulike typer lift, så i stedet for å eie egen lift har vi gode avtaler med liftutleiefirma.



DEN NORSKE KIRKE

BKF - Bergen kirkelige fellesråd

Saksbehandler	Arkivkode	Arkivsak	Ugradert
Mette Svanes	111	24/01733-2	

Saksnummer	Råd/utvalg	Møtedato
28/24	BKF - Bergen kirkelige fellesråd	05.03.2024

Orienteringssak. Bjørgvin bispedømmeråds tiltak for å komme i budsjettbalanse

Vedlegg:

24_01733-1 Bjørgvin bispedømmeråd - vedtak på å sjå på tiltak for å kome i budsjettbalanse 745613_1_1 (1)

Saksorientering

Bjørgvin bispedømmeråd har gjort vedtak om å se på tiltak for å komme i budsjettbalanse. Det er alvorlige økonomiske utsikter på kort og lang sikt, og det må spares omtrent 8 millioner kroner. Bispedømmerådet vil fatte vedtak om innsparinger tidlig i juni-møtet.

Bispedømmerådet har bedt alle prostene om å synliggjøre hvordan en kan spare 0,5 til 1,5 prestestillinger i hvert prosti. Vedlagt er brevet som er sendt ut.

Kirkevergen vil tilbakemelde til bispedømmerådet at vi gjerne vil samhandle med prostene i dette arbeidet. En reduksjon i ressurser i en arbeidsgiverlinje påvirker ansatte i den andre linjen. Derfor må vi samarbeide for å finne best mulig løsninger på en krevende situasjon.

Kirkevergens forslag til vedtak

Bergen kirkelige fellesråd tar informasjonen til orientering.



DEN NORSKE KYRKJA

Bjørgvin bispedømeråd

Bergen kirkelige fellesråd
Marken 34
5017 BERGEN

Mette Svanes

Dato: 14.02.2024

Vår ref: 24/00585-2

Dykkar ref:

Bjørgvin bispedømeråd - vedtak på å sjå på tiltak for å kome i budsjettbalanse

Bjørgvin bispedømeråd i møte 8. februar gjorde vedtak i sak 10/24 om å sjå på tiltak for å kome i budsjettbalanse.

Bjørgvin bispedømeråd 2024 - 2027s vedtak

På grunn av den alvorlege økonomiske situasjonen no og utsiktene framover ber Bjørgvin bispedømeråd administrasjonen begynne eit arbeid med å redusere talet på årsverk. Administrasjonen og prostane blir bedne om å utgreie konsekvensar av ein mogleg reduksjon på høves vis ei halv, ei heil og halvanna stilling i kvar eining. Konsekvensar av dette med tanke på redusert aktivitet eller endra aktivitet må og utgreiast og leggst fram for bispedømmerådet i samband budsjettsak i bispedømerådsmøte i mars. Bispedømerådet gjer endelege vedtak i saka.

Utgreiing og informasjon av kva dette tyder

Kvar eining (prosti/adm) har fått i oppdrag å syne korleis ein kan spare inn eit halvt, eit heilt eller halvanna årsverk, og å synleggjere moglege konsekvensar av dette.

Det er viktig å understreke at ingen vil miste jobben sin i denne prosessen. Det er endring av fordeling av presteressursen som er gjenstand for vurdering. Vedtak om permanente endringar vil skje i bispedømerådet tidlegast i møte 6.juni. Innsparingskravet er på om lag 8 millionar, så alle vil måtte tenke at det blir reelle reduksjonar av om lag eit årsverk i kvar eining.

Det er fleire grunnar til at bispedømerådet vel å starte ein slik prosess no.

Det eine er eit auka gap mellom kostnadane og dei økonomiske rammene. Dette er mellom anna grunna i auka kostnader på løn, reise og beredskap over tid.

Det er og eit gap mellom ledige stillingar og tilgjengelege søkarar på prestestillingane. Dette gjer at vi i for stor grad må finne midlertidige løysningar. Dette medfører ei for stor slitasje på alle dei tilsette i begge linjer over tid. Det er difor naudsynt å sjå på aktivitetsnivået opp mot tilgjengelege ressursar, både av økonomi og personell. Prosessar på forordning vil måtte være ryddige, samstundes som ein ser på kva som er mogleg handlingsrom. Tett dialog med alle involverte partar er viktig for å finne dei kloke løysningane.

Postadresse:
Postboks 1960
5817 BERGEN

E-post: bjoergvin.bdr@kyrkja.no
Web: <http://kyrkja.no/bjoergvin>
Org.nr.:818066872

Telefon: +47 55 30 64 70
Telefaks:

Sakshandsamar
Jan Ove Fjelltveit
+47 92973884

Bispedømerådet vil både måtte ta ei reell innsparing frå 2024, og samstundes sjå på det meir langsiktige bildet og ha ein plan for dette. Prostia må difor synleggjere ein plan for korleis ein best kan ta ned aktivitet og kostnader innan for ei halv til halvanna prestestilling. Administrasjonen vil og måtte ta reduksjon, og ulike strategiske satsingar må og bli gjenstand for vurdering. Bispedømerådet vil gjere vedtak både på strategisk nivå, og på dei einiskilde tiltaka.

Bispedømerådet vil unngå at dei permanente reduksjonane blir tilfeldige. På kort sikt kan ein vakant stilling som vert betjent utan vikar løyse innsparingskravet, men målet er å finne dei meir langsiktige løysningane.

Ressursfordelinga slik den er i dag bygger på grundige vurdering av rammevilkåra, som til dømes summen av kyrkjelege handlingar og gudstenester fordelt per prest. Konfirmantundervisning er og med i modellane, og det er teke omsyn til fordeling av kateket og diakonressursar ressursbildet i sokna.

Dette er viktige faktorar i den vidare prosessen, men vi må også leita etter gode tiltak som brukar ressursane betre og slik sett gjev endra aktivitet heller enn redusert aktivitet. Eit døme kan være å samordne dåpsgudtenester utan om søndag klokka 11, slik at det blir eit felles tilbod i prostiet, meir enn at alle sokn bind opp ressursar på å ha parallelle tilbod. Strukturelle grep som balanserer soknet sine behov, sikrer gode arbeidstilhøve med balanse mellom fritid og arbeidstid, og samstundes løyser oppgåvene på ein hensiktsmessig måte , må være med i vurderingane.

Med helsing

Jan Ove Fjellveit
Stiftsdirektør

Dokumentet er elektronisk godkjent og har difor ingen signatur.

Mottakere:

Domprosten i Bergen, Gudmund Waaler	Bryggen 13	5003 BERGEN
Bergen kirkelige fellesråd, Mette Svanes	Marken 34	5017 BERGEN
Stord kyrkjelege fellesråd, Liv Kari Bru	Stord kyrkjekontorSæ 21	5417 STORD
Kristin Sævik Litlere	Øvsttunvegen 44	5223 NESTTUN
Prosten i Bergensdalen prosti, Maren		
Flotve Tischendorf		
Aage Mjeldheim	Skranevegen 11	5252 SØREIDGREND
Helge Taranrød	Øvre Sollien 98 A	5096 BERGEN
Prosten i Hardanger og Voss, Arild		
Hellesøy		
Kjell Olav Høstaker Nordheim	Kyrkjebakken 54	6856 SOGNDAL
Jan Tommy Sigvartsen Fosse	Sekavegen 17	5360 KOLLTVEIT

Knut Magne Nesse
Svein Arne Theodorsen
Leif Endre Grutle
Mari Saltkjel

Brendøyvegen 26 6906 Florø
Timhøyen 11 5135 FLAKTVEIT
Gate 4 75 6700 MÅLØY



DEN NORSKE KIRKE

BKF - Bergen kirkelige fellesråd

Saksbehandler	Arkivkode	Arkivsak	Ugradert
Siri Hoff Austgulen	414	23/10737-15	

Saksnummer	Råd/utvalg	Møtedato
29/24	BKF - Bergen kirkelige fellesråd	05.03.2024

Referat- og orienteringssaker

Vedlegg:

Årsmelding 2023

Protokoll BKF - Arbeidsutvalg Bergen kirkelige fellesråd 20.02.2024

Saksorientering

1. Protokoll fra møte i Arbeidsutvalget 20.02.24 - møte nr. 01/24
2. Årsmelding 2023 - Kontrollkomiteen
3. Muntlig orientering fra kirkevergen/fellesrådsleder

Kirkevergens forslag til vedtak

Sakene tas til orientering



DEN NORSKE KIRKE

BKF - Arbeidsutvalg Bergen kirkelige fellesråd

Møteprotokoll

BKF - Arbeidsutvalg Bergen kirkelige fellesråd

Møtedato: 20.02.2024 kl. 13:15
Møtested: Kirkens Hus, Marken 34
Arkivsak: 23/12187

Til stede: Bjørn Norstrand (leder), Ragnar Gjengedal (nestleder),
Gudmund Waaler (prost) (på deler av møtet),
Maren Flotve Tischendorf (prost), Thor Kalland (medlem),
Monica Sæle (medlem)

Fra administrasjonen: Mette Svanes (kirkeverge), Arne Tveit (kirkebyggsjef),
Mette Rogstad Heimli (økonomisjef), Inghild Hareide Hansen
(gravplassjef), Mona Gangsøy Eide (administrasjonssjef),
Lars Kristian Stendahl Gjervik (sjef kirkeliv, kultur og diakoni),
Benny Mortensen (HR-sjef)

SAKSLISTE

Side

Godkjenning av innkalling og saksliste

[1/24](#) Godkjenning av innkalling og saksliste 2

Godkjenning av protokoll

[2/24](#) Godkjenning av protokoll fra AU møte nr. 06/23 - 28.11.23 2

Saker til behandling

[3/24](#) Årsregnskap 2023 3

[4/24](#) BKF - Økonomirapport pr 31.12.2023 3

[5/24](#) Økonomiplan 2025 - 2028 3

[6/24](#) Årsmelding 2023 - Foreløpig 4

[7/24](#) Fyllingsdalen gravplass - Urnevegg 5

[8/24](#) Valg av representanter i Bergen kirkelige fellesråds utvalg 5

[9/24](#) Reviderte mandater / reglementer for utvalg i BKF 5

[10/24](#) Reglement for AMU 6

[11/24](#) Revidert reglement administrasjonsutvalg 6

[12/24](#) Reviderte varslingsrutiner 7

[13/24](#) Etske retningslinjer for frivillige 8

[14/24](#) Revidert stillingsbeskrivelse daglig ledere 8

[15/24](#) Samordningsavtale Bjørgvin bispedømmeråd og Bergen kirkelige fellesråd 9

[16/24](#) Statusrapporter og HMS-rapport AU 01/24 9

Orienteringssaker

[17/24](#) Referat- og orienteringssaker 10

Sted, 23.02.2024

Bjørn Norstrand(s)
Leder

Mette Svanes
Kirkeverge

Godkjenning av innkalling og saksliste**1/24 Godkjenning av innkalling og saksliste**

Behandlet av	Møtedato	Saknr
1 BKF - Arbeidsutvalg Bergen kirkelige fellesråd	20.02.2024	1/24

Kirkevergens forslag til vedtak

Innkalling godkjennes

Saksliste godkjennes slik den foreligger

Møtebehandling

Prosten meldte en sak til orientering. Gudmund Waaler var med til og med sak 12/24

Vedtak

Innkalling godkjennes

Saksliste godkjennes slik den foreligger

Godkjenning av protokoll**2/24 Godkjenning av protokoll fra AU møte nr. 06/23 - 28.11.23**

Behandlet av	Møtedato	Saknr
1 BKF - Arbeidsutvalg Bergen kirkelige fellesråd	20.02.2024	2/24

Kirkevergens forslag til vedtak

Protokoll fra AU møte nr. 06/23 – 28.11.23 godkjennes

Vedtak

Protokoll fra AU møte nr. 06/23 – 28.11.23 godkjennes

Saker til behandling**3/24 Årsregnskap 2023**

Behandlet av	Møtedato	Saknr
1 BKF - Arbeidsutvalg Bergen kirkelige fellesråd	20.02.2024	3/24

Kirkevergens forslag til vedtak

BKF arbeidsutvalg tar årsregnskap 2023 til orientering

Møtebehandling

Det ble ikke fremmet alternative forslag til vedtak

Vedtak

BKF arbeidsutvalg tar årsregnskap 2023 til orientering

4/24 BKF - Økonomirapport pr 31.12.2023

Behandlet av	Møtedato	Saknr
1 BKF - Arbeidsutvalg Bergen kirkelige fellesråd	20.02.2024	4/24

Kirkevergens forslag til vedtak

BKFs arbeidsutvalg tar økonomirapport pr 31.12.2023 til orientering.

Møtebehandling

Det ble ikke fremmet alternative forslag til vedtak

Vedtak

BKFs arbeidsutvalg tar økonomirapport pr 31.12.2023 til orientering

5/24 Økonomiplan 2025 - 2028

Behandlet av	Møtedato	Saknr
1 BKF - Arbeidsutvalg Bergen kirkelige fellesråd	20.02.2024	5/24

Kirkevergens forslag til vedtak

BKF arbeidsutvalg tar saken til orientering, og ber kirkevergen utarbeide fullstendig forslag til økonomiplan 2025 – 2028 inkludert innspill som fremkom i møtet.

Møtebehandling

Det var en åpen dialog i møtet, det ble ikke fremmet alternative forslag til vedtak

Vedtak

BKF arbeidsutvalg tar saken til orientering, og ber kirkevergen utarbeide fullstendig forslag til økonomiplan 2025 – 2028 inkludert innspill som fremkom i møtet.

6/24 Årsmelding 2023 - Foreløpig

Behandlet av	Møtedato	Saknr
1 BKF - Arbeidsutvalg Bergen kirkelige fellesråd	20.02.2024	6/24

Forslag til vedtak

Kirkevergen bes ta med innspill som kommer i møtet for det videre arbeidet med årsmeldingen

Møtebehandling

Det ble ikke fremmet alternative forslag til vedtak

Vedtak

Kirkevergen bes ta med innspill som kommer i møtet for det videre arbeidet med årsmeldingen

7/24 Fyllingsdalen gravplass - Urnevegg

Behandlet av	Møtedato	Saknr
1 BKF - Arbeidsutvalg Bergen kirkelige fellesråd	20.02.2024	7/24

Kirkevergens forslag til vedtak

Bergen kirkelige fellesråds arbeidsutvalg slutter seg til gravplassmyndighetens plan for urnevegger på Fyllingsdalen gravplass. Planen videresendes Bergen kirkelige fellesråd for vedtak og videresendes statsforvalteren i Vestfold og Telemark for godkjenning

Møtebehandling

Det ble ikke fremmet alternative forslag til vedtak

Vedtak

Bergen kirkelige fellesråds arbeidsutvalg slutter seg til gravplassmyndighetens plan for urnevegger på Fyllingsdalen gravplass. Planen videresendes Bergen kirkelige fellesråd for vedtak og videresendes statsforvalteren i Vestfold og Telemark for godkjenning

8/24 Valg av representanter i Bergen kirkelige fellesråds utvalg

Behandlet av	Møtedato	Saknr
1 BKF - Arbeidsutvalg Bergen kirkelige fellesråd	20.02.2024	8/24

Kirkevergens forslag til vedtak

Utformes i møte

Møtebehandling

Informasjon ble lagt frem i møtet

Vedtak

Informasjonen ble tatt til orientering

9/24 Reviderte mandater / reglementer for utvalg i BKF

Behandlet av	Møtedato	Saknr
1 BKF - Arbeidsutvalg Bergen kirkelige fellesråd	20.02.2024	9/24

Kirkevergens forslag til vedtak

BKFs arbeidsutvalg tar de oppdaterte mandatene til orientering og ber kirkevergen legge de frem for fellesrådet til vedtak.

Møtebehandling

Det ble ikke fremmet alternative forslag til vedtak

Vedtak

BKFs arbeidsutvalg tar de oppdaterte mandatene til orientering og ber kirkevergen legge de frem for fellesrådet til vedtak

10/24 Reglement for AMU

Behandlet av	Møtedato	Saknr
1 BKF - Arbeidsutvalg Bergen kirkelige fellesråd	20.02.2024	10/24

Kirkevergens forslag til vedtak

BKFs Arbeidsutvalg ber administrasjonen ta med seg innspillene til reglementet i det videre arbeidet

Møtebehandling

Det ble ikke fremmet alternative forslag til vedtak

Vedtak

BKFs Arbeidsutvalg ber administrasjonen ta med seg innspillene til reglementet i det videre arbeidet

11/24 Revidert reglement administrasjonsutvalg

Behandlet av	Møtedato	Saknr
1 BKF - Arbeidsutvalg Bergen kirkelige fellesråd	20.02.2024	11/24

Kirkevergens forslag til vedtak

BKFs Arbeidsutvalg ber administrasjonen ta med seg innspillene fra arbeidsutvalget i det videre arbeidet med reglementet

Møtebehandling

Det ble ikke fremmet alternative forslag til vedtak

Vedtak

BKFs Arbeidsutvalg ber administrasjonen ta med seg innspillene fra arbeidsutvalget i det videre arbeidet med reglementet

12/24 Reviderte varslingsrutiner

Behandlet av	Møtedato	Saknr
1 BKF - Arbeidsutvalg Bergen kirkelige fellesråd	20.02.2024	12/24

Kirkevergens forslag til vedtak

BKFs Arbeidsutvalg ber administrasjonen ta med seg innspillene fra utvalget i det videre arbeidet med varslingsrutinene

Møtebehandling

Det ble ikke fremmet alternative forslag til vedtak

Vedtak

BKFs Arbeidsutvalg ber administrasjonen ta med seg innspillene fra utvalget i det videre arbeidet med varslingsrutinene

13/24 Etske retningslinjer for frivillige

Behandlet av	Møtedato	Saknr
1 BKF - Arbeidsutvalg Bergen kirkelige fellesråd	20.02.2024	13/24

Kirkevergens forslag til vedtak

BKFs Arbeidsutvalg takker beredskapsteamet for forslag til etiske retningslinjer og ber administrasjonen fremme forslaget til fellesrådet

Møtebehandling

Det kom innspill til noen av punktene i retningslinjene, og forslag om å utsette saken til neste fellesrådsmøte

Vedtak

BKFs Arbeidsutvalg ber om at innspill fremkommet i møtet tas med i videre arbeidet med etiske retningslinjer, og utsetter saken til neste møte

14/24 Revidert stillingsbeskrivelse daglig ledere

Behandlet av	Møtedato	Saknr
1 BKF - Arbeidsutvalg Bergen kirkelige fellesråd	20.02.2024	14/24

Kirkevergens forslag til vedtak

Administrasjonen bes ta med seg innspillene fra arbeidsutvalget i det videre arbeidet med stillingsbeskrivelsen

Møtebehandling

Det ble påpekt at videre prosess må involvere menighetsrådene og rådslederne. Det ble ikke fremmet alternative forslag til vedtak

Vedtak

Administrasjonen bes ta med seg innspillene fra arbeidsutvalget i det videre arbeidet med stillingsbeskrivelsen

15/24 Samordningsavtale Bjørgvin bispedømmeråd og Bergen kirkelige fellesråd

Behandlet av	Møtedato	Saknr
1 BKF - Arbeidsutvalg Bergen kirkelige fellesråd	20.02.2024	15/24

Kirkevergens forslag til vedtak

BKFs Arbeidsutvalg tar saken til orientering

Møtebehandling

Det ble ikke fremmet alternative forslag til vedtak

Vedtak

BKFs Arbeidsutvalg tar saken til orientering

16/24 Statusrapporter og HMS-rapport AU 01/24

Behandlet av	Møtedato	Saknr
1 BKF - Arbeidsutvalg Bergen kirkelige fellesråd	20.02.2024	16/24

Kirkevergens forslag til vedtak

BKFs arbeidsutvalg tar statusrapportene og HMS-rapporten til orientering

Møtebehandling

Det ble ikke fremmet alternative forslag til vedtak

Vedtak

BKFs arbeidsutvalg tar statusrapportene og HMS-rapporten til orientering

Orienteringssaker

17/24 Referat- og orienteringssaker

Behandlet av	Møtedato	Saknr
1 BKF - Arbeidsutvalg Bergen kirkelige fellesråd	20.02.2024	17/24

Kirkevergens forslag til vedtak

BKFs Arbeidsutvalg tar sakene til orientering

Møtebehandling

1. Protokoll fra BKF møte nr. 01/23 - 13.12.23
2. Årsmelding 2023 - Kontrollkomiteen
3. Muntlig orientering fra Fellesrådets leder/kirkevergen
 - Kirkevergen informerte om at det skal være visitasmøte med Bergen kommune 21.02
 - Fellesrådsleder informerte fra møte om strømstøtte med Bergen kommune i forrige uke
 - Prost Gudmund Waaler informerte i starten av møtet om pågående sak om innsparing fra bispedømmet.

Vedtak

BKFs Arbeidsutvalg tar sakene til orientering



DEN NORSKE KIRKE

Bergen kirkelige fellesråd

Bergen kirkelige fellesråds kontrollkomite

Årsmelding 2023

Kontrollkomiteens mandat

Kontrollkomiteen skal følge med på at fellesrådets vedtak blir gjennomført.

Kontrollkomiteen skal føre tilsyn og kontroll med at ressursforvaltningen i organisasjonen skjer i samsvar med gjeldende vedtekter, lover og regler og er i tråd med vedtak fattet av fellesrådet.

Kontrollkomiteen kan også ta initiativ til å undersøke deler av fellesrådets virksomhet, basert på egen vurdering eller innspill fra fellesrådets medlemmer. Slike undersøkelser skal godkjennes av fellesrådet etter plan lagt fram av kontrollkomiteen.

Sammensetning av kontrollkomiteen

For valgperioden 2019 – 2023 er kontrollkomiteen sammensatt slik:

- Nils Gunnar Toppe, leder
- Tord Byrkjeland Berntsen, nestleder
- Randi Wollan Neuber, medlem
- Bjarte Flaten, medlem
- Per Kristian Erdal, medlem

Varamedlemmer:

1. Kari Barca Davidsen
2. Tor David Hanson
3. Thor Brekkeflat

Om virksomheten i 2023

Kontrollkomiteen har avholdt tre møter i 2023, hhv i mars, mai og september. På møtet i september så ikke komiteen behov for flere møter i valgperioden, og gjorde vedtak om det.

Komiteen har behandlet totalt 17 saker.

Kirkevergen og andre ledere i BKF har møtt for redegjørelser på forespørsel fra kontrollkomiteen.

Kontrollkomiteen har fått tilgang til den informasjonen det er blitt bedt om.

Revisjonen har stilt på møter i kontrollkomiteen i saker hvor det har vært relevant.

Fra og med møtedato 12.09.2023 har Anne Bjordal Jønsson vært stedfortreder som utvalgssekretær under Ingrid Haugland Lisøys fødselspermisjon

Saker kontrollkomiteen har behandlet

- Kontrollkomiteens årsmelding 2022 godkjent i møte 14.02.2023
- Revisjonsrapport 2022 godkjent i møte 14.03.2023
- Gjennomgang av BKFs regnskap 2022 godkjent i møte 14.03.2023
- Oppfølging av vedtak fra fellesrådet:
Vedtatt i møte 14.03.2023 at kontrollkomiteen velger 1-2 saker per halvår for gjennomgang
- Vedtak i møte 23.05.2023:
Kontrollkomiteen ønsker å gå nærmere inn i disse to sakene: Nedbemanning og status periodisering av festeavgiften. Spørsmålet som blir stilt til Kirkevergen er
 1. Har nedbemanningen foregått slik som planlagt, og hva er status på den?
 2. Hva er status på periodisering av festeavgiften? Hvordan er fremdriften for å få dette slik revisor påpeker?
- Møte 12.09.2023: Status på planlagt nedbemanning v/kirkeverge Mette Svanes. Kontrollkomiteen tok kirkevergens gjennomgang av status til orientering.
- Møte 12.09.2023: Oppfølging av revisjonsrapport 2022: Status på periodisering av festeavgifter v/økonomisjef Mette Rogstad Heimli. Kontrollkomiteen tok økonomisjefens gjennomgang av status til orientering.

For kontrollkomiteen i Bergen kirkelige fellesråd

16.01.2024

Nils Gunnar Toppe (sign)
leder

Utvalgssekretær: Anne Bjordal Jønsson