

Møteinnkalling



DEN NORSKE KIRKE

Lier kirkelige fellesråd

Lier kirkelige fellesråd

Møtedato: 18.10.2017



MØTEINNKALLING

Lier kirkelige fellesråd

Dato: 18.10.2017 kl. 19:00
Sted: Sylling kirkestue
Arkivsak: 17/00039
Arkivkode: 414

Mulige forfall meldes snarest til ms334@kirken.no

SAKSKART	
Godkjenning av innkalling og saksliste	
69/17	Godkjenning av innkalling og saksliste
Godkjenning av protokoll	
70/17	Godkjenning av protokoll
Saker til behandling	
71/17	Protokoller fra menighetsrådene
72/17	Status utvidelse av Frogner gravplass
73/17	Ny gudstjenesteforordning i Lier er godkjent
74/17	Tilhørighet til bispedømme
75/17	"Høring – forslag til ny lov om tros- og livssynssamfunn (trossamfunnsloven)"
76/17	Øvrige meldinger
77/17	2. Tertialrapport
78/17	Asfaltering av parkeringsplass ved Tranby kirke
79/17	Prosess Arbeidsfellesskap i Lier kirkelige fellesråd
80/17	Arbeidsgruppe fra menighetsrådene for å se på satsingsområder og drift av Fellesrådet.
81/17	Søknad om økonomisk støtte til anskaffelse av nytt flygel i Frogner kirke.
82/17	Søknad om underskuddsdekning av St. Hallvard dag og pilgrims dager 2017
83/17	Søknad om utvendig maling av Sjøstad kirkestue

84/17	Søknad om økonomisk støtte til stoler i Gullaug kirke
Eventuelt	
85/17	Eventuelt

Lier, 12.10.2017

Søren Falch Zapffe
Leder

Mette Sønsteby
Møtesekretær



Sakspapir

Saksbehandler	Arkiv	ArkivsakID	Gradering
Mette Sønsteby	414	17/00230-13	Ugradert

Kode	Tittel	Saksnummer	Møtedato
LFR	Lier kirkelige fellesråd	69/17	18.10.2017
LFR	Lier kirkelige fellesråd		18.10.2017

Godkjenning av innkalling og saksliste

Forslag til vedtak

Lier kirkelige fellesråd godkjenner innkalling og saksliste til møte 18.10.2017.

Saksorientering

Skriv inn teksten her.



Sakspapir

Saksbehandler	Arkiv	ArkivsakID	Gradering
Mette Sønsteby	414	17/00230-12	Ugradert

Kode	Tittel	Saksnummer	Møtedato
LFR	Lier kirkelige fellesråd	70/17	18.10.2017
LFR	Lier kirkelige fellesråd		18.10.2017

Godkjenning av protokoll

Vedlegg:

Protokoll Lier kirkelige fellesråd 30.08.2017

Forslag til vedtak

Lier kirkelige fellesråd godkjenner protokoll av 30.08.2017

Saksorientering

Kirkevergen er blitt gjort oppmerksom på formaliteter til protokollen som var feil. Dette er nå rettet opp. Eksempelvis hvem som ledet møtet i leders fravær. Videre når det fremmes forslag, skal det fremkomme hvem som har fremmet forslaget. Under votering må stemmetall fremkomme, alternativt om vedtaket er enstemmig.



Sakspapir

Saksbehandler	Arkiv	ArkivsakID	Gradering
Mette Sønsteby	414	17/00230-21	Ugradert

Kode	Tittel	Saksnummer	Møtedato
LFR	Lier kirkelige fellesråd	71/17	18.10.2017

Protokoller fra menighetsrådene

Vedlegg:

2017.08.30 Referat Tranby MR møte .doc

2017.09.18 Sjøstad MR Referat .pdf

Forslag til vedtak

Lier kirkelige fellesråd tar protokollene til orientering.



Sakspapir

Saksbehandler	Arkiv	ArkivsakID	Gradering
Mette Sønstebø	414	17/00230-9	Ugradert

Kode	Tittel	Saksnummer	Møtedato
LFR	Lier kirkelige fellesråd	72/17	18.10.2017

Status utvidelse av Frogner gravplass

Vedlegg:

Frogner gravplass_detaljprosjekt_tegningshefte.pdf

Forslag til vedtak

Sak om utvidelse av Frogner gravplass tas til orientering

Saksorientering

Lier kirkelige fellesråd ble i sak av 37/17 orientert om forprosjekt og status for prosjektet. Komplette anbudsprosedyrer er utarbeidet med bakgrunn i forprosjektet og klart for utsendelse. Tegningshefte med illustrasjoner er vedlagt saken.

Det er lagt opp til en kontraheringsperiode av utførende generalentreprise fram til medio desember 2017.

Følgende framdriftsplan er stipulert i prosjektet:

Oppstart 11.12.2017 og med ferdigstillelse av hele prosjektet den 1.9.2018. Entreprenøren skal vedlegge et forslag til fremdriftsplan/ løsningsforslag i tilbudet, der alle hovedaktiviteter, avhengigheter og milepæler settes opp. Tilbyder står fritt til å spesifisere fremdrift innenfor gitt datoer, men oppdragsgiver ser for seg følgende fremdrift:

KFR. Tegningsheftet (GH 05):

- 1. Anleggsvei 1.1.2018*
- 2. Masseutskifting (fjerning av masser) 1.3.2018*
- 3. Masseutskifting (innføring av kistejord) 1.5.2018*
- 4. Styrt boring av vannledning 1.5.2018*
- 5. Drenering og VA for øvrig, inkludert vannposter 1.6.2018*
- 6. Elektroarbeider 1.6.2018*
- 7. Ny parkeringsplass 1.7.2018*
- 8. Minnelund 1.9.2018*
- 9. Tilsåing av plen og beplantning for øvrig 1.9.2018*

For oppfølging i byggetiden er avrop på Lier kommunes rammeavtale tenkt benyttet.

Leveranse- og kontrollplan

24.08.2017.2017

Rev. dato

HMAG/KJDO

Navn - Oppdragsleder / Fagansvarlig

Detaljprosjekt

Prosjekt fase

1350019009-Frogner gravplass

Oppdragsnummer og navn

Alle fag

Fag

Leveranse (dokument, arbeidspakke, modell etc.)						Intern kontroll			Ekstern kontroll			Planlagt levering	Status	Merknader
Type	ID / referanse	Tittel / Beskrivelse	Fag-ansvar	Utarb.	Avh.	Egen-kontroll	Sidemanns-kontroll	Tverrfaglig kontroll	Gjennomsyn oppdr.giver	Utvidet	Uavhengig			
Leveranse	L001	Landskapsplan oversikt A1/1:500	EFROSL									05.09.2017		
Leveranse	L002	Teknisk plan 1 - A1/1:250	EFROSL									05.09.2017	0	
Leveranse	L003	Teknisk plan 2- A1/1:250	EFROSL		RIX							05.09.2017	0	
Leveranse	L004	Teknisk plan 3- A1/1:250	EFROSL									05.09.2017		
Leveranse	L005	Planteplan A1/1:500	EFROSL									05.09.2017		
Leveranse	L006	Detalj- oppbygning dekker og kanter, A1/var.	EFROSL									05.09.2017		
Leveranse	L007	Detalj port, benk, avfall m/vannpost, A1/var.	EFROSL									05.09.2017		
Leveranse	L008	Tørrmur vest- Oppriss/Snitt, oppbygning A1/1:100/1:25	EFROSL									05.09.2017	0	
Leveranse	L009	Tørrmur øst- Oppriss/Snitt, oppbygning A1/1:100/1:25	EFROSL									05.09.2017		
Leveranse	L010	Detaljer- Vegetasjonsdekker og planteprinsipper	EFROSL									05.09.2017	0	
Leveranse	L011	Prinsipp masseutskifting A3/1:50	EFROSL											
Leveranse	BES	Beskrivelse NS 3420	TOHE	RIX								05.09.2017	0	
Leveranse	IN001	Oversiktsplan 1:500 El anlegg gravplass	ARPE	ARPE								05.09.2017	0	
Leveranse	IN002	Belysning gravplass 1	ARPE	ARPE								05.09.2017	0	
Leveranse	IN003	Belysning gravplass 2	ARPE	ARPE								05.09.2017	0	
Leveranse	IN004	Belysning gravplass 3	ARPE	ARPE								05.09.2017	0	
Leveranse	IN005	Grøftesnitt	ARPE	ARPE								05.09.2017	0	
Leveranse	IN006	Underfordeling gravplass	ARPE	ARPE								05.09.2017	0	
Leveranse		Beskrivelse EL-anlegg	ARPE	ARPE								05.09.2017	0	
Leveranse	GH01	Plantegning VA	HMAG	LCS								05.09.2017	0	
Leveranse	GH02	Plan- og profiltegning VA. Trase 1. VL styrt boring.	HMAG	LCS								05.09.2017	0	
Leveranse	GH03	Plan- og profiltegning VA. Trase 2.	HMAG	LCS								05.09.2017	0	
Leveranse	GH04	Plan- og profiltegning VA. Trase 3.	HMAG	LCS								05.09.2017	0	
Leveranse	GH10	Detaljtegn. VK1, VK45550, Normaltegn. Avgrening PE-rør	HMAG	LCS								05.09.2017	0	
Leveranse	GH11	Normaltegning sluk, kummer og kumtopper	HMAG	LCS								05.09.2017	0	
Leveranse	GH12	Normaltegninger grøftesnitt	HMAG	LCS								05.09.2017	0	
Leveranse	GH13	Prinsipp utløp med overvannsledning i plastret skråning	HMAG	LCS								05.09.2017	0	
Leveranse		Beskrivelse VA-anlegg	HMAG	LCS								05.09.2017	0	

MERKNADER :

Planen brukes for å identifisere hvilke leveranser (her: dokumenter, arbeidspakker, modeller etc.) Rambøll skal levere i oppdraget samt hvordan disse skal kontrolleres. Leveransene er videre fordelt på:

- *Prosess:* Repeterbare oversendelser, f.eks. av faglige modeller, foreløpige plantegninger og beregninger, som fortløpende utvikles i en designfase og som benyttes av andre til koordinering og egen designutvikling
- *Dokument:* Offisielt utgitte dokumenter som leveres til andre Rambøll faggrupper eller eksterne parter i prosjekt.

For detaljert planlegging med avhengigheter benyttes separate fremdriftsplaner og/eller visuell planlegging (RPM-07)

Skjemaet kan tilpasses det enkelte oppdrag /fagområde ved å legge til enkeltkolonner ved behov, for eksempel for å detaljere avhengigheter mer entydig, angi faktisk leveringsdato på dokumentet etc. For nærmere beskrivelse av bruk refereres det til K3 Bilag Q-04 Kontroll og godkjenning. All kontroll skal dokumenteres (sjekkliste, kontrollkopi etc.)



- TEGNFORKLARING**
- Eiendomsgrense
 - Eksisterende koter
 - Prosjekterte koter
 - Kantstein
 - Eks. bygg
 - Asfalt
 - Grus
 - Heller granitt
 - Dekke smågatestein
 - Gress
 - Eks. buskfelt bevaras
 - Nytt buskfelt/hekk
 - Eksisterende kistegrav
 - Prosjektert kistegrav
 - ~~Eksisterende kistegravfelt~~
 - Benevelse urnegravfelt
 - Eksisterende tre bevaras
 - Eksisterende tre fjernes
 - Nytt tre
 - Tørrmur
 - Benk
 - Avfalls-/vannpost
 - Belysning - lysmast
 - Sluk/kum

Tegningnummer: L-001		Revisjon: XX-X
Rev. 00-	Teikst.	Rev. dato: Korr:

Hensvisninger:
 Teknikk plan L-002-L004
 Plantegning L-005
 Detaljer L006-L011

VA:
 GH-tegninger

RIE:
 IN-tegninger

Merknader:
 Alle mål på tegningen i meter.
 Koordinatsystem: NN2000

Alle mål og høyder er veiledende og må kontrolleres på stedet.
 Tilpasninger på stedet må påberegnes.

Planområdet utgjør arealer og elementer med fargeskravur

TILBUDSTEGNING

Prosjekt:
Frogner kirkegård
 Oppdragsgiver:
 Lier kirkelige fellesråd

Landskapsplan oversikt

Oppdragsleder:
TOHE
Oppdragsnr.:
1350019009

Tegn:
EFR
Kontr.:

Målestokk:
1:500/A1
Dato:
05.09.2017

Tegn. nr.
L
Fag Type Etp. Løpnr.

001

Rev.
XX- X



- TEGNFORKLARING**
- Eiendomsgrænse
 - Eksisterende koter
 - Prosjekterte koter
 - Eks. bygg
 - Asfalt
 - Grus
 - Heller granitt
 - Dekke smågatestein
 - Grass
 - Eks. buskfelt bevares
 - Nytt buskfelt/hekk
 - Eksisterende kistegrav
 - Prosjektert kistegrav
 - Prosjektert urnegrav
 - 12 Benevelse kistegravfelt
 - H Benevelse urnegravfelt
 - Eksisterende tre bevares
 - Eksisterende tre fjernes
 - Nytt tre
 - Snitt /Oppriss
 - Gjerde nytt
 - Gjerde eksisterende bevares
 - SGS
 - Kantstein storgatestein
 - Kantstein parkkantein 120x250
 - Tørrmur
 - Skillevegg jordlager*
 - Benk type 1
 - Benk type 2
 - Avfalls-/vannpost (VP/AF, AP, VP)
 - 102 Eks. høyde
 - +121.00 Ny (prosjektert) høyde
 - Ny belysning - lysmast
 - Sluk/kum
 - Tverrfall grusvei

Tegningsnummer: L-002		Revisjon: XX-X
Rev. 00-	Tekst:	Rev.dato: Korr:

HENVISNINGER:
 Teknisk plan L-102-L104
 Planplan L-105-L107
 Detaljer L108-L11x
 VA: GH01-GH02
 RE: IN01

MERKNADER:
 Alle mål på tegningen i meter.
 Koordinatsystem: NN2000

Alle mål og høyder er veiledende og må kontrolleres på stedet.
 Tilpasninger på stedet må påberegnes.

Der prosjektet dekke mater eksisterende dekke må det påberegnes en tilpasningsone. Sonens bredde må avgjøres på stedet. Antatt bredde på tilpasningssonen er 0,5-2,5 m. Det skal være myke overganger mellom eksisterende og prosjektet dekke/tereng.

Alle nye sluk skal ligge med underhøyde 10-20 mm under OK prosjektet dekke (grass).
 Alle eksisterende kummer og sluk som skal opprettholdes i gress må høydejusteres slik at de blir liggende 10-20 mm under OK prosjektet dekke (grass).

TILBUDSTEGNING

Prosjekt:
Frogner kirkegård
 Lier kirkelige fellesråd
Teknisk plan 1

Høyde tilpasses
eks. grusvei

9,5

eks. grusvei

Oppdragsleder:
TOHE
Oppdragsnr.:
1350019009

Tegn:
EFR
Kontr.:

Målestokk:
1:250/A1
Dato:
05.09.2017

Tegn. nr.
L
Fag Type Etp. Løpnr.

002

Rev.
XX- X



- TEGNFORKLARING**
- Eiendomsgrense
 - Eksisterende koter
 - Prosjekterte koter
 - Eks. bygg
 - Asfalt
 - Grus
 - Heller granitt
 - Dekke smågatestein
 - Gress
 - Eks. buskfelt/vevare
 - Nytt buskfelt/hekk
 - Eksisterende kistegrav
 - Prosjektert kistegrav
 - Prosjektert urnegrav
 - 12 Benevelse kistegravfelt
 - H Benevelse urnegravfelt
 - Eksisterende tre bevares
 - Eksisterende tre fjernes
 - Nytt tre
 - Snitt /Oppriss
 - Gjerde nytt
 - Gjerde eksisterende bevares
 - SSS Kantstein storgatestein
 - KS Kantstein parkkantein 120x250
 - Tørrmur
 - Skillevegg jordlager*
 - Benk type 1
 - Benk type 2
 - Avfalls-/vannpost (VP/AF, AP, VP)
 - 102 Eks. høyde
 - +121.00 Ny (prosjektert) høyde
 - Ny belysning - lysmast
 - Sluk/kum
 - Tverrfall grusvei

Tegningsnummer:	L 003	Revisjon:	XX-X
Rev.:	Tekst:	Rev. dato:	Kont.:
00:			

HENVISNINGER:
 Teknisk plan L001, L004
 Plantepan L-005
 Detaljer L006-L011
 VA: GH tegninger
 RE: IN tegninger

MERKNADER:
 Alle mål på tegningen i meter.
 Koordinatsystem: NN2000

Alle mål og høyder er veiledende og må kontrolleres på stedet.
 Tilpasninger på stedet må påberegnes.

Der prosjektet dekke mater eksisterende dekke må det påberegnes en tilpasningsone. Sonens bredde må avgjøres på stedet. Antatt bredde på tilpasningssonen er 0,5-2,5 m. Det skal være myke overganger mellom eksisterende og prosjektet dekke/tereng.

Alle nye sluk skal ligge med underhøyde 10-20 mm under OK prosjektet dekke (gress).
 Alle eksisterende kummer og sluk som skal opprettholdes i gress må høydejusteres slik at de blir liggende 10-20 mm under OK prosjektet dekke (gress, grus, asfalt).

TILBUDSTEGNING

Prosjekt:
Frogner kirkegård
 Omsøkt av:
 Lier kirkelige fellesråd
Teknisk plan 2

Oppdragsleder:
TOHE
Oppdragsnr.:
1350019009

Tegn:
EFR
Kont:

Målestokk:
1:250/A1
Dato:
05.09.2017

Tegn. nr.
L
Fag Type Etp. Løpnr.

003

Rev.
XX- X



- TEGNFORKLARING**
- Eiendomsgrense
 - Eksisterende koter
 - Prosjekterte koter
 - Eks. bygg
 - Asfalt
 - Grus
 - Heller granitt
 - Dekke smågatestein
 - Gress
 - Eks. buskfelt/bevares
 - Nytt buskfelt/hekk
 - Eksisterende kistegrav
 - Prosjektert kistegrav
 - Prosjektert urnegrav
 - Benevelse kistegravfelt
 - Benevelse urnegravfelt
 - Eksisterende tre bevares
 - Eksisterende tre fjernes
 - Nytt tre
 - Snitt/Oppriss
 - Gjerde nytt
 - Gjerde eksisterende bevares
 - SGS Kantstein storgatestein
 - KS Kantstein parkkantstein 120x250
 - Tørrmur
 - Skillevegg jordlager*
 - Benk type 1
 - Benk type 2
 - Avfalls-/vannpost (VP/AF, AP, VP)
 - Eks. høyde
 - Ny (prosjektert) høyde
 - Ny belysning - lysmast
 - Sluk/kum
 - Tverrfall grusvei

Tegningsnummer: L-004		Revisjon: XX-X
Rev. 00	Tekst:	Rev.dato: Kontr:

HENVISNINGER:
 Teknisk plan L-102-L104
 Planieplan L-105-L107
 Detaljer L108-L11x
 VA: GH01-GH02
 RIE: IND1

MERKNADER:
 Alle mål på tegningen i meter.
 Koordinatsystem: NN2000

Alle mål og høyder er veldedende og må kontrolleres på stedet.
 Tilpasninger på stedet må påberegnes.

Der prosjektert dekke møter eksisterende dekke må det påberegnes en tilpasningssoner. Sonens bredde må angis på stedet. Antatt bredde på tilpasningssonen er 0,5-2,5 m. Det skal være myke overganger mellom eksisterende og prosjektert dekke/terreng.

Alle nye sluk skal ligge med underhøyde 10-20 mm under OK prosjektert dekke (gress).

Alle eksisterende kummer og sluk som skal opprettholdes i gress må høydejusteres slik at de blir liggende 10-20 mm under OK prosjektert dekke (gress).

TILBUDSTEGNING

Prosjekt:
Frogner kirkegård
 Lier kirkelige fellesråd

Teknisk plan 3

Oppdragsleder: **TOHE**
 Oppdragsnr.: **1350019009**

Tegn: **EFR**
 Korre: **---**

Målestokk: **1:250/A1**
 Dato: **05.09.2017**

Tegn. nr: **L 004**
 Side 16 av 145

tilpasses eks. steinmur.
Ny hekk tilpasses mot
eksisterende hekk

1

1

Fig. Type. Etg. Løpnr.

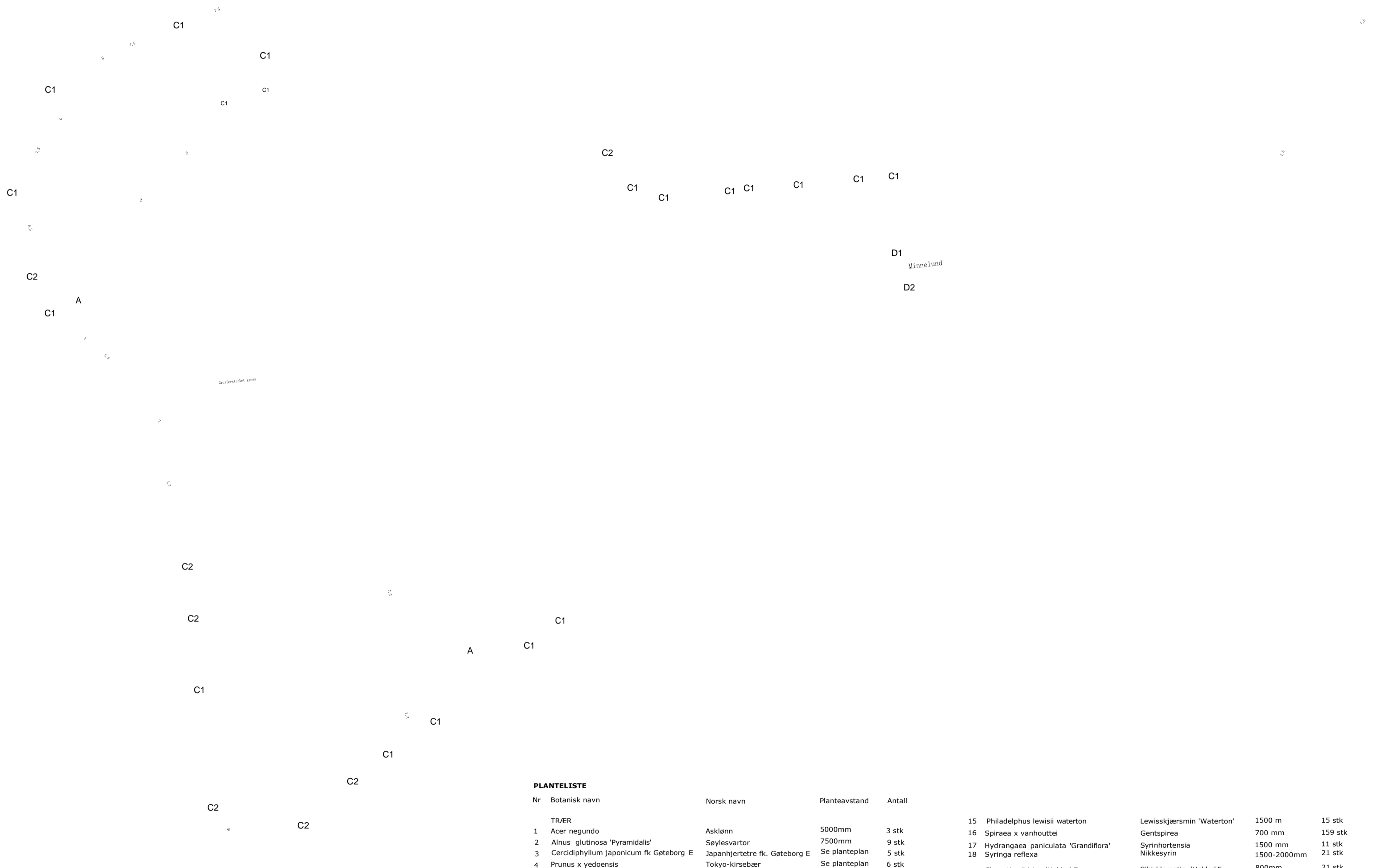

TEGNFORKLARING

- Eiendomsgrense
- Gress
- Eks. buskfelt bevares
- Nytt buskfelt/hekk
- Eksisterende tre bevares
- Eksisterende tre fjernes
- Nytt tre
- Planteprinsipp A
- B Planteprinsipp B
- Planteprinsipp C
- Planteprinsipp D
- 1 Plantetype ihht. planteliste
- 1¹² Plantetype og antall planter
- A Benevnelse planteprinsipp

Tegningsnummer: **L - 005** Revisjon: **xx-x**

Rev.	Tekst	Rev.dato	Kont.
00	-		
-	-		
-	-		
-	-		
-	-		
-	-		
-	-		
-	-		
-	-		

HENVISNINGER:
 Landskapsplan oversikt L-001
 Teknisk plan L-002-L004
 Detaljer Vegetasjonsdekker og planteprinsipper L-010
 Detaljer oppbygning dekker og kanter L-006
 Detaljer port, benk, avfall ml/ vannpost L-007
 VA: GH01-GH02
 RIE: IN01

MERKNADER:
 Alle mål på tegningen i meter.
 Koordinatsystem: NN2000
 Alle mål og høyder er veiledende og må kontrolleres på stedet.
 Tilpasninger på stedet må påberegnes.

TILBUDSTEGNING
 Prosjekt: **Frogner kirkegård**
 Oppdragsfører: **Lier kirkelige fellesråd**

Plantepan
 Oppdragsleder: **TOHE** Tegner: **EFR** Skala: **1:500/A1**
 Oppdragsnr.: **1350019009** Korrektor: **05.09.2017**

PLANTELISTE

Nr	Botanisk navn	Norsk navn	Planteavstand	Antall				
TRÆR								
1	Acer negundo	Asklønn	5000mm	3 stk	15	Philadelphus lewisii waterton	Lewisiskjærsmis 'Waterton'	1500 m 15 stk
2	Alnus glutinosa 'Pyramidalis'	Søylesvartor	7500mm	9 stk	16	Spiraea x vanhouttei	Gentspirea	700 mm 159 stk
3	Cercidiphyllum japonicum fk Göteborg E	Japanhjertertre fk. Göteborg E	Se planteplan	5 stk	17	Hydrangæa paniculata 'Grandiflora'	Syrinhortensia	1500 mm 11 stk
4	Prunus x yedoensis	Tokyo-kirsebær	Se planteplan	6 stk	18	Syringa reflexa	Nikkesyria	1500-2000mm 21 stk
5	Sorbus ulleungensis 'Dodong' E	Ullungrogn 'Dodong' E	Se planteplan	14 stk	19	Clematis sibirica 'Hulder' E	Sibirklematis 'Hulder' E	800mm 21 stk
6	Prunus sargentii	Sargentkirsebær	Se planteplan	6 stk	20	Euonymus alatus	Vingebeinved	1000mm 11 stk
7	Quercus rubra	Rødeik	Se planteplan	6 stk	21	Rosa spinosissima fk. Sauherad E	Trollnyperose fk. Sauherad E	1000-1500mm 11 stk
8	Salix alba Sericea	Sølvpil	Se planteplan	3 stk		Rosa alba 'Hurdalsrose'		2000mm 7 stk
9	Alnus glutinosa fk. Sauherad E	Svartor fk. Sauherad E	7500mm	9 stk	22		Hvitrose 'Hurdalsrose'	
BUSKER								
10	Amelanchier spicata	Junisøtmispel (hekkplante)	300mm	52 stk	23	Detutzia hybrida 'Mont Rose'	Hybridsjernetopp 'Mont Rose'	800mm 10 stk
11	Taxus x media 'Adams' E	Hybridbarlind 'Adams' E	425mm	60 stk	24	Hydrangæa aborescens 'Annabelle'	Vierhortensia 'Annabelle'	1500mm 11 stk
12	Prunus laurocerasus 'Novita'	Laurbærhegg 'Novita'	1000-1500 mm	36 stk	STAUDER /LØK			
					25	Matteuccia struthiopteris	Stutseving	500mm 16 stk
					26	Geranium macrorrhizum	Rosestorkenebb	300mm 42 stk



13 Viburnum farreri	Marskrossved	2000mm	15 stk	27 Narcissus poeticus 'Actaea'	Pinselilje 'Actaea'	100-150mm	270 stk
14 Viburnum carlesii	Kvækrossved	1000-1500mm	11 stk	28 Lilium Martagon var. album	Hvit martagonlilje	100-150mm	50 stk
15 Philadelphus lewisii waterton	Lewisiasgræsmin Waterton	1500 mm	15 stk				

L 005
 Fag Type Etp Løber

XX X

Side 19 av 145

DETALJ OPPBYGNING ASFALT
M 1:10

PRINSIPP REASFALTERING EKS. PARKERING
M 1:10

PRINSIPP OPPBYGGING GRUSDEKKE
M 1:10

DETALJ DEKKE BELEGNINGSSTEIN GRANITT VED MINNELUND
M 1:10

DETALJ KANTSTEIN VED P-PLASS
M 1:10

DETALJ KANTSTEIN LANGS GANGVEIER
M 1:10

DETALJ DEKKE SMÅGATESTEIN
M 1:10

Tegningsnummer: _____ Revisjon: _____

Rev.	Tekst	Rev. dato	Kont.
-			
-			
-			
-			
-			
-			
-			
-			

HENVISNINGER:
Landskapsplan oversikt: L001
Teknisk plan 1-3: L002-L004
Detaljer port, benk, avfalls-vannpost: L007

BESTEMMELSER:

TILBUDSTEGNING

Prosjekt:
Frogner kirkegård
Oppdragsgiver:
Lier kirkelige fellesråd

Detaljer
Oppbygning dekker og kanter

Oppdragsleder: TOHE Tegner: EFR Målestokk: 1:10/1:20 A1

OPPRISS

SNITT

PLAN

Benk plan

GRUSVEG/ GRESSDEKKE

SITTEPlass MED BENK I STÅL PÅ DEKKE AV GATESTAIN
OPPRISS, PLAN, SNITT M1:20

Klatreplanter, se planteprinsipp B

Gjerdevegg med horisontale spiler bredde 2500mm

Dekke av smågatestein:
Leggemanster forband Settes i fingerus i hht detalj. Ytre nullskift (1 rad) settes i jordfuktig mortel i hht detalj.

Hekk, se planteprinsipp B

Storgatestein 1 rad langs gangvei
(der hvor avfall-vannpost ligger langs gangvei)

Avfallsbeholder
370 L

Avfallsbeholder
370 L

GRUSVEI

Pullert for:
Oppheng av vannkanner
Oppheng av vannkanner og linestromkontakt.
Monteres og fundamenteres til grunn i hht. leverandørs anvisninger.

Fall til tilstøtende terreng
Min. 2%. Fallretning i hht. plan

Vannpost
Edelstahlstele fra Röltec eller tilsvarende,
art. nr. 0116-F
Komplett vannpost med vannkar og
fundament fundamenteres til grunn i hht.
leverandørs anvisning

AVFALLSPOST/ VANNPOST PÅ DEKKE AV GATESTAIN
PLAN M1:20

Vannbord 28x98, bredde 2520mm, se detalj
Stolpe 98x98mm settes på stolpesko
C-C stolper 1201mm. Stolpehøyde 1200mm
Horisontale spiler/kledning, dim. 36x48mm
Total bredde spilevegg 2500mm
Avstand mellom horisontale spiler 25mm
Kebony el. trykkimp. virke
Monteres parallelt på hver side av stolper (2 sidig)

Stolpe festes til fundament av betong med stolpesko eller liknende med en kapasitet for moment på min. 1,09kNm i bruksgrense

Plassbygd fundament

Settes i drenerende omtylling pukk f_k 8-64 t=400mm

Isolasjon ISO XPS, tykkelse 80mm
settes på et avtretningslag f_{np}pukk t=50mm

Gjerdevegg dybde
170mm

Detalj topp

Vannbord (stiplet) 28x98mm

Horisontale spiler/kledning, dim. 36x48mm

Stolpe, lekt 98x98mm, Kebony eller trykkimp virke, C-C 1201mm

Plassbygd betongfundament
750x750. (topp mot dekke 250x250)

GJERDEVEGG AVFALLSPOST PLAN M1:20

Langsgående vannbord 28x120 mm

Gjerdestolpe (98x98) skråskjæres i topp

Spiler 36x48mm monteres parallelt på stolpe

Stolpe 98x98mm

Fiberduk, kl. 3

Portblad kjøreadkomst

Portblad gangadkomst

Slåe

Topp: Plate 100x100x5mm

Port festes til stolpe: HUP 100x100 mm (eller innf portblad etter leverandørs anbefaling). Festes/fun i utspåringer i tørrmur øst i hht. leverandørs anvis

Ramme: HUP 40x20 mm

Spiler: HUP 40x20 mm

Hengsler

Lysåpning min. 100mm under portblad

Skåte

Innstøpt rør for skåte

Stolper fundamenteres til grunn i hht. Leverandørs anvisninger

PORT I TØRRMUR VED ADKOMST, OPPRISS M1:20

Tegningsnummer:

Revisjon:

Rev. Tekst:

Rev.dato: Kont:

-
-
-
-
-
-
-

HENVISNINGER:

Landskapsplan oversikt: L001
Teknisk plan 1-3: L002-L004

VA: GH-tegninger
RIE: IN-tegninger

BESTEMMELSER:

TILBUDSTEGNING

Prosjekt:
Frogner kirkegård
Oppdragsfører:
Lier kirkelige fellesråd

Detaljer

Port, benk, avfallspost/vannpost

Oppdragsleder:
TOHE

Tegn:
EFR

Oppdragsnr:
1350019009

Målestokk:
Varierer (A1)

Tegn. nr.

Kontor:
AAGS

3642

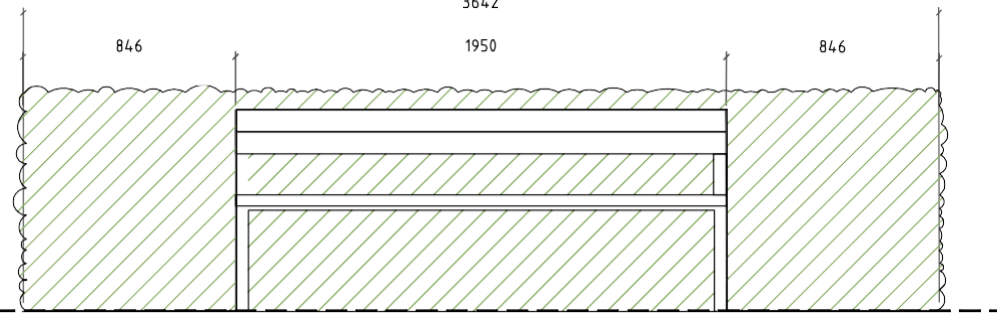

GJERDEVEGG AVFALLSPOST OPPRISS M1:20

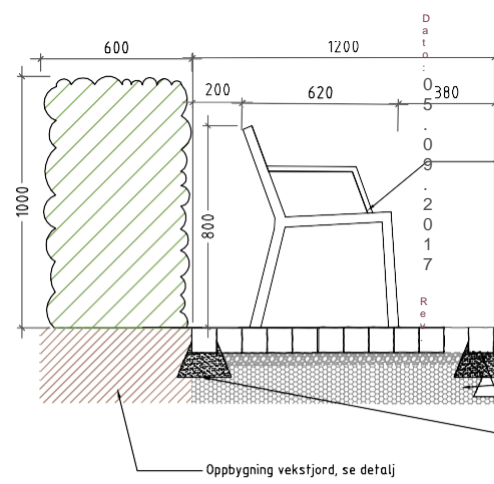

GJERDEVEGG VED AVFALLSPOST DETALJ TOPP M1:10

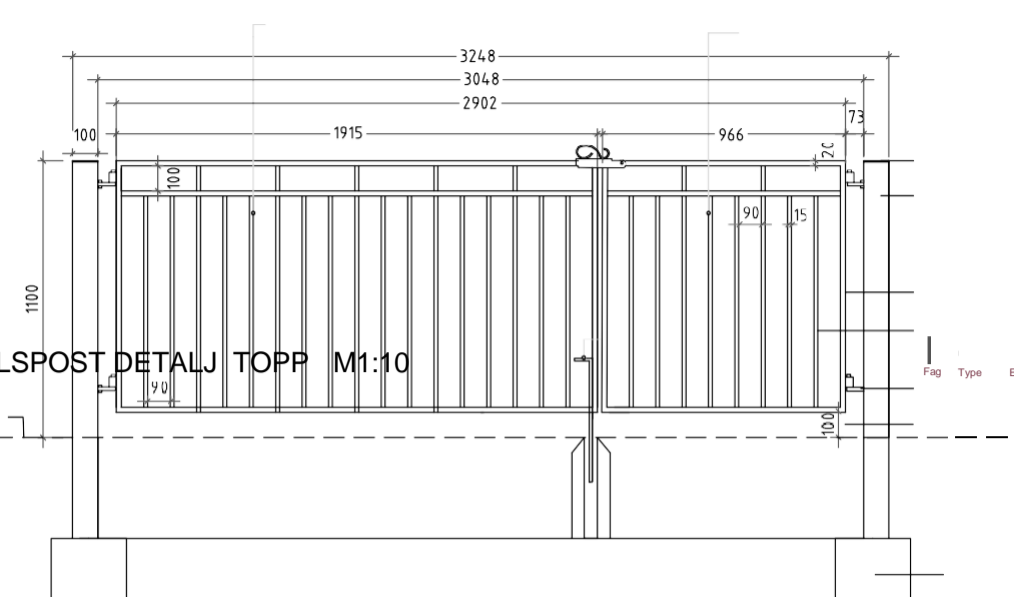

00'

Fag Type Etp. Lappnr.

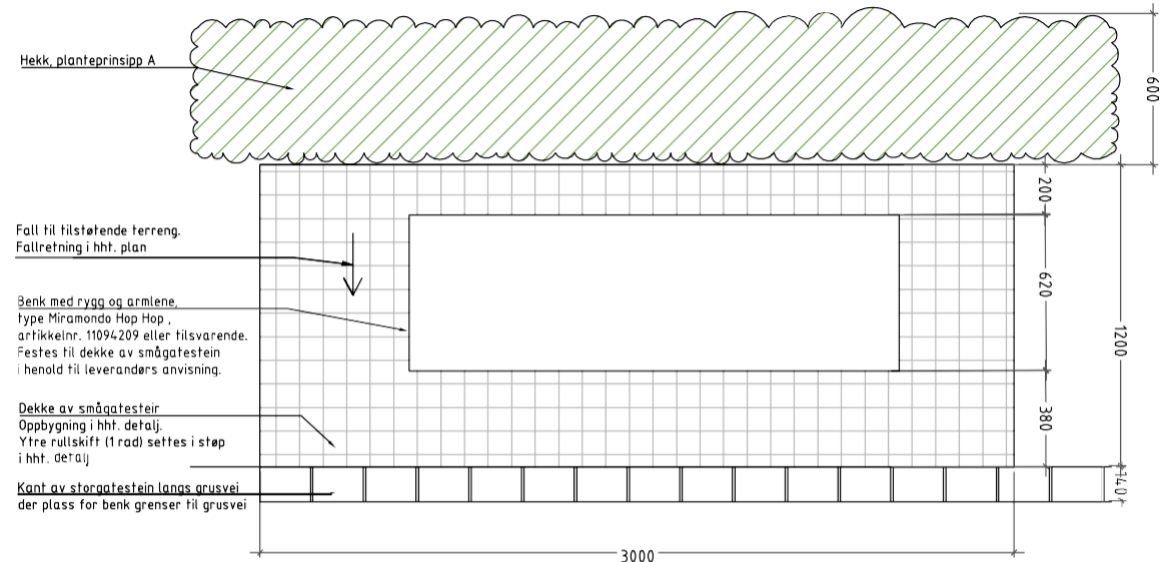

Hekk, planteprikk A

Fall til tilstøtende terreng. Faltretning i hht. plan

Benk med rygg og armlene. Type Miramondo Hop Hop, artikkelnr. 11094209 eller tilsvarende. Festes til dekke av smågatestein i henhold til leverandørs anvisning.

Dekke av smågatestein. Oppbygning i hht. detalj. Ytre rullskrift (1 rad) settes i støp i hht. detalj.

Kant av storgatestein langs grusvei der plass for benk grenser til grusvei

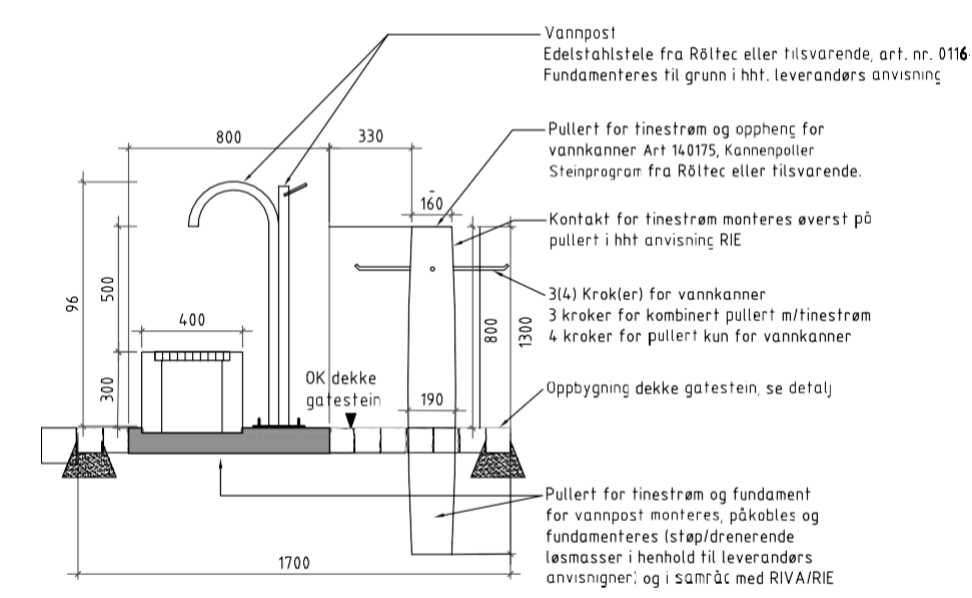
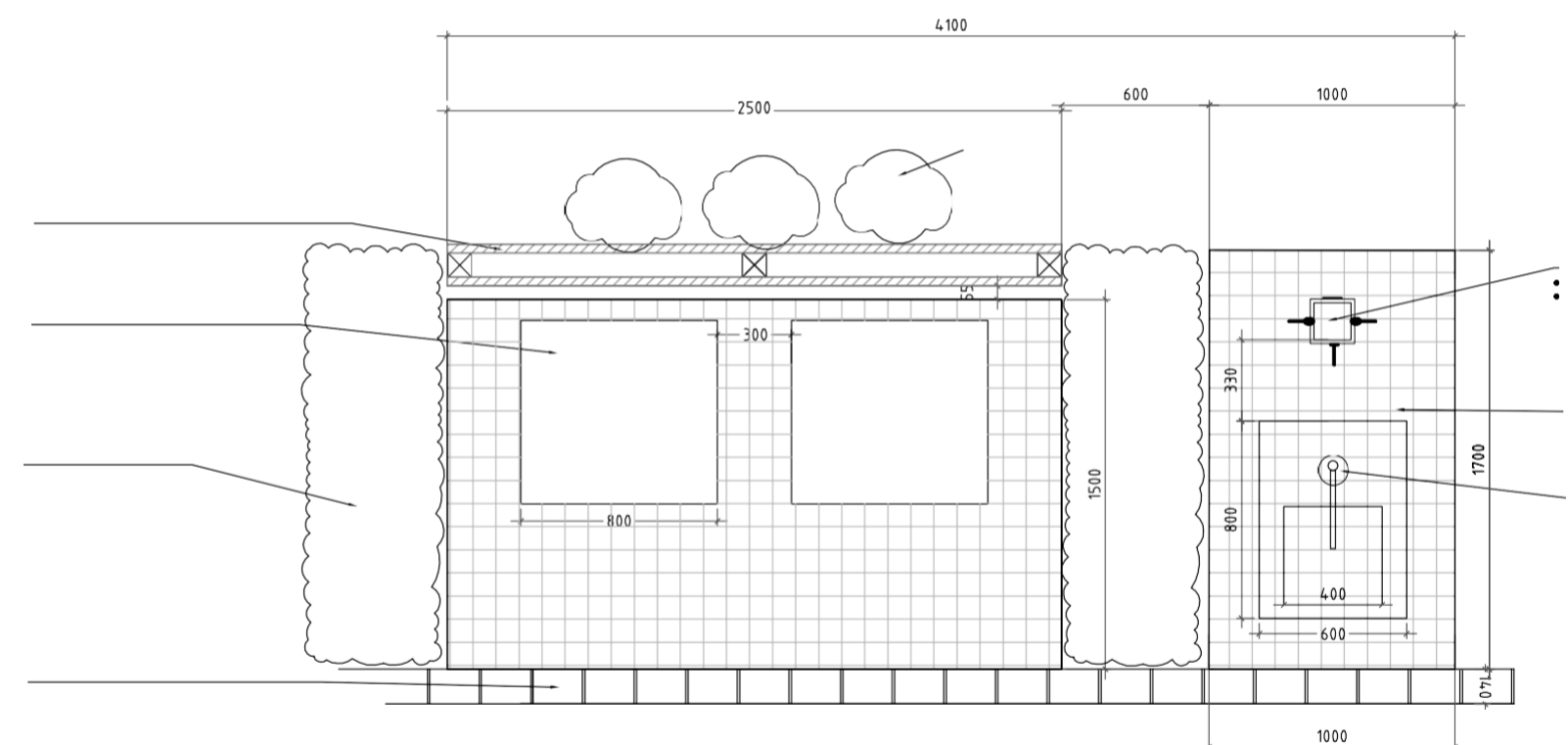

Vannpost. Edelstahlstele fra Röltec eller tilsvarende, art. nr. 0116. Fundamenteres til grunn i hht. leverandørs anvisning.

Pullert for tinstrem og oppheng for vannkanner Art 140175, klemmepuller Steinprogram fra Röltec eller tilsvarende.

Kontakt for tinstrem monteres øverst på pullert i hht anvisning RIE

3(4) Kroker for vannkanner. 3 kroker for kombinert pullert m/tinstrem. 4 kroker for pullert kun for vannkanner.

Oppbygning dekke gatestein, se detalj.

Pullert for tinstrem og fundament for vannpost monteres, påkables og fundamenteres (støp/drenerende løsmasser i henhold til leverandørs anvisninger, og i samråd med RIVA/RIE

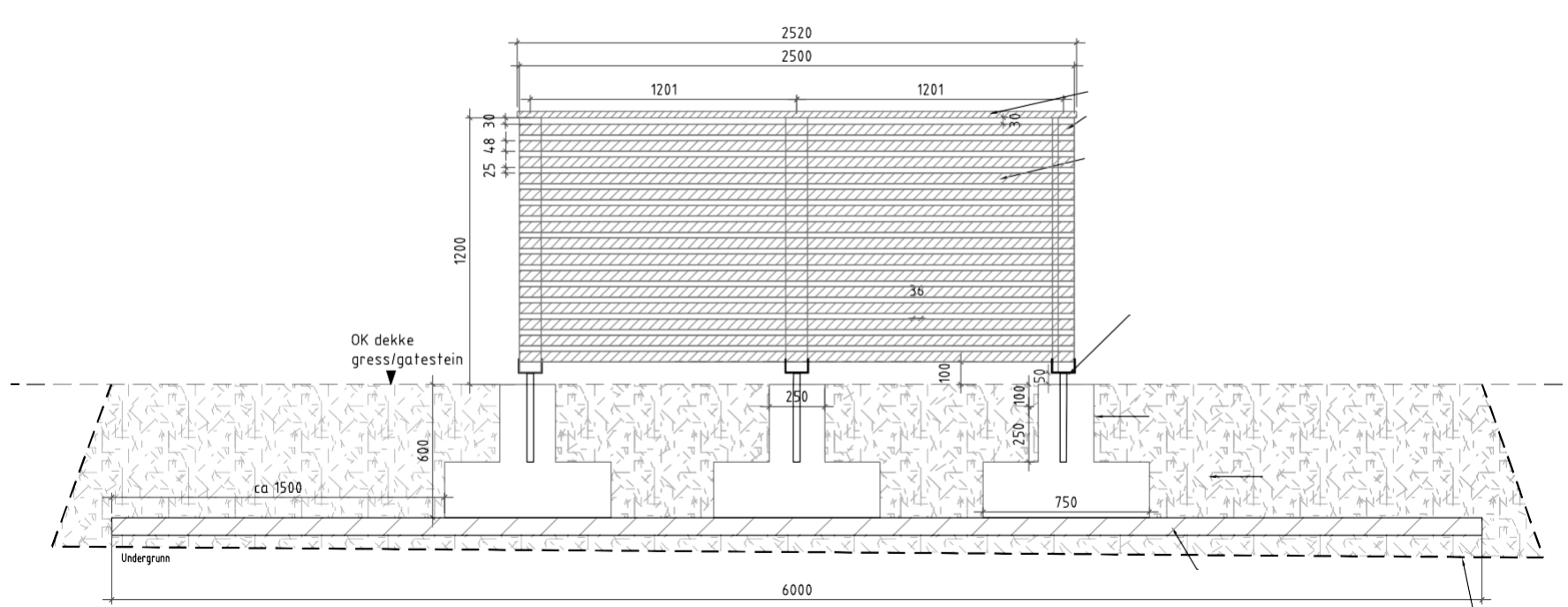
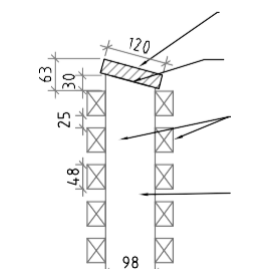
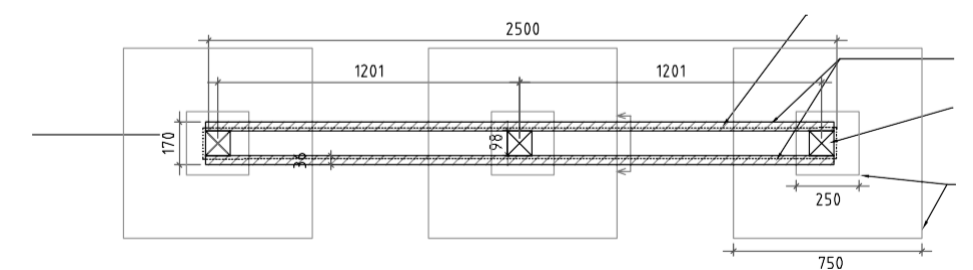

OK dekke gress/gatestein

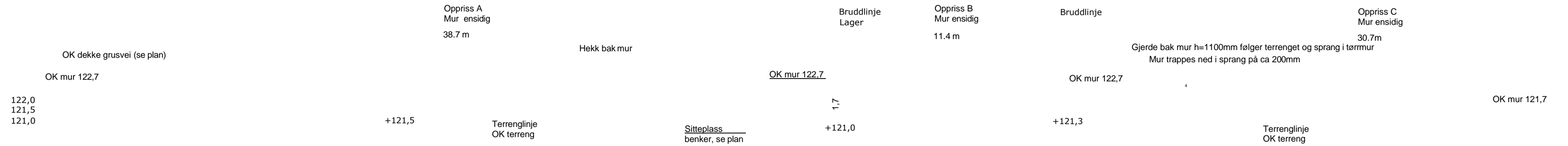

TØRRMUR MOT GRAVPLASS/ DRIFTSPLASS - ENSIDIG - OPPRISS A-C M 1:100

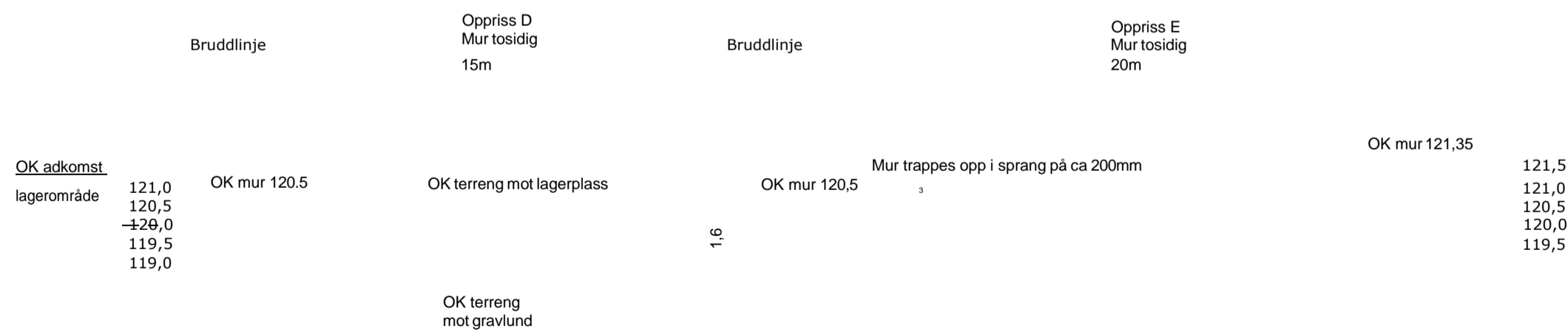

TØRRMUR RUNDT DRIFTSPLASS- TOSIDIG - OPPRISS D-E M 1:100

TØRRMUR ENSIDIG - SNITT M 1:20

Tegningsnummer:		Revisjon:	
L --- 008		XX-X	
Rev.	Tekst:	Rev.dato:	Korr:
-			
-			
-			
-			
-			
-			
-			
-			
-			

HENVISNINGER:
 Landskapsplan oversikt: L001
 Teknisk plan 1- L002
 VA: GH-tegninger

BESTEMMELSER:
Tørrmur ensidig og tosidig i naturstein
 Type stein: Liten maskinert med naturkant
 Høyde mur: varierer H=500-ca til 1700mm. Murhøyde avtrappes i henhold til oppriss.
 Heining i front alle visittater 10:1
Dimensjon stein (HxBxL):
 Steinhøyde: H=200-600mm (nederste stein H= min. 500mm hvorav min. 200mm skal være under terreng)
 Stein dybde: topp: B= min. 500mm. Bunn, min. 1000mm
 Stein lengde L= fallende lengder (min. 700mm- maks. 1200mm)
Leggemonster: Legges i forband. Gjennomgående horisontale fuger, brutt opp av noen stein over 2(3) skift (rubbemonster).
 Monster vist på oppriss er kun prinsipielt.
 Vertikale fuger skal ikke være gjennomgående mellom skift.
 Fugebredde maks. 20mm. Min. overlapp mellom vertikale fuger er 200mm

TILBUDSTEGNING

Prosjekt:
 Frogner kirkegård
 Oppdragsveier:
 Lier kirkelige fellesråd

Tørrmur vest - Oppriss/Snitt

TØRR MUR TOSIDI	G	SNITT M 1:20
-	-	-

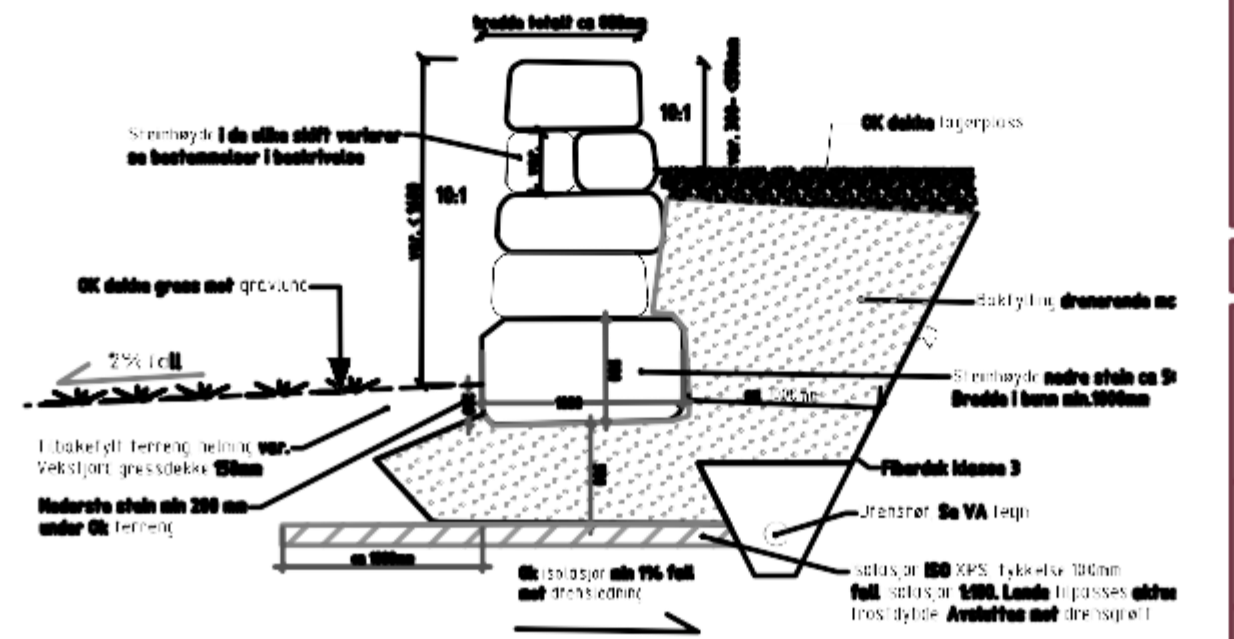
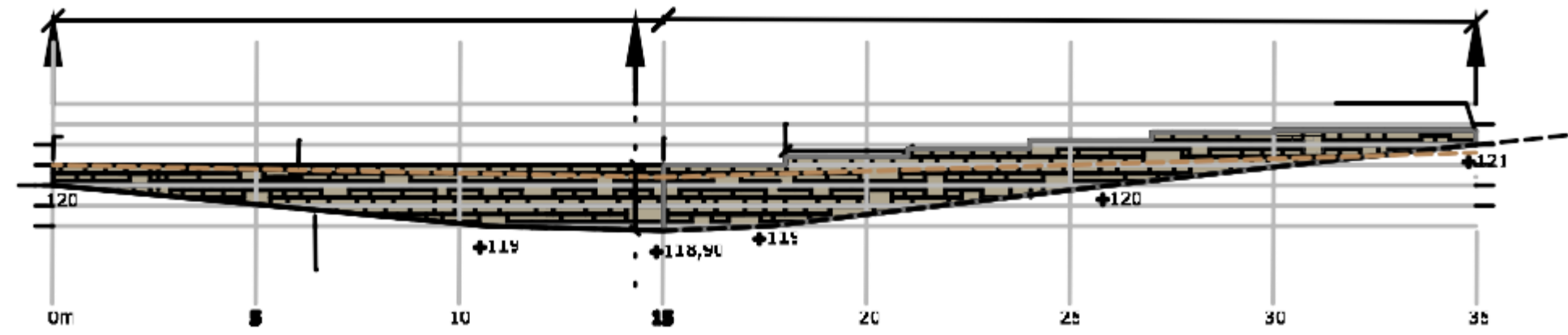
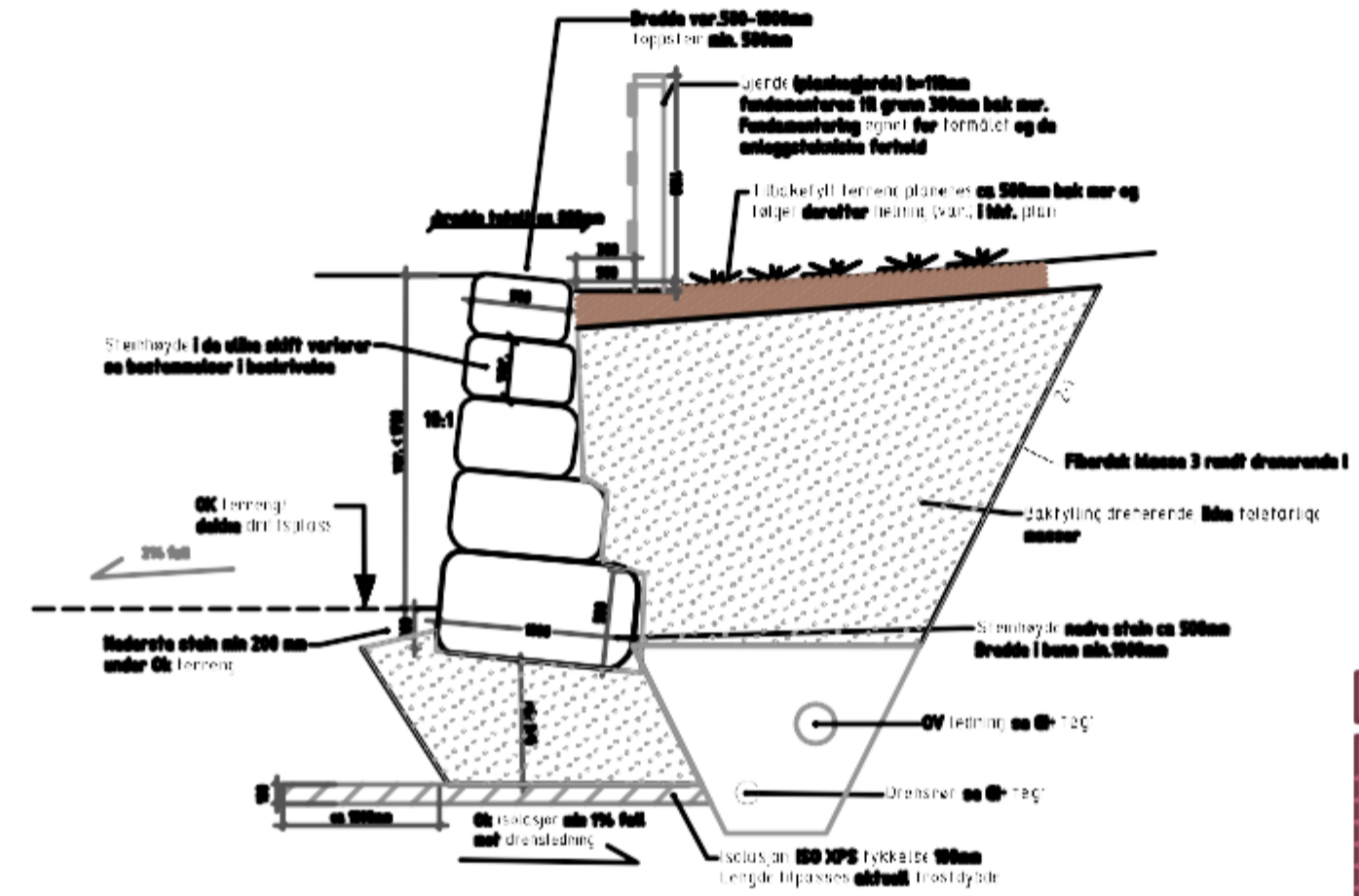
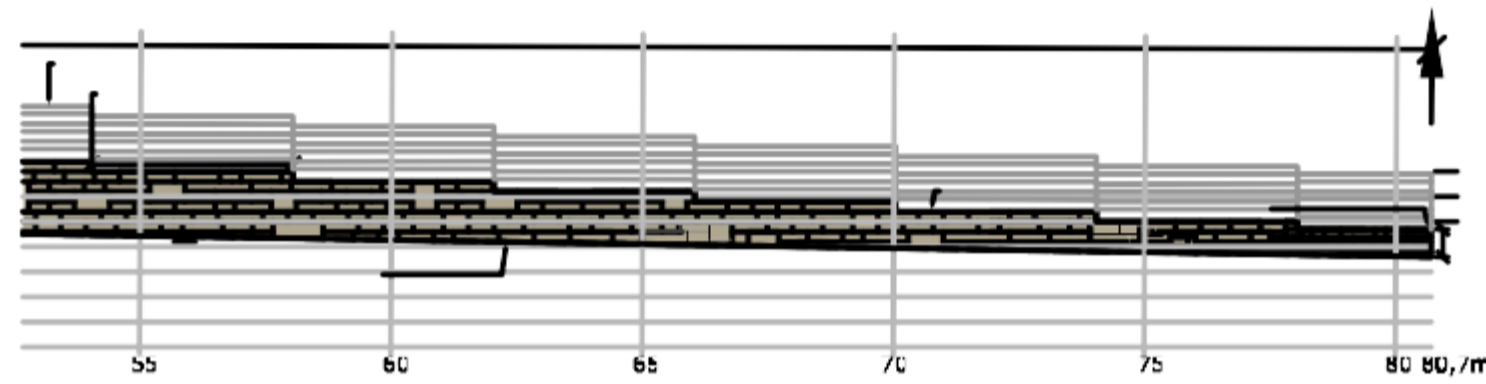
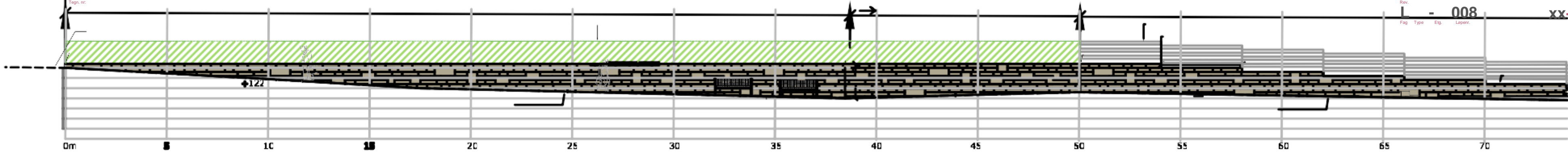

Table with 5 rows and 2 columns. The table contains empty cells, likely for project notes or revision history. The table is partially obscured by a blue rectangular mark at the bottom right.



TØRRMUR TOSIDIG - OPPRISS F-H M 1:100

ca 900

TØRRMUR TOSIDIG - SNITT M 1:20

TØRRMUR EKSEMPEL STEINTYPE OG PRINSIPP MUR

Rev.	Tilset	Rev.dato	Korr.
00			
-			
-			
-			
-			
-			
-			
-			
-			
-			

Tegningsnummer: L ---- 009 **Revisjon:** XX-X

HENVISNINGER:
Landskapsplan oversikt: L001
Teknisk plan 3: L004
VA: GH-Tegninger

BESTEMMELSER:
Tørrmur tosidig i naturstein:
Type stein: Kombinasjon av klippet håndstein med naturkant og liten maskin Stein med naturkant. Farge: nyanser av varm grå.
Visshøyde: varierer H=min 600 til maks 1100mm
Heiing i front/ alle visfater 10:1
Dimensjon stein (HxBxL):
Høyde: H=200-600mm (nederste stein H= min. 500mm hvorav min. 200mm skal være under terreng)
Stein bredde: topp: B=min. 500mm, Bunn, min. 1000mm
Stein lengde L= fallende lengder (min. 700mm- maks. 1200mm)
Leggemanter: Legges i forband. Gjennomgående horisontale fuger, brutt opp av noen stein over 2(3) skift (rubbelmanster). Vertikale fuger skal ikke være gjennomgående mellom skift med unntak av enkelte stein i rubbelmanster. Min. overlapp mellom vertikale fuger er 200mm. Manster vist på oppriss er veiledende.
Mursidene skal låses innbyrdes med gjennomgående stein (frikjønsstein). Mur skal ha kjerne av drenerende løsmasser. Topp mur skal ha avdekkingsstein.

TILBUDSTEGNING

Prosjekt: Frogner kirkegård
Oppdragsgiver: Lier kirkelige fellesråd

Tørrmur øst - Oppriss/Snitt

Oppdragsleder:	Tegn:	Målestokk:
TOHE	EFR	1:100/1:20 A1
Oppdragsnr.:	Korr:	Dato:
1350019009	AWO	05.09.2017

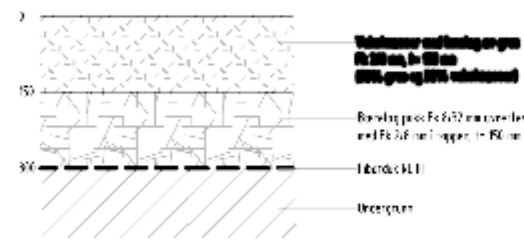

PRINSIPPSNITT OPPBYGNING GRUSFORSTERKET GRESS M 1:10

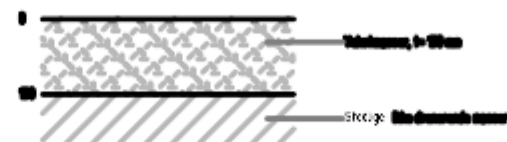

PRINSIPPSNITT OPPBYGNING BRUKSPLEN M 1:10

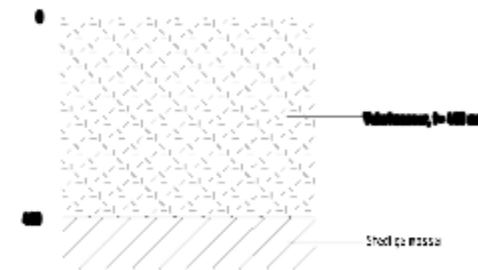

OPPBYGNING AV BUSKER OVER STEDLIGE MASSER M 1:10

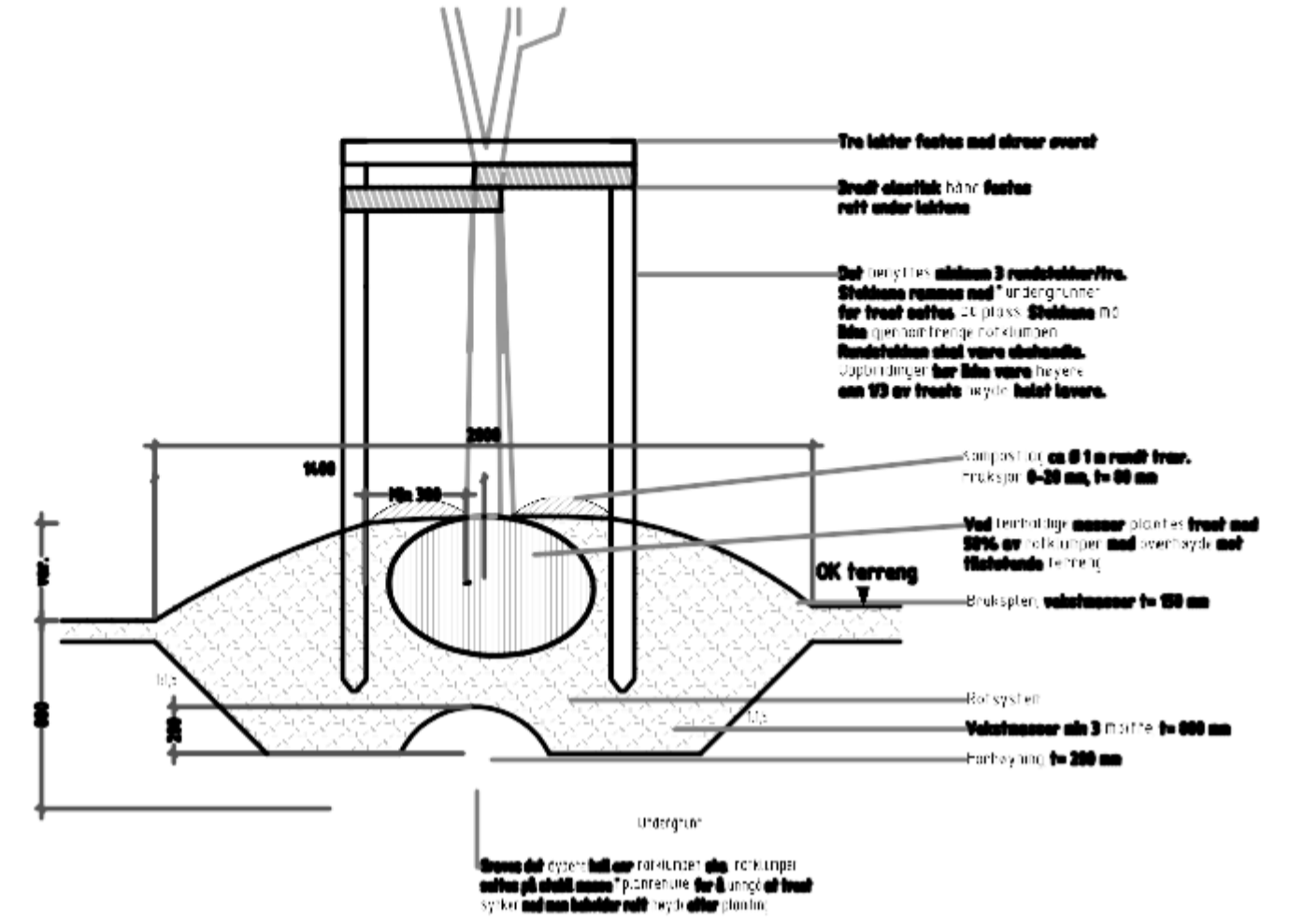

PRINSIPP TREPLANTING PÅ LEIRHOLDIG JORD M 1:20

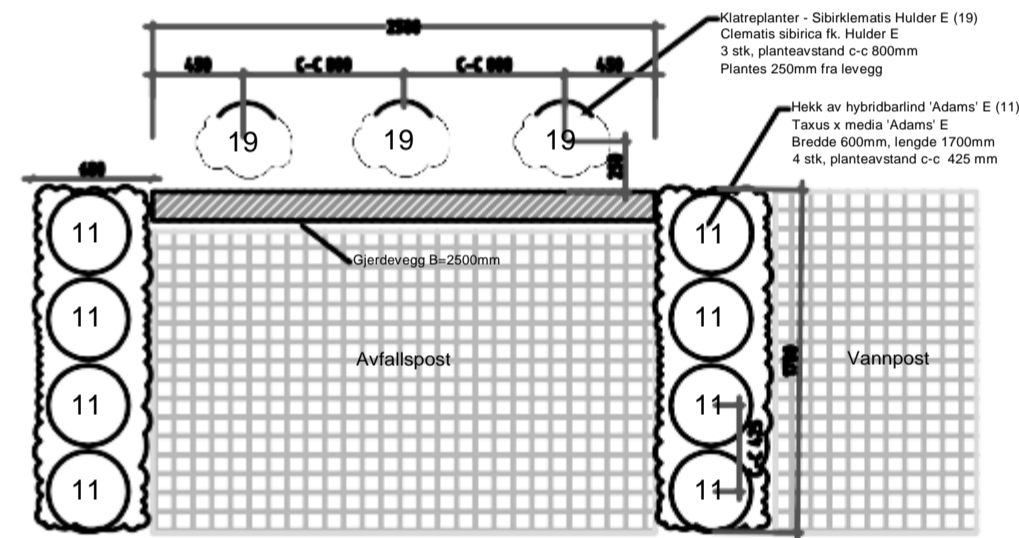

PLANTEPRINSIPP B - AVFALLSTASJON - M 1:25

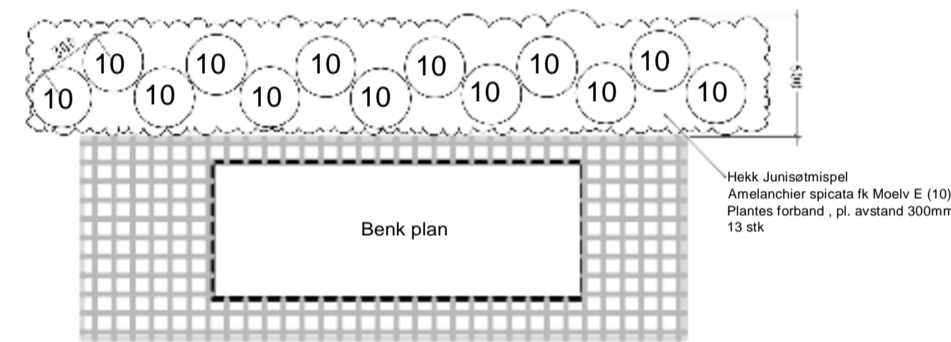

PLANTEPRINSIPP A- BENK MED HEKK - M 1:25

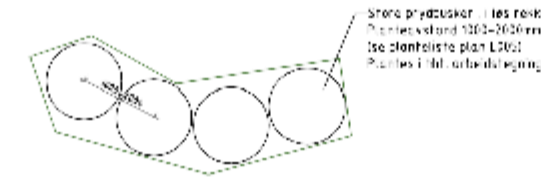

PLANTEPRINSIPP C C1 - FRI BUSKBEPLANTNING ENKEL REKKE M 1:100

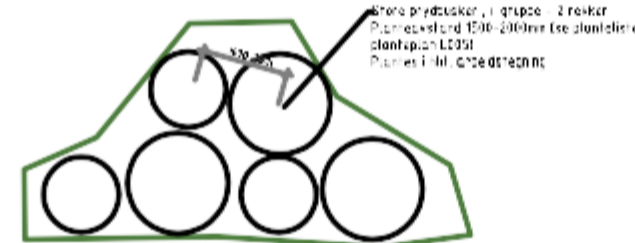

PLANTEPRINSIPP C C2- FRI BUSKBEPLANTNING DOBBEL REKKE M 1:100

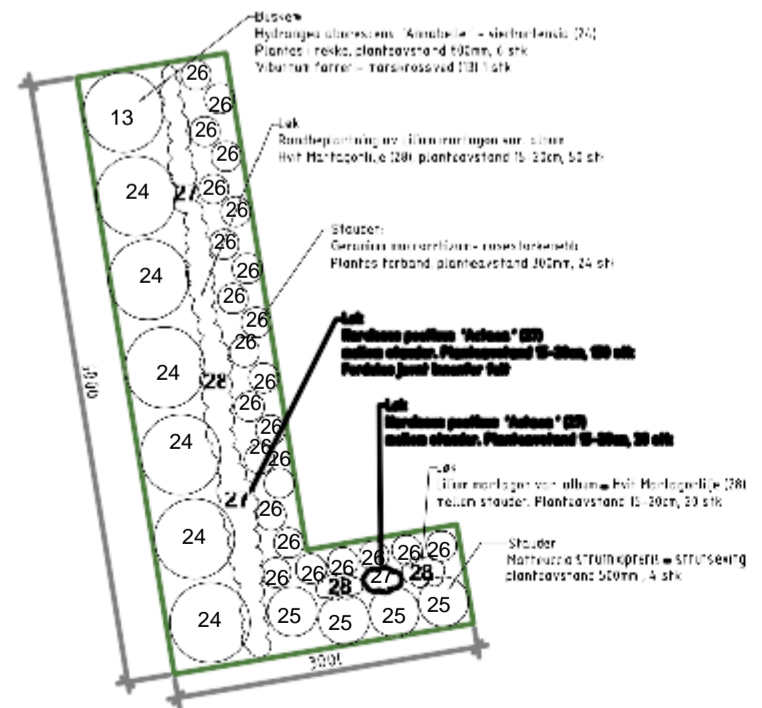

PLANTEPRINSIPP D1 - MINNELUND M 1:50

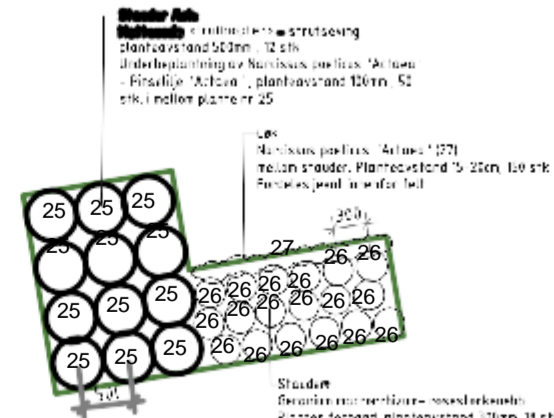

PLANTEPRINSIPP D2 - MINNELUND M 1:50

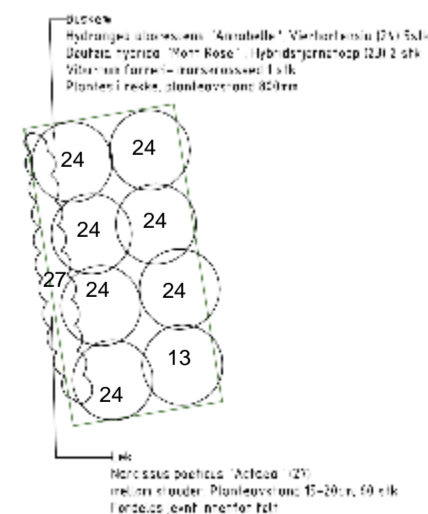

PLANTEPRINSIPP D3 - MINNELUND M 1:50

Rev.	Test	Rev dato	Korr.
-	-	-	-
-	-	-	-
-	-	-	-
-	-	-	-
-	-	-	-
-	-	-	-
-	-	-	-
-	-	-	-
-	-	-	-
-	-	-	-
-	-	-	-

HENVISNINGER:
 Planteringsprinsipp L005
 Landskapsplan oversikt: L001
 Teknisk plan 1-3: L002-L004

BESTEMMELSER:

TILBUDSTEGNING

Prosjekt: Frogner kirkegård
 Oppdragsgiver: Lier kirkelige fellesråd
Detaljer
 Vegetasjonsdekker og planteringsprinsipper

L - 010
Fig. Type. Eg. Løper.

-

Oppdragsnr:
TOHE
Oppdragsnr:
1360019009
Tegn. nr.:

Tegn:
EFR
Kont:
AAGS

Målestokk
Varierer (A1)
Dato:
05.09.2017
Rev.

MASSEUTSKIFTING FOR KISTEGRAVER

0-20 cm matjord avskaves

140 cm eksisterende masser
 graves ut og transporteres til deponi

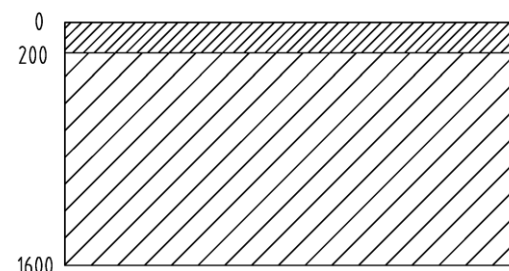

TILBAKEFYLLING FOR KISTEGRAVER

200 mm vekstjord

1100mm knust fjell fk 0-22mm

300 mm drenslag, knust fjell fk 8-22
 Fiberduk

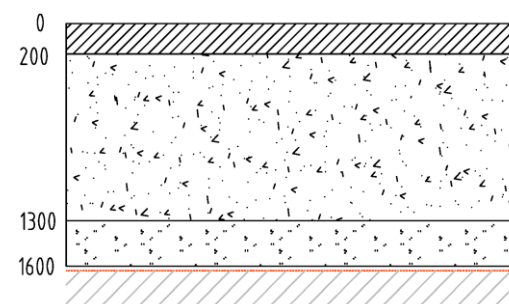

HENVISNINGER:

Landskapsplanoversikt L001
 Teknisk plan 1-3, L002-L004

VA: GH-tegninger

BESTEMMELSER:

TILBUDSTEGNING

Prosjekt:

Frogner kirkegård

Oppdragsgiver:

Lier kirkelige fellesrad

Prinsipp masseutskifting

RAMB LL

Oppdragsleder:
 TOHE
 Oppdragsnr.:
 1350019009

Tegn:
 EFR
 Kontr:
 TOHE

Målestokk
 1:50/A3
 Dato:
 05.09.2017

Tegn. nr.
L - 011
Fag Type Bg. Løpenr.

Rev.
XX - X

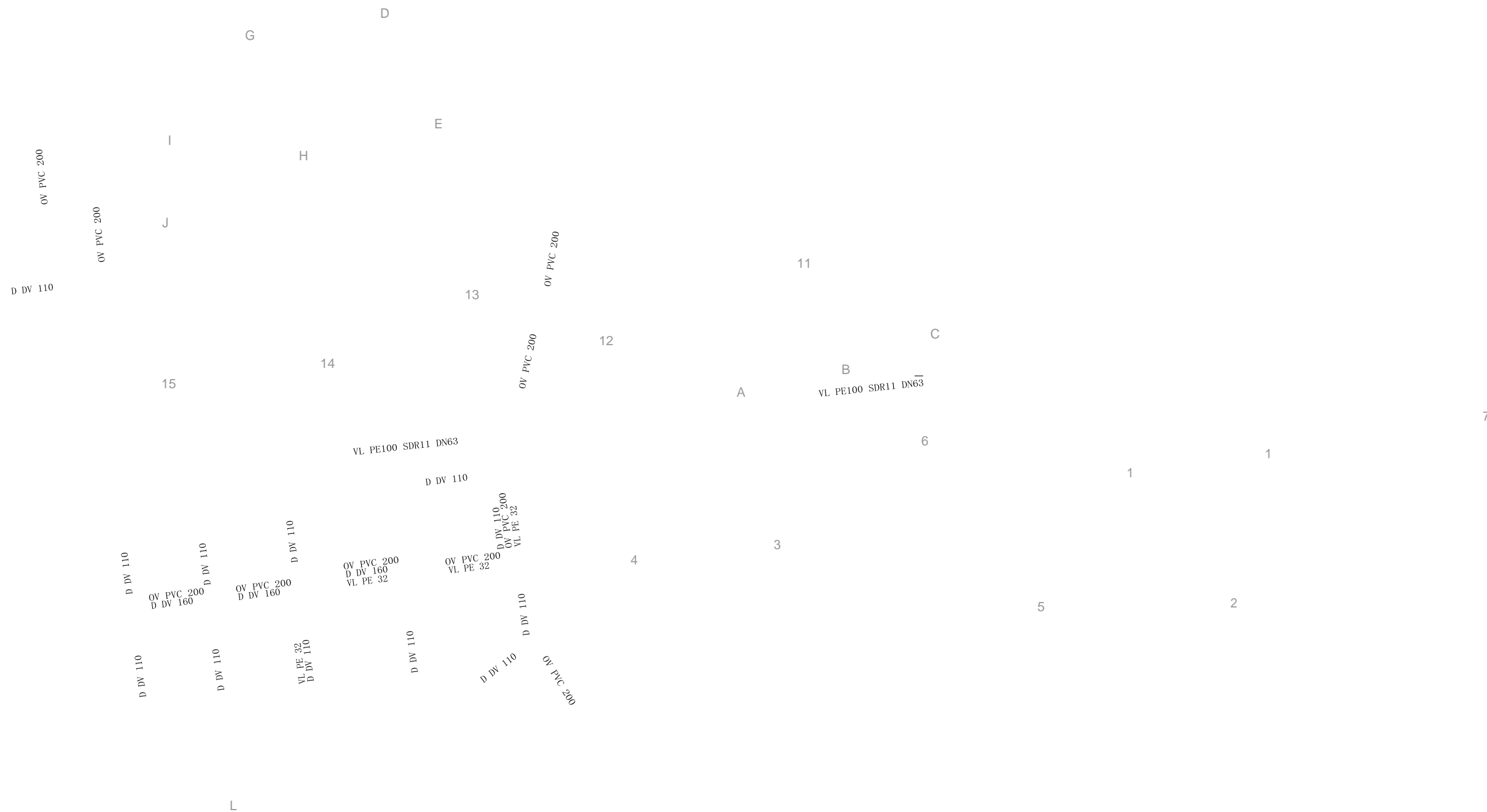

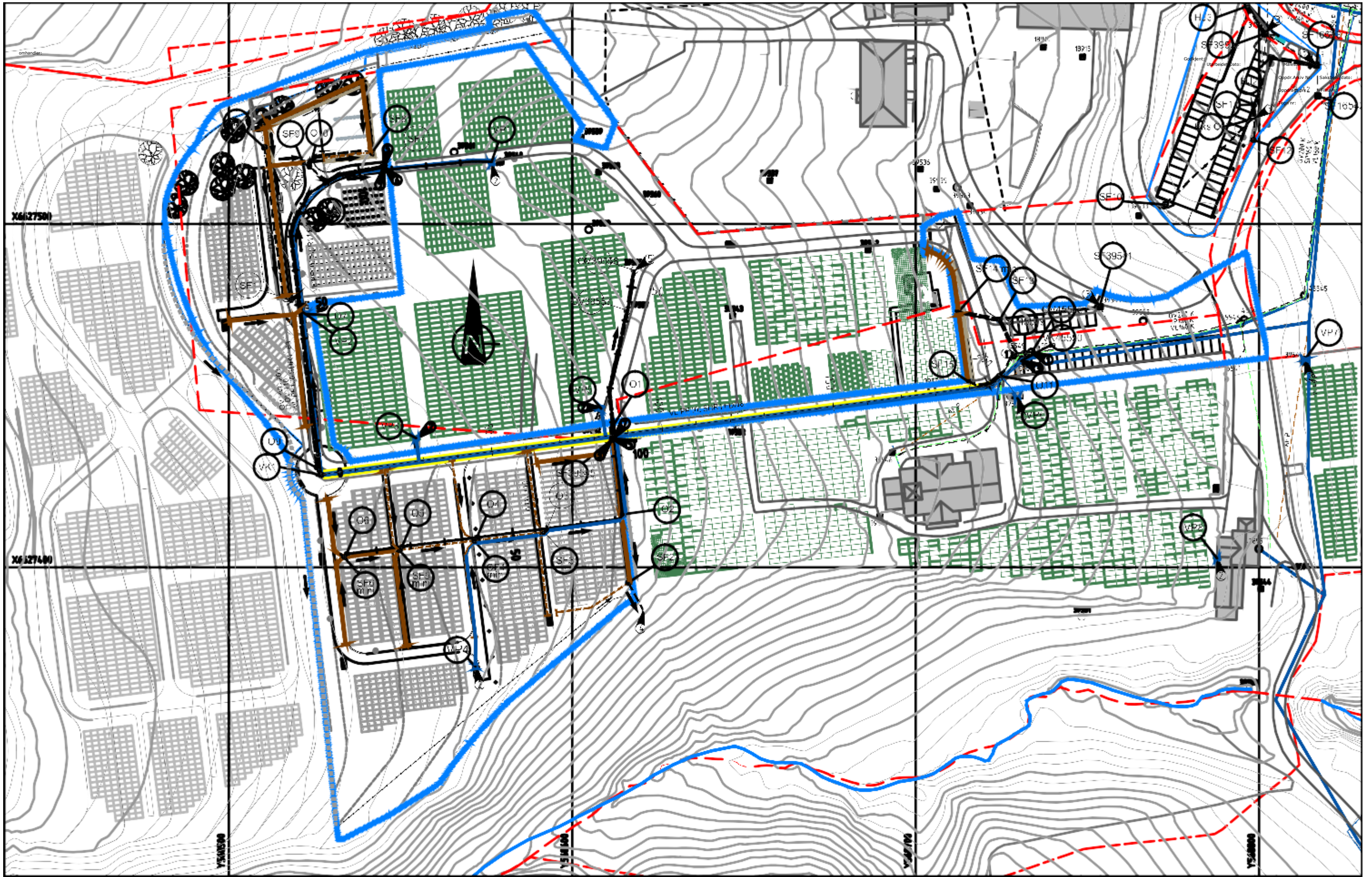

Tegnforklaring

- Ekst. Tere**
- (Blue line)
 - (Green line)
 - (Brown line)
 - (Yellow line)
 - (Red dashed line)
 - (Black line)
 - (Blue wavy line)

Annet

- (Arrow)

Planlagt

- (Yellow line)
- (Green line)
- (Brown line)
- (Red dashed line)
- (Black line)

Merknader

- (Circle with SF)
- (Circle with O1-O10)
- (Circle with O11-O20)
- (Circle with O21-O30)
- (Circle with O31-O40)
- (Circle with O41-O50)
- (Circle with O51-O60)
- (Circle with O61-O70)
- (Circle with O71-O80)
- (Circle with O81-O90)
- (Circle with O91-O100)

Tilstanden eller innholdet i denne tegningen er ikke garantert av Rambøll. Tegningen er utarbeidet på grunnlag av de opplysningsmateriale som er levert til oss. Vi påtar oss ikke ansvar for feil eller mangler i tegningen, eller for skader eller tap som kan oppstå som følge av bruk av tegningen. Tegningen er utarbeidet i henhold til de tekniske tegningsregler som gjelder i Norge. Tegningen er utarbeidet i henhold til de tekniske tegningsregler som gjelder i Norge. Tegningen er utarbeidet i henhold til de tekniske tegningsregler som gjelder i Norge.

RAMBOLL

Prosjekt	15-0750/25
Dato	2025
Utgave	01
Blad	33 av 145

VK1

D DV 110

13

OV

12

OV PVC 200

15

14

A

B

VL PE100 SDR11 DN63

C

7

VL PE100 SDR11 DN63

6

D DV 110

1

1

D DV 110

OV PVC 200
D DV 160

D DV 110

OV PVC 200
D DV 160

D DV 110

VL PE 32
D DV 110

OV PVC 200
D DV 160
VL PE 32

D DV 110

OV PVC 200
D DV 160
VL PE 32

4

3

D DV 110

OV PVC 200

5

2

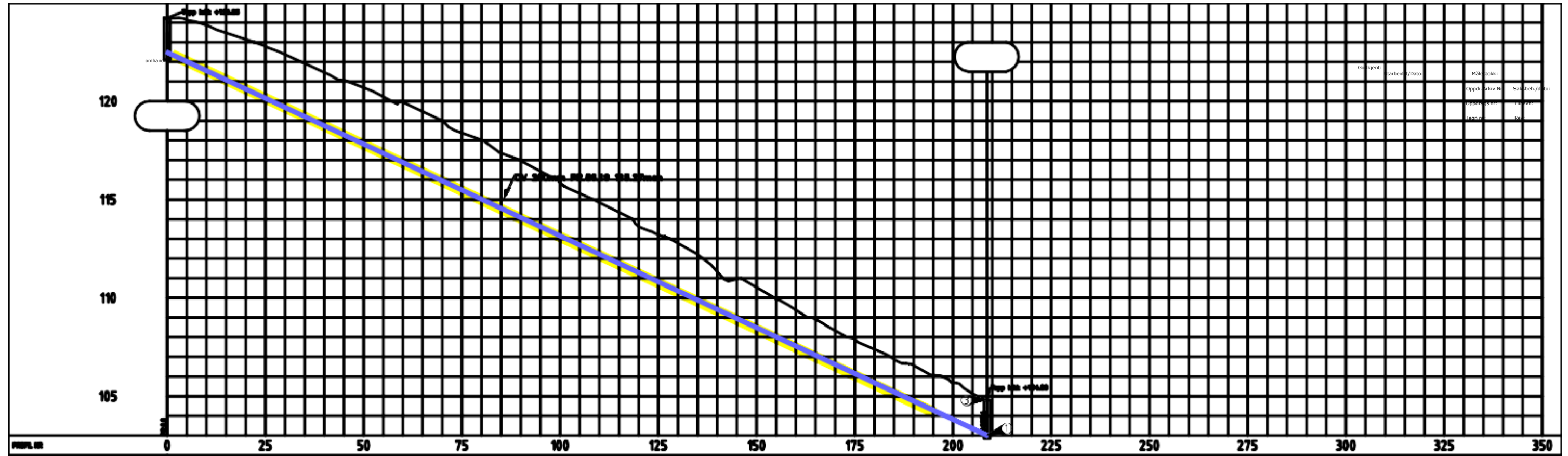

PROJ. m	0	25	50	75	100	125	150	175	200	225	250	275	300	325	350
Bygning															
Veier															
Grøntrom															
Veier															
Grøntrom															
Veier															
Grøntrom															

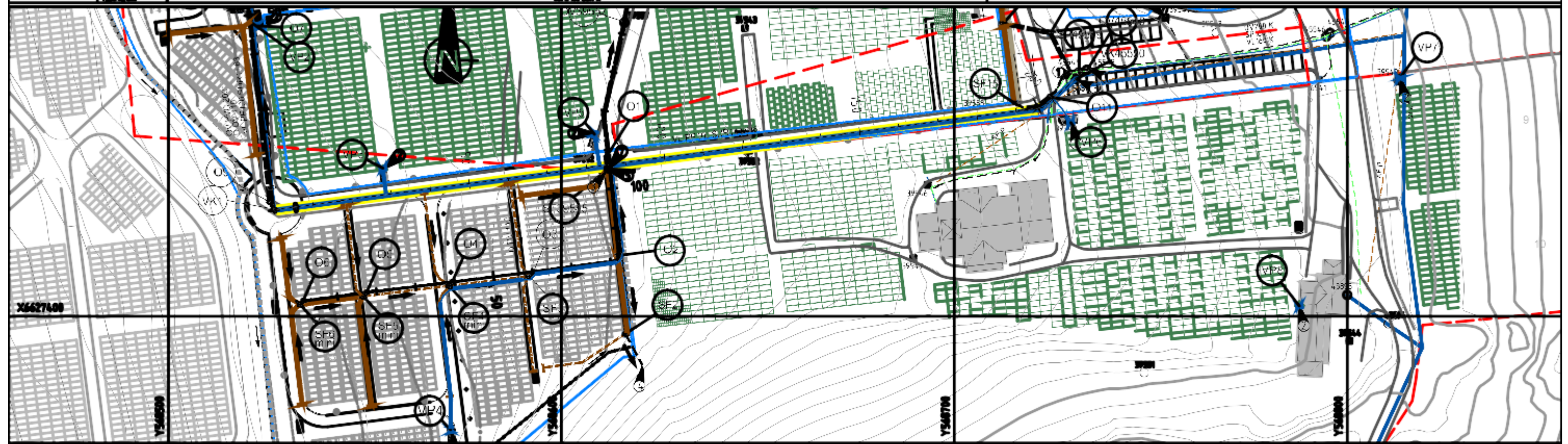

Tegnforklaring Elektr. Trosser 	Annet 	Plandeg 	Merknader 	RAMBOLL Lier kirkelege telesentr Lier kommune, Lier, Buskerud Lier, Buskerud Plan- og bygningssak nr. 11/14	Side 35 av 145
--	------------------	--------------------	----------------------	--	----------------

SF6 mini

O4

O3

O2

O1

OV39557

O6

O5

OV39558

SF5 mini

SF4 mini

SF3

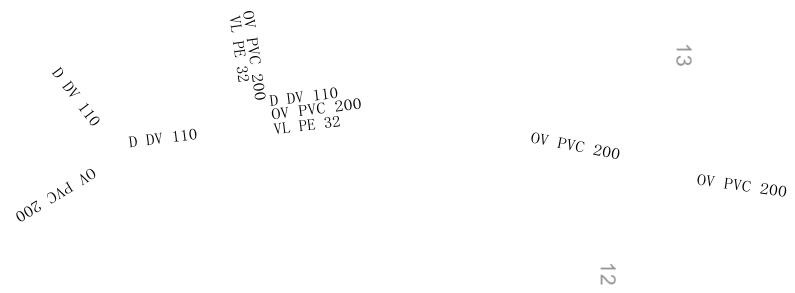

VK1
O9

O7

O8

SF7

VL PE 32
D DV 110

OV PVC 200
D DV 160

D DV 110

OV PVC
D DV 16
VL PE 3

VL PE

14

H

G

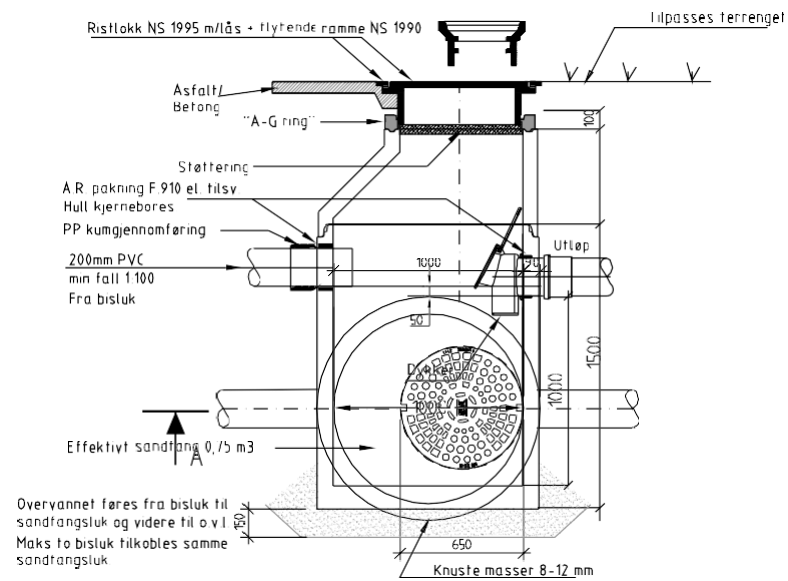
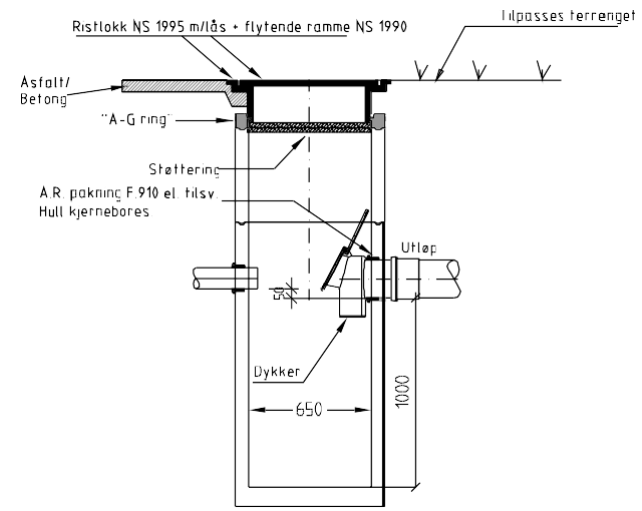

Ø

NORMALTEGNING KUPPELRIST FOR SANDFANG

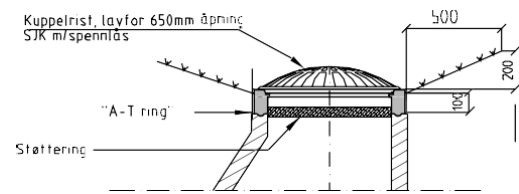

NORMALTEGNING RIST FOR KANISTENS SLUK

NORMALTEGNING KUMTOPP

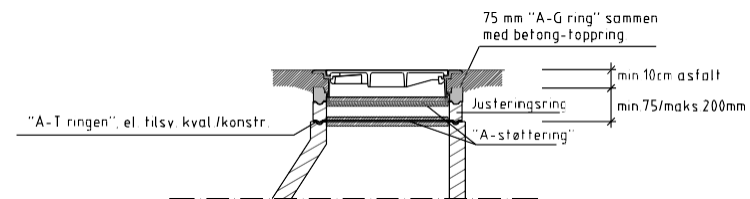
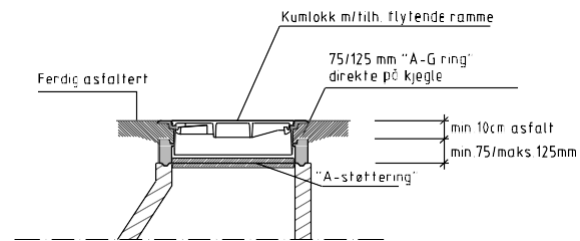

				RAMBOLL
				Ramboll Norge AS Brogate 8B Erik Bystrands allé 7, 3001 Drammen
				Oppdragsgiver: logot
D1	05.09.17	TILBUDS TEGNING	Revisjonen omhandler:	HMAG
Rev.	Dato:			Loosjente

PRINSIPTEGNING SANDFANGSLUK MED RISTLØKK

PRINSIPTEGNING SANDFANGSLUK MINI MED RISTLØKK

NORMALTEGNING STAKE-/SPYLEKUM

SNITT A-A



PRINSIPTEGNING HJELPESLUK/BISLUK

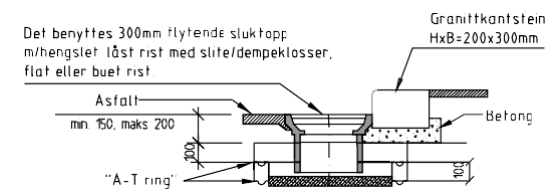
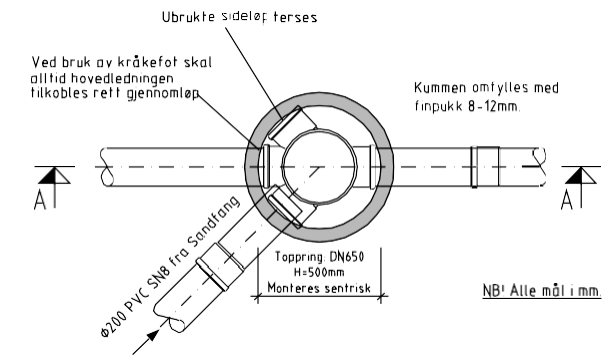
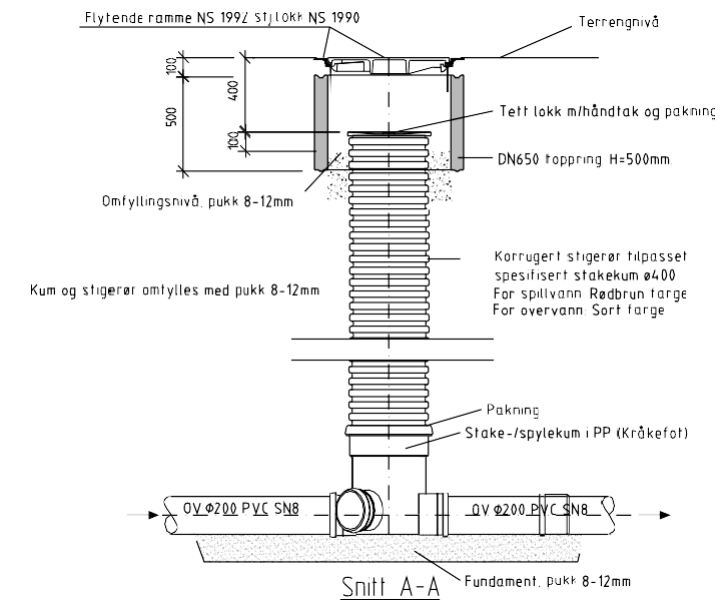
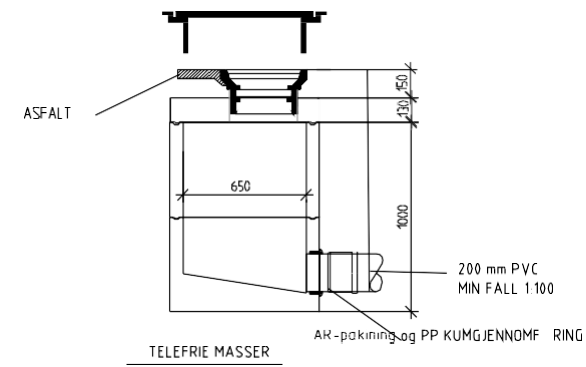

Ø

Ø

Ø

GRØFTESNITT TRASE 2

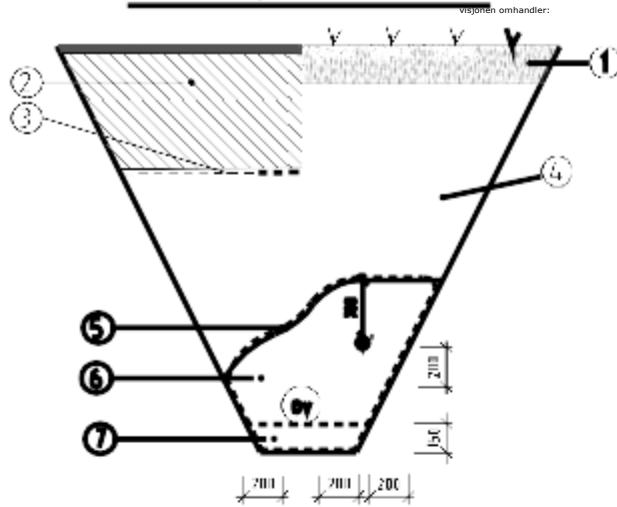

- 1) Utkylet i 0,5 m jord
- 2) Ved påføring av vannsperringsmasse, fiberduk og påføring av
- 3) Fiberduk og vannsperringsmasse. I tillegg skal det legges på en
- 4) 10 cm tykkelse av masse nummer 8 i 10 cm tykkelse
- 5) Utkylet i 0,5 m jord
- 6) Ved påføring av vannsperringsmasse, fiberduk og påføring av
- 7) Fiberduk og vannsperringsmasse. I tillegg skal det legges på en

Alle målinger er horisontale og vertikale system målinger. Alle størrelser er i mm. 200 mm, 150 mm, 100 mm, 50 mm, 25 mm, 10 mm, 5 mm og 2 mm.

PRINSIPP Plassering av Drensledning ved T Rrsteinsmur Ensidig
SE LARK TEIING L-008 FOR PRINSIPP

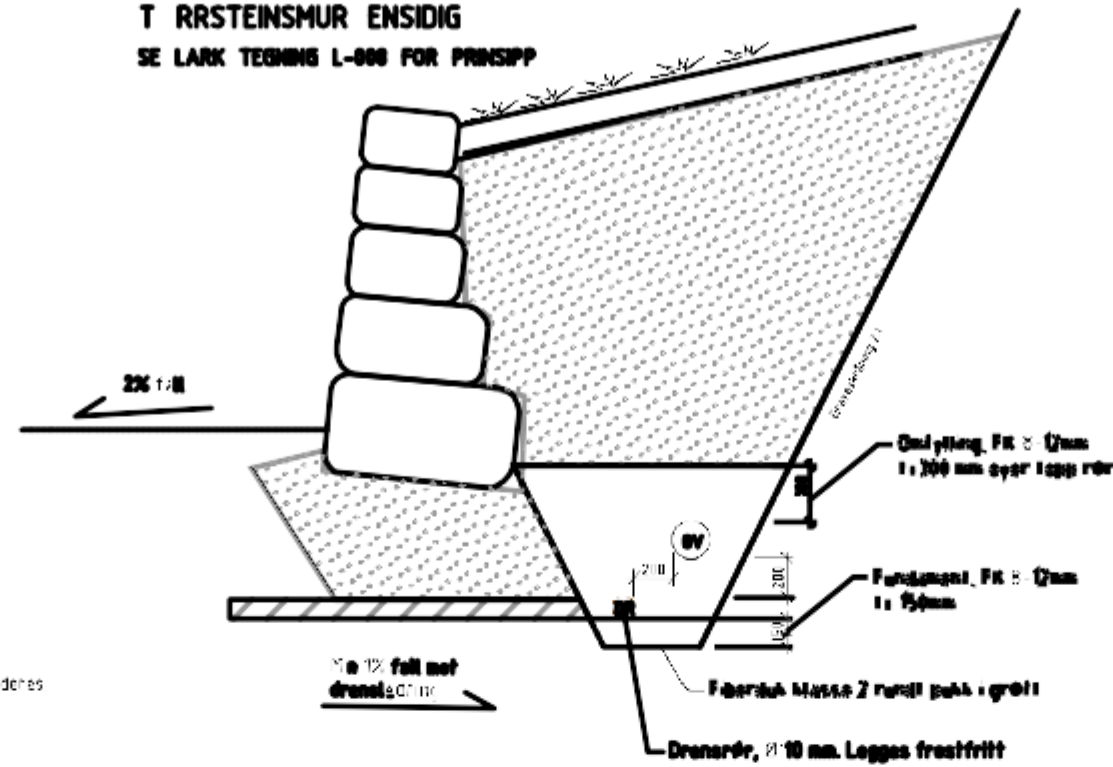

PRINSIPP Plassering av Drensledning ved T Rrsteinsmur Tosidig ved Portal/Minnelund

SE LARK TEIING L-009 FOR PRINSIPP

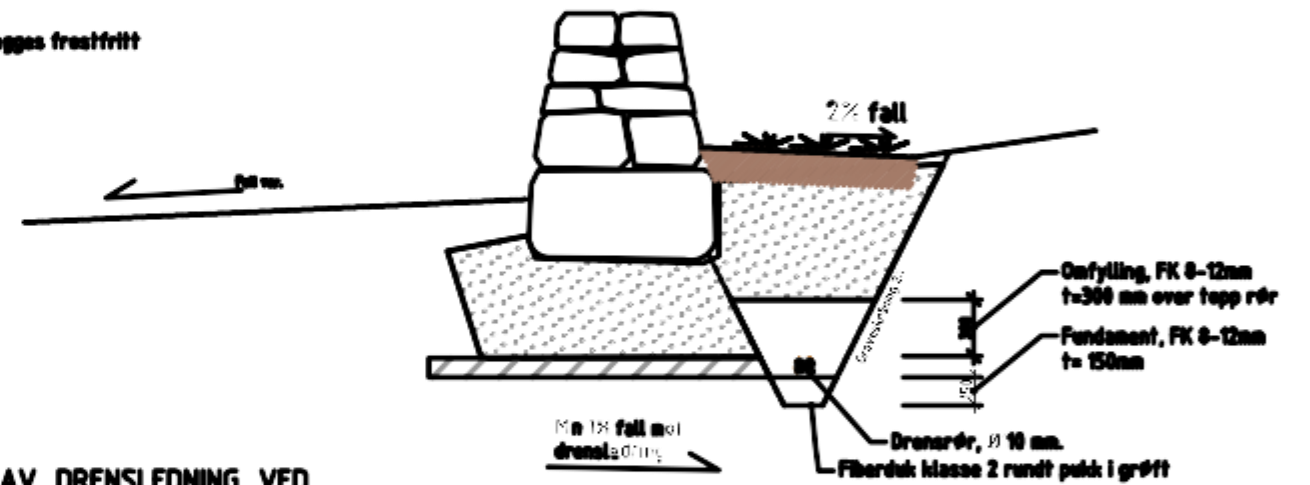

PRINSIPP Plassering av Drensledning i Masseutskifting for KisteGraver

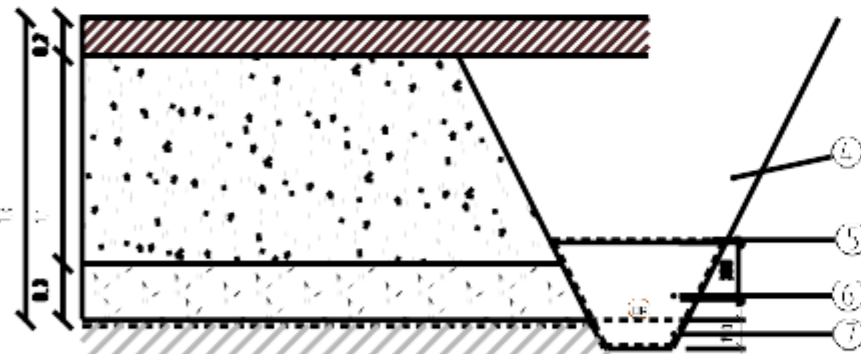

SE LARK TEIING L-011 FOR PRINSIPP

PRINSIPP Plassering av Drensledning og Ov-ledning i Masseutskifting for KisteGraver

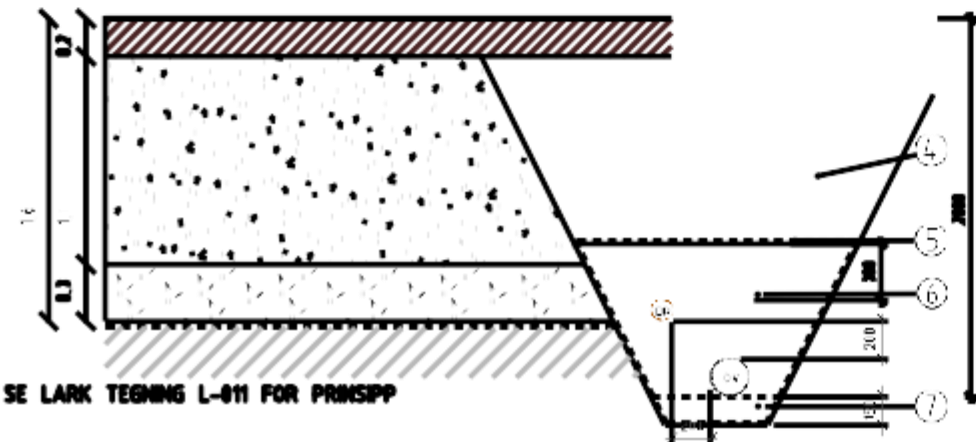

SE LARK TEIING L-011 FOR PRINSIPP

PRINSIPP Plassering av Drensledning ved T Rrsteinsmur Tosidig

SE LARK TEIING L-008 FOR PRINSIPP

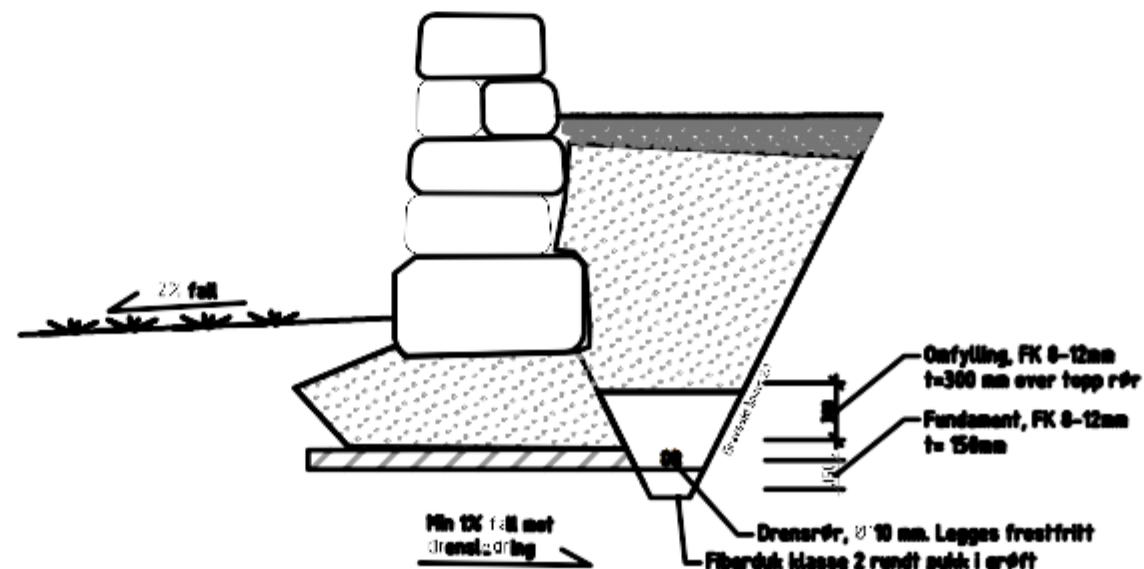

RAMBOLL	
Oppdragsnr.:	13581988
Saksbeh./dato:	13.12.2013
Målestokk:	1:50
Godkjent:	
Utarbeidet/Dato:	

DETALJ 1
PLAN

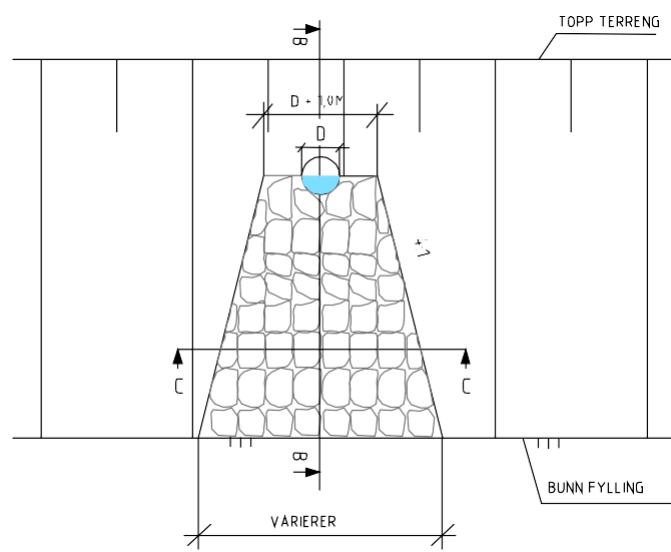

DETALJ 1
UTLØP MED OVERVANNsledning I PLASTRET SKRÅNING
SNITT B-B

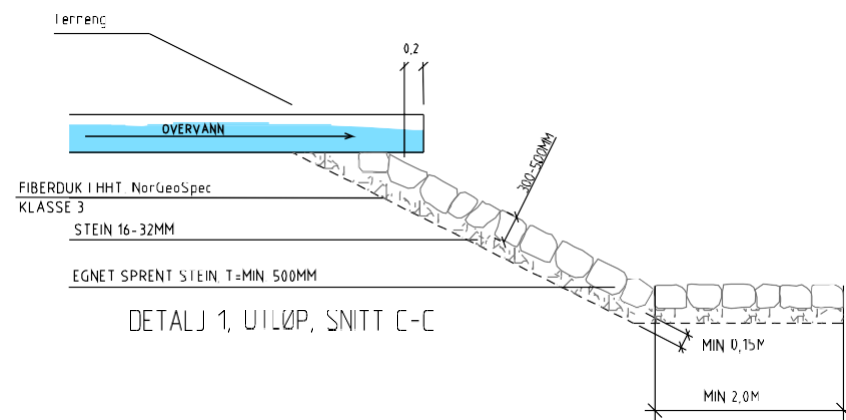

DETALJ 1, UTLØP, SNITT C-C

		RAMBOLL	
		<small>Ramboll Norge AS Bogstad Alle Erik Børresens allé 7, 3001 Drammen</small>	
		<small>Oppdragsgiver: logo:</small>	
D1	05.09.17	TILBUDS TEGNING	HMAG
<small>Rev.</small>	<small>dato:</small>	<small>Konklusjon omhandler:</small>	<small>ledesigner:</small>

Lier kirkelige fellesråd	Utarbeidet/Dato:	Målestokk:
Frogner Gravplass, utvidelse	05.09.2017/LCS	ikke i målestokk
Detaljprosjekt	Oppdr. Arkiv Nr:	Saksbeht./dato:
Prinsipp utløp med overvannsledning i plastret skråning	1350019009	01
	GH13	

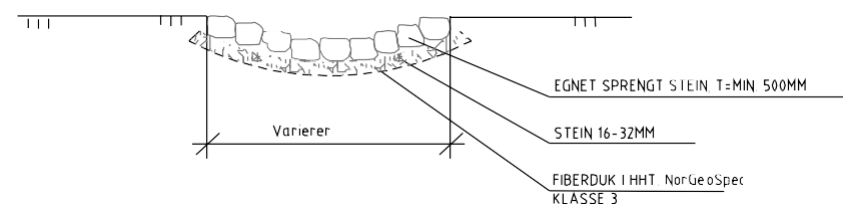

GRØ- ESNIITT

- Ⓐ **Grøfôrrekkje** 1x10m langs vgl. av UF til MF 10m
Lyskurv 1 kabel 2x25M + jord 1 10mm var
Kabel til Tinekontakt 2 av UF 20m + jord 1 10mm var. 40m
Kabel til Tinekontakt 3 av UF 20m + jord 1 10mm var. 40m
- Ⓑ **Grøfôrrekkje** 1x10m langs vgl. av UF til TK 5 10m
Lyskurv 1 kabel 2x25M + jord 1 10mm var
Kabel til Tinekontakt 5 av UF 20m + jord 1 10mm var. 40m
- Ⓒ **Grøfôrrekkje** 1x10m langs vgl. av UF til MF 10m
Lyskurv 2 kabel 2x25M + jord 1 10mm var
Kabel til Tinekontakt 4 av UF 20m + jord 1 10mm var. 40m
Kabel til Tinekontakt 6 av UF 20m + jord 1 10mm var. 40m
Kabel av UF til UF via trollekum 1 10mm var
Reserverer 10m

- Ⓓ **Grøfôrrekkje** 6x10m langs vgl. av MF til Trollekum 10m
Lyskurv 1 kabel 2x25M + jord 1 10mm var
Kabel fra -T til UF via trollekum 1 10mm var
Reserverer 10m
- Ⓔ **Grøfôrrekkje** 6x10m langs vgl. av trollekum til løftingsvgl. med hovedkabel 40m
Lyskurv Paraforsikring kabel 2x25M + jord 1 10mm var
Kabel av UF til UF via trollekum 1 10mm var
Reserverer 10m
Kabel fra UF til UF via trollekum 1 10mm var
Reserverer 10m
- Ⓚ **Grøfôrrekkje** 1x10m langs vgl. av paraforsikring av trollekum til MF 10m eller til MF/25 20m
Lyskurv paraforsikring kabel 2x25M + jord

Godkjent: _____
Utarbeidet/Date: _____
Målestokk: _____
Oppdr. Arkiv Nr.: _____ Saksbet./date: _____
Oppdrags nr.: _____ Filnavn: _____

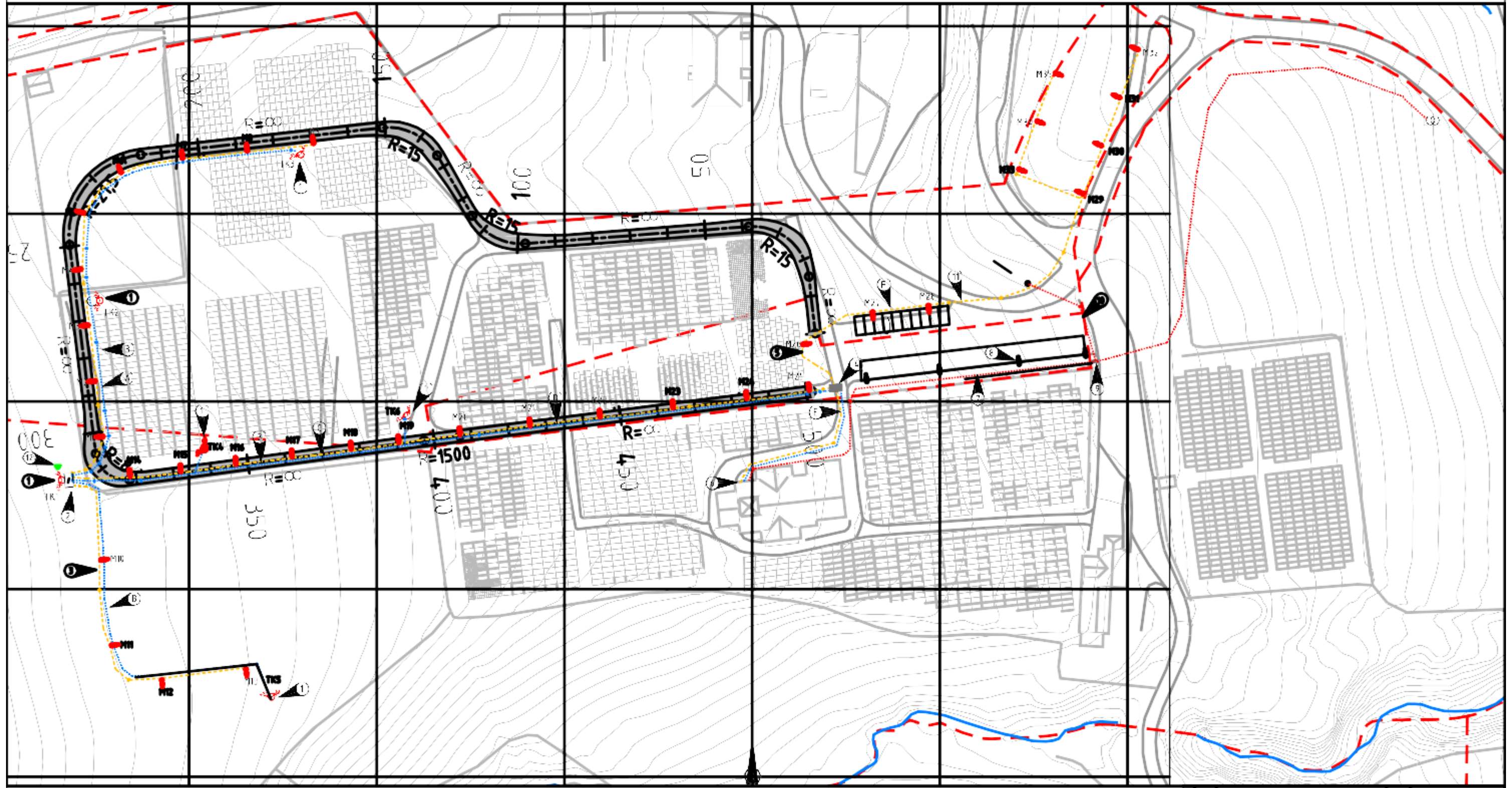

Levingsnett	-----
Levingsnett kabler	-----
Grøfôrrekkje	-----
Veglysnings	-----
Tinekontakt	-----
Underforing	-----
Trollekum	-----
Jordspyle	-----
Grøfôrrekkje lysforing	-----

Ⓐ	Grøfôrrekkje
Ⓑ	Underforing
Ⓒ	Pålysning for lys og Tinekontakt
Ⓓ	Trollekum
Ⓔ	Pålysning for løftingsvgl. og lys foring
Ⓚ	Hovedkabel til MF
Ⓛ	Grøfôrrekkje lys foring til MF

Ⓜ	Grøfôrrekkje lys foring
Ⓝ	Grøfôrrekkje skolepunkt i grunn
Ⓟ	Grøfôrrekkje kabel i grunn
Ⓡ	Paraforsikring for lys foring
Ⓢ	Jordspyle

RAMBOLL	
Læringsnett for felles: Ar Prosjekt: Grøfôrrekkje, Utløst Detaljprosjekt Utarbeidet av: KAS	Side 49 av 145 25.09.2024 1609

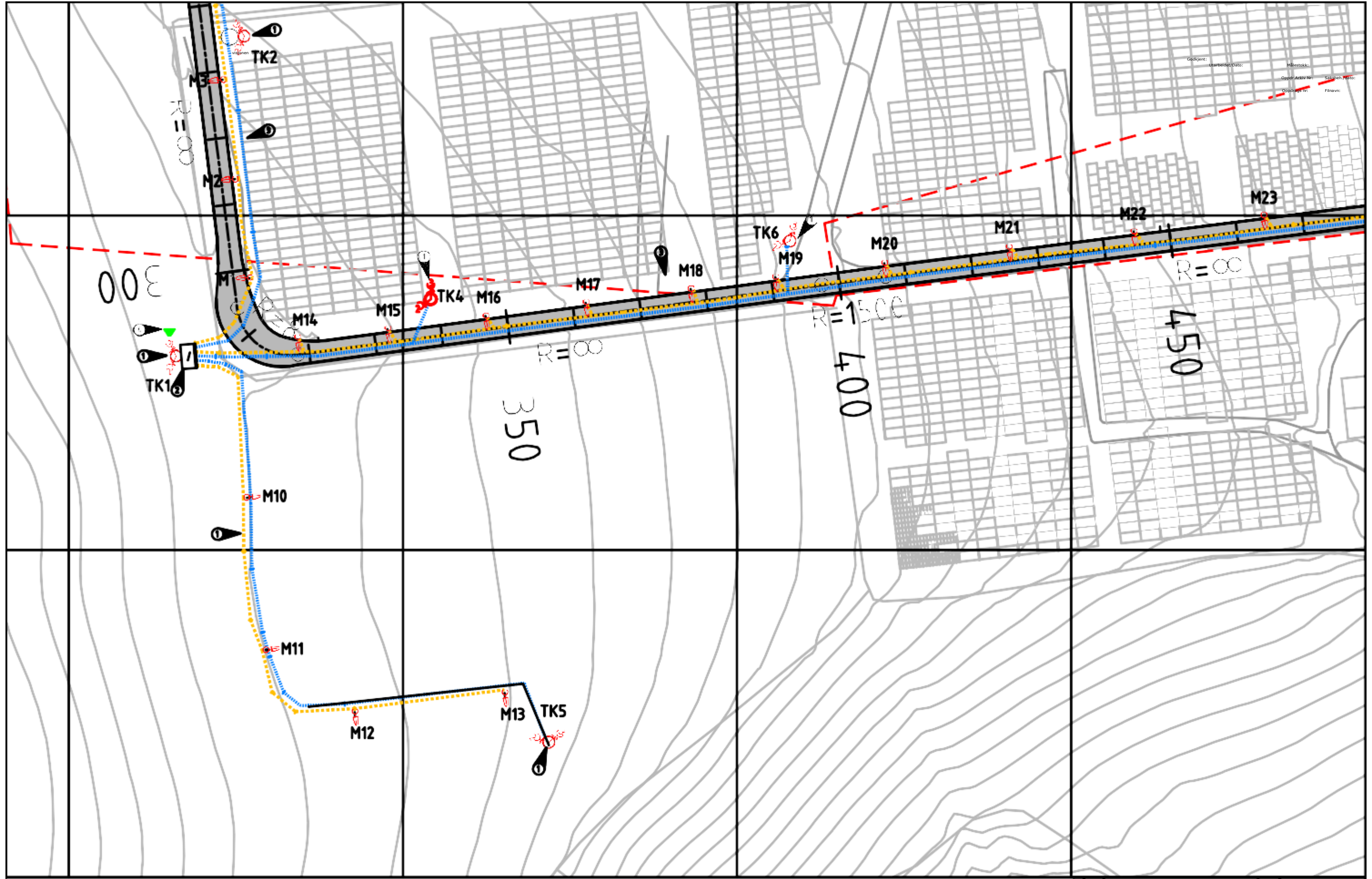

Tilleggende detaljer:
 Levespen
 Betongstein
 Betongstein
 Betongstein
 Betongstein
 Betongstein
 Betongstein
 Betongstein
 Betongstein



- Tilsatt
- Underordning
- Følgende for lys og tilsatt
- Jordside

RAMBOLL	
Leier/kravet/forleser:	Side 3.1 av 145
Prosjekt/Underavdeling:	
Detaljprosjekt:	25.0009004
Kalender/Innhold/Prosjekt/lys og tilsatt:	1/2009

visjoner områder:

Godkjent: Utarbeidet/Dato:

Målestokk:
Oppdr. Arkiv Nr.: Sakbeh./dato:
Oppdrags nr.: Filnavn:

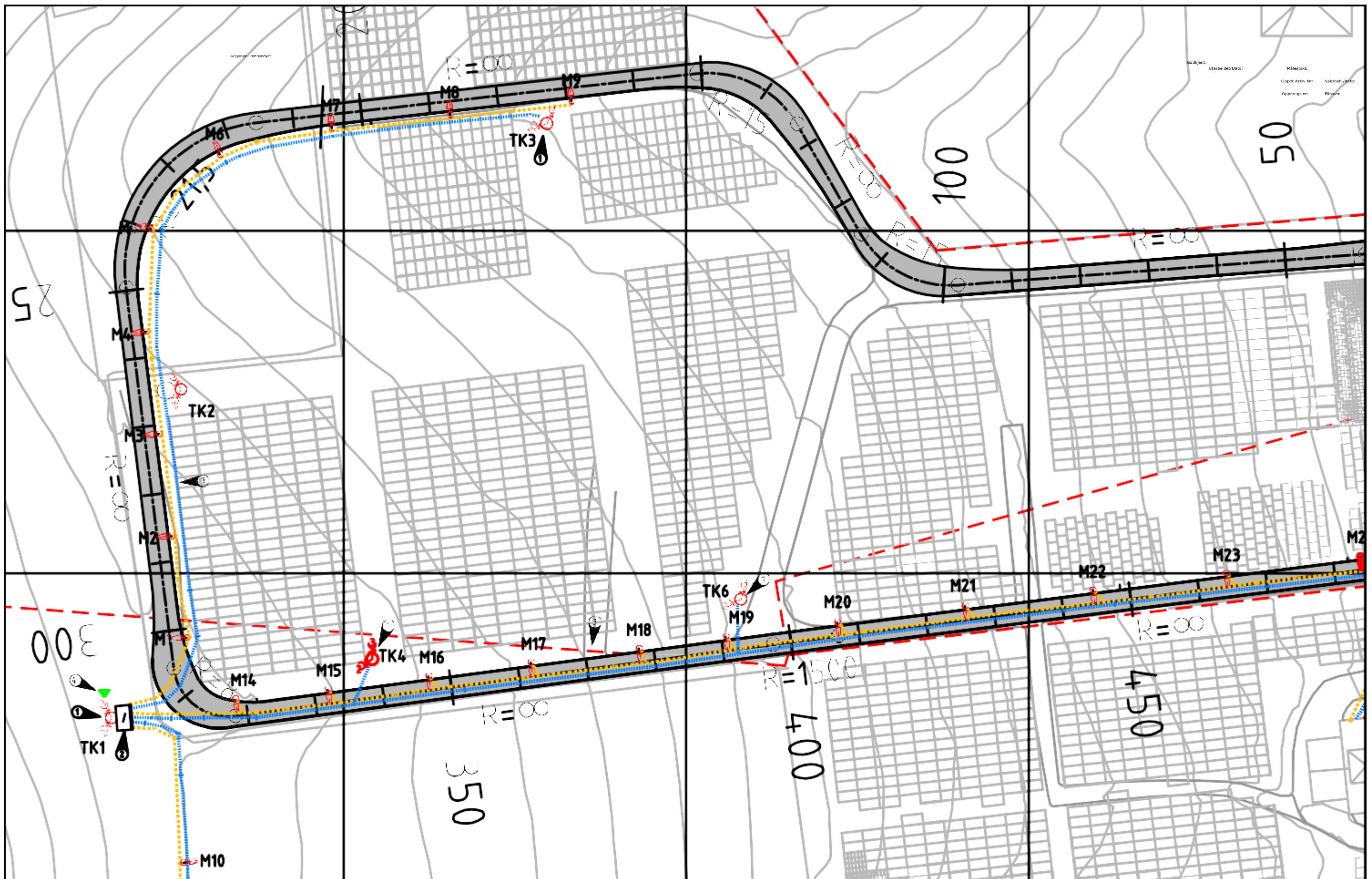

12.06.2014
1. avspenn
2. avspenn
3. avspenn
4. avspenn
5. avspenn
6. avspenn
7. avspenn
8. avspenn
9. avspenn
10. avspenn
11. avspenn
12. avspenn
13. avspenn
14. avspenn
15. avspenn
16. avspenn
17. avspenn
18. avspenn
19. avspenn
20. avspenn
21. avspenn
22. avspenn
23. avspenn

TK1-TK6
M1-M23
R=∞
R=1500
R=100
R=50

RAMBOLL	
Prosjektleder: [Name]	Side 33 av 145
Driftleder: [Name]	
Utvalgt av: [Name]	
Godkjent av: [Name]	
Dato: [Date]	
Rev. 1: [Date]	
Rev. 2: [Date]	
Rev. 3: [Date]	
Rev. 4: [Date]	
Rev. 5: [Date]	

Generelt grøftesnitt for rør/kabler parallelt med vei, men ikke innenfor forsterkningslag.

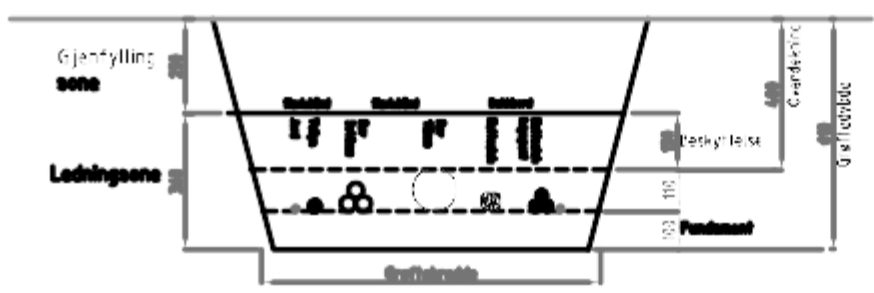

Generelt grøftesnitt for kabler/rør i sti

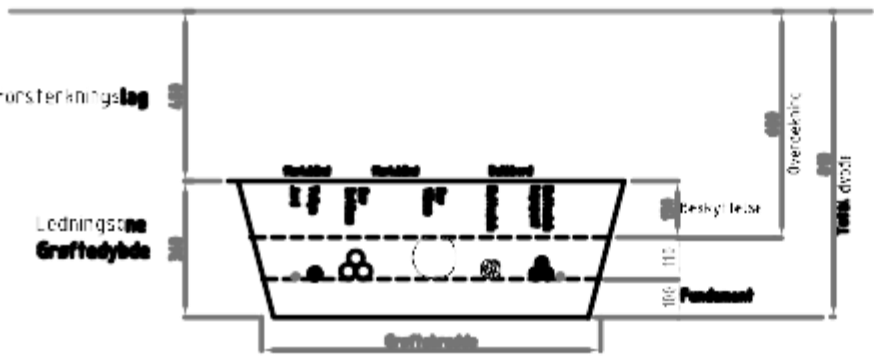

Detalj for utjevningsforbindelse av lysmaster



Ledningsone (REN 9000):
Denne sonen består av nedre og øvre fundament, sidefylling og beskyttelseslag.

Fiberduk (1) skal brukes når det er fare for massetransport inn/ut av ledningssonen.

Masser i ledningsone (REN 9000):
For al-kabler skal det brukes masse med handelsbetegnelse 0-4 mm. (Tabell H2:1 i NS3420). Massene skal komprimeres i henhold til tabell 2 i NS3458 massegruppe B og passeringsklasse lett. (REN 9000)
For ledningsone med rør kan granulerte masser inntil 10mm benyttes, gitt at de ikke skal benyttes for kabler som avleder varme. (H2018)

Masser i gjenfyllingsone (REN 9000):
Gjelder for grøfter som ikke etableres under veiverbygning. Stedlig masse skal fortrinnsvis anvendes. Steiner eller andre gjenstander som kan skade kablet skal fjernes. Massene som anvendes skal ha en største nominell kornstørrelse på 64 mm. Komprimerbare masser skal komprimeres i henhold til tabell 2 i NS3458 massegruppe B og passeringsklasse normal.

Horisontale avstander:
Avstander mellom rør er lik rørdiameter, med unntak av DL-rør som kan legges tett.
Avstand mellom kabler er normalt 70 mm.
Kabler fra samme etasj kan ligge tettere: dersom belastning ikke fører til varme.
Inntakskabler fra EB Nett kan normalt ligge med 30mm avstand, men dette må avklares med EB ved foring.

Skjema Fordeling 230V II:

Kursnr./ samlesk	Verntype	INTERNT I FORDELING		UTSTYR I FORDELING		EKSTERN UT/INN	Adresse /beskrivelse/ merknad
		Komponenter i hovedsystem	R, L, S	Kabeltype			

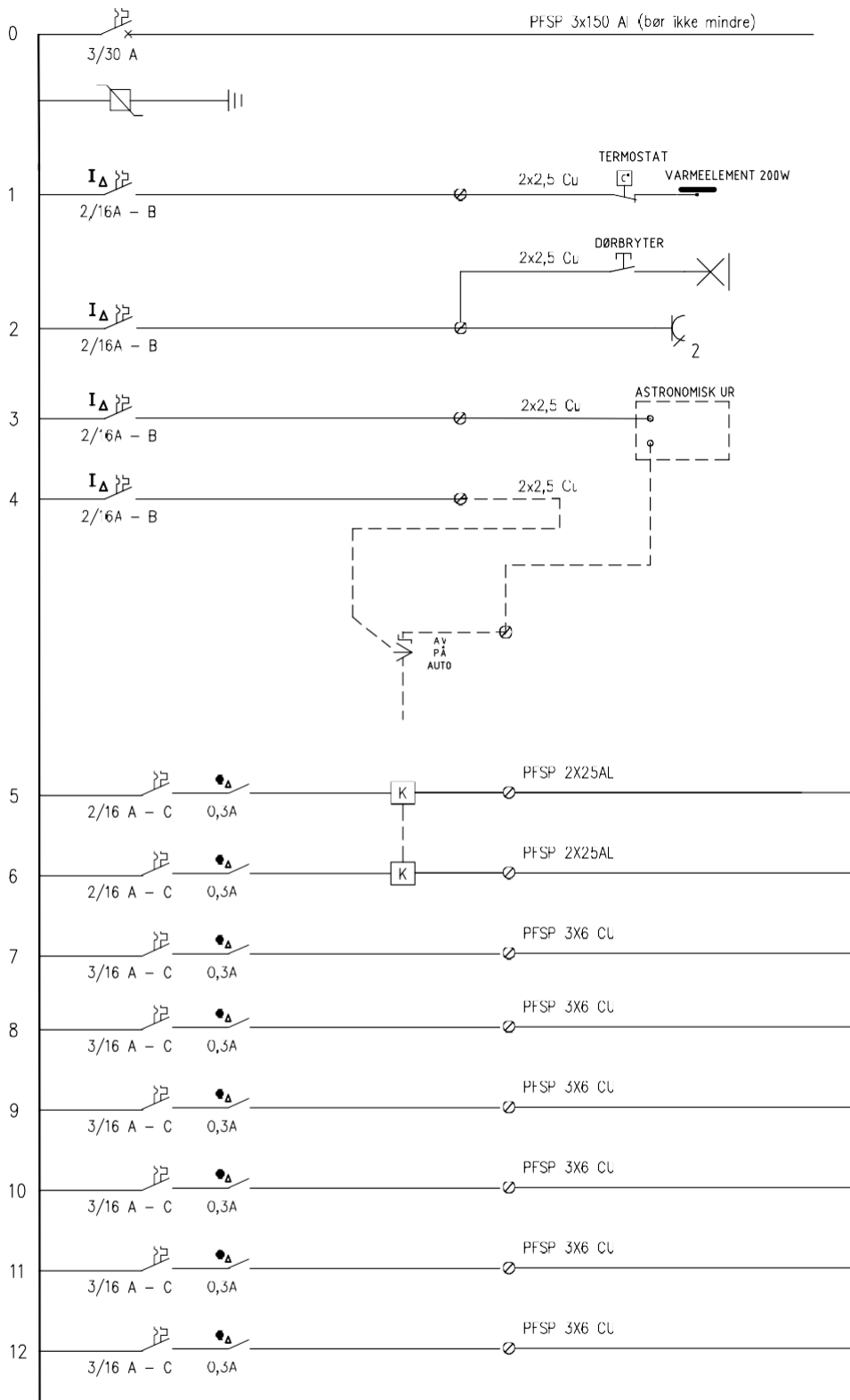

FRA HOVEDTAVLE KIRKEN
OVERSPENNINGSVERN – GROV/MELLOMVERN
VARME I FORDELING
LYS I FORDELING
STIKK I FORDELING
ASTRONOMISK UR
KURS TIL LYSSTYRING
STYRESTRØM
VENDER: LYSSTYRING-ASTRO
VENDER: AV-PÅ-AUTO
STATUS KONTAKTOR
LYSKURS 1, M1-M13
LYSKURS 2, M14-M25
TINEKONTAKT 1
TINEKONTAKT 2
TINEKONTAKT 3
TINEKONTAKT 4
TINEKONTAKT 5
TINEKONTAKT 6

INFO
DIMENSJONERENDE BELASTNINGSTRØM
OG KORTSLUTNINGSDATA MÅ BEREGNES/
VERIFISERES FØR FORDELINGEN SETTES
PRODUKSJON

SPENNING: 230v
FORD. SYS: TN
Ik MAKS: -
Ik MIN: -
KAPSLING: Ref. beskrivelse
FORM: Ref. beskrivelse

SYMBOLER	
	Effekbryter
	Automat
	Kombiautomat 30mA
	Automat, separat tidsforsinket retningsbestemt jordfeilbryter
	Styrestrøm
	Kontaktor
	Overspenningsvern

Rev.:		Dato:		Revisjonen omhandler:		Godkjent:	
Utarbeidet/Dato:		Målestokk:		Oppdr. Arkiv Nr:		Saksbeh./dato:	
Oppdrags nr:		Filnavn:		Oppdragsnr:		Rev:	
04.09.2017/ARF		1350018908		1350018908		Side 58 av 145	
						INO06	



Lier kirkelige fellesråd
Frogner Gravplass, utvidelse
Detaljprosjekt
UNDERFORDELING



Sakspapir

Saksbehandler	Arkiv	ArkivsakID	Gradering
Mette Sønstebj	414	17/00230-7	Ugradert

Kode	Tittel	Saksnummer	Møtedato
LFR	Lier kirkelige fellesråd	73/17	18.10.2017

Ny gudstjenesteforordning i Lier er godkjent

Vedlegg:

DOC290917-29092017105045.pdf

Gudstjenesteforordning i Lier 2017 docx.docx

Forslag til vedtak

Lier kirkelige fellesråd tar meldingen til orientering

Saksorientering

Biskop Per Arne Dahl har initiert en revisjon og gjennomgang av gudstjenesteforordningene i vårt bispedømme. Årsaken til at dette gjøres har to grunner:

- Den må justeres i forhold til den bemanningen vi faktisk har i bispedømmet. Dette er i hovedsak ivaretatt i vårt prosti med den praksis vi har pr. i dag.
- Mange av forordningene er gamle og må vurderes på nytt i forhold til hva som er ønskelig og hensiktsmessig for menighetene.

Det har vært en prosess ledet av prost Ellen Martha Blaasvær, som har vært på høring hos menighetsråd og sokneprester i Lier. Kirkevergen er også gitt anledning til å komme med innspill. Prosessen startet før påske 2017.

Resultatet av prosessen er en godkjennelse fra Biskop Per Arne Dahl om ny gudstjenesteforordning for Lier. Se vedlagte svarbrev fra Biskop. Vedlagt følger også hva den nye gudstjenesteforordningen innebærer.

Prosten i Lier, Ellen Martha Blaasvær
Klokkersvingen 1
3403 LIER

Dato: 27.09.2017

Vår ref: 17/05345-2 kl927

Deres ref:

SVAR: Forslag til ny gudstjenesteforordning for menighetene i Lier, Røyken og Hurum

Biskopen takker for et godt og ryddig arbeid med ny gudstjenesteforordning for menighetene i Lier, Røyken og Hurum.

Forslagene synes å være en realistisk, gjennomtenkt tilpasning til de bemanningsressurser som nå foreligger. De tar også hensyn til den lokale situasjonen i prostiet og ivaretar på en god måte, innenfor de rammer som finnes, gudstjenestetilbudet i soknene. Forslagene har derfor biskopens godkjenning.

Biskopen anbefaler at forslagene gjøres til gjenstand for en prøveperiode på ett år, og at de evalueres etter perioden.

Vi er inne i en ny tid med ulike fremtidige utfordringer. Biskopen ber derfor prosten vurdere muligheten for å legge til rette for lekmannsgudstjenester der det eventuelt er mulig.



Per Arne Dahl
biskop

 **fhii**
Knut E. Larsen (_____
Faglig leder, gudstjeneste og misjon

Dokumentet er elektronisk godkjent og har derfor ingen signatur.

Mottakere:

Post tad resse:
Postboks 10 Kaldnes
3119 TØNSBERG

E-post: tunsberg.biskop@kirken.no
Web: <https://kirken.no/tunsberg/>
Org.nr.:818 066 872

Telefon: +47 33354300
Telefaks:

Saksbehandler
Knut Edvard Larsen
+47 33354300

Gudstjenesteforordningen i Lier

Det er 4 sokn og 6 kirker i Lier:

- Frogner sokn med Frogner kirke og Gullaug kirke
- Tranby og Lierskogen sokn med Tranby kirke og Lierskogen kirke
- Sylling sokn med Sylling kirke
- Sjøstad sokn med Sjøstad kirke

*Gjeldende gudstjenesteforordning i Lier ble godkjent i 2004 og justert i 2012.
Den angir 49 gtj i Frogner kirke, 49 i Tranby kirke, 18 i Gullaug og 18 i
Lierskogen, samt 5 friluftsgudstjenester (inkl. Tverken og Bygdetunet), 28 gtj i
Sylling sokn (hvorav 3-4 på Øverskogen samfunnshus) og 28 gtj i Sjøstad kirke.*

Gjennom de siste årene har det kommet til enkelte endringer. Med utgangspunkt i dagens praksis foreslås følgende som ny forordning:

Som hovedregel holdes det 3 gudstjenester hver søndag, 1 i hvert av soknene Tranby og Lierskogen sokn og Frogner sokn og 1 i Sylling/Sjøstad som samarbeidende sokn.
--

I tillegg praktiseres følgende:

- Det holdes fellesgudstjeneste på Kristi Himmelfartsdag, Olsok, nyttårsaften og 1.nyttårsdag. Sylling/Sjøstad har ikke gudstjeneste på 1.juledag eller på Langfredag.
- Antall gudstjenester i Sylling og Sjøstad planlegges med vekt på en god rytme for dåp, trosopplæring og andre spesielle arrangementer. I perioder kan antall gudstjenester reduseres noe. Det holdes gudstjeneste på Øverskogen samfunnshus i Sylling sokn 2-3 ganger i året.
- I høst- og vinterferie er det fellesgudstjeneste for hele Lier den ene søndagen og 2 gudstjenester den andre søndagen, og disse går på omgang mellom soknene.
- Alle soknene har en friluftsgudstjeneste på forsommeren. Frogner menighet har gudstjeneste på Tverken Sportskapell en søndag i august/september.
- I sommertiden (ca. 20.06 - 20.08) holdes det gudstjenester i Frogner og Tranby sokn annenhver søndag, i Sylling 1-2 søndager og i Sjøstad 1 søndag.
- Det holdes fellesgudstjeneste i Lierbyen i juni i forbindelse med Lierdagene annethvert år og på Bygdetunet/Eplefestivalen i september hvert år.

Lier, 25.08.17. Ellen Martha Blaasvær, prost i Lier, Røyken og Hurum.



Sakspapir

Saksbehandler	Arkiv	ArkivsakID	Gradering
Mette Sønsteby	414	17/00230-2	Ugradert

Kode	Tittel	Saksnummer	Møtedato
LFR	Lier kirkelige fellesråd	74/17	18.10.2017

Tilhørighet til bispedømme

Vedlegg:

Høringsbrev - Endring av kirkelig inndeling Asker, Røyken og Hurum.pdf
Høring vedrørende endring av kirkelig inndeling ved kommunesammenslåing Asker, Røyken og Hurum .pdf

Forslag til vedtak

Lier kirkelige fellesråd tar saken til orientering.

Saksorientering

Høring om ny kirkelig inndeling/bispedømmetilhørighet for Asker, Røyken og Hurum er lagt ut. (ref. vedlegg). Rådene i Lier er ikke høringsinstans, men Lier blir berørt av saken. Derfor er det naturlig at Fellesrådet er orientert. Høringsfrist er 20. oktober 2017.

Prost Ellen Martha Blaasvær vil orientere kort om dette under møte 18.10.17



Høringsinstansene - ifølge liste

Dato: 12.09.2017

Vår ref: 17/05220-3 ot359

Deres ref:

Høringsbrev - Endring av kirkelig inndeling Asker, Røyken og Hurum

Tunsberg bispedømmeråd sender herved ut et høringsnotat om endring av den kirkelige inndelingen ved kommunesammenslåingen av Asker, Hurum og Røyken (se vedlagte høringsnotat) til aktuelle høringsinstanser i Hurum og Røyken fellesrådsområder/Lier prosti. Dette gjøres i samråd med Oslo bispedømmeråd som sender likelydende høringsnotat til høringsinstansene i Asker fellesrådsområde/prosti.

Tunsberg bispedømmeråd ønsker at høringsinstansene skal ta stilling til hvilken bispedømmetilknytning de ser som den beste ut fra det vedlagte notatet. Vi ber om at høringsinstansene også vurderer spørsmålet om bispedømmetilknytning i forhold til geografi, kultur og biskopens tilsyn. Tunsberg bispedømmeråd ber høringsinstansene begrunne sitt svar.

Høringsfrist: 20. oktober 2017.

Hørings svar sendes pr. epost til Tunsberg bispedømmeråd: tunsberg.bdr@kirken.no

Eventuelle spørsmål kan rettes til Ole Martin Thelin; ot359@kirken.no

Videre saksgang (til orientering):

De innsendte hørings svarene vil bli registrert/bearbeidet av Tunsberg bispedømmekontor. Biskop og bispedømmerådet vil også avgi en uttalelse. Saken sendes videre til Kirkerådet som forbereder saken før Kulturdepartementet tar den endelige avgjørelsen.

Med vennlig hilsen

Rolf Simeon Andersen
Stiftsdirektør

Ole Martin Thelin
seniorrådgiver demokrati og personal

Dokumentet er elektronisk godkjent og har derfor ingen signatur.

Postadresse:
Postboks 10 Kaldnes
3119 TØNSBERG

E-post: tunsberg.bdr@kirken.no
Web: <https://kirken.no/tunsberg/>
Org.nr.:818 066 872

Telefon: +47 33354300
Telefaks:

Saksbehandler
Ole Martin Thelin
+47 33354300

Mottakere:

Røyken menighetsråd
Slemmestad og Nærnes menighetsråd
Åros menighetsråd
Kongsdelene menighetsråd
Hurum menighetsråd
Hurum kirkelige fellesråd
Røyken kirkelige fellesråd
Kirkevergen i Hurum
Kirkevergen i Røyken
Prosten i Lier prosti
Tillitsvalgte for alle kirkelige yrkesgrupper

Kopi:

Hurum kommune
Røyken kommune
Presteforeningens stiftslag
Fagforbundet Teologenes stiftslag



Høringsnotat - Tunsberg bispedømme

Dato: 24.08.2017

Vår ref: 17/05220-1 ot359

Deres ref:

Høring vedrørende endring av kirkelig inndeling ved kommunesammenslåing Asker, Røyken og Hurum

Utgangspunkt for denne høringen er Stortingsvedtaket om at kommunene Asker, Hurum og Røyken slås sammen til en kommune med virkning fra 1.1.2020. Fylkesgrensen mellom Akershus og Buskerud justeres slik at den nye kommunen blir en del av Akershus fylke (vedtak 816, inneværende stortingsperiode våren 2017).

Kommunesammenslåingen berører to bispedømmer; Tunsberg og Oslo bispedømmer og to prostier; Lier prosti og Asker prosti.

Røyken kommune består av Slemmestad og Nærnes sokn, Røyken sokn og Åros sokn. Det er fire kirker i kommunen, samt tre gravplasser. Hurum kommune består av Tofte og Filtvet sokn, Kongsdelene sokn og Hurum og Holmsbu sokn. Det er fire kirker i kommunen og fire gravplasser. Alle soknene tilhører Lier prosti.

Asker kommune og Asker prosti har sammenfallende grenser og består av soknene Asker, Heggedal, Holmen, Østenstad og Vardåsen. Det er fem kirker i kommunen og to gravplasser.

Befolkningstall 1. kvartal 2017:

Røyken kommune:	21 994
Hurum kommune:	9 483
Asker kommune:	60 906

Nye Asker kommune vil ha et befolkningstall på 92 383 (basert på befolkningstall 1. kvartal 2017)

Kirkemedlemmer (medlemmer + tilhørige, medlemsregisteret 30.5.2017):

Røyken kommune:	15 380
Hurum kommune:	6 945
Asker kommune:	39 978

Nye Asker kommune/prosti vil ha 62 303 (67,4%) medlemmer/tilhørige (basert på tall fra medlemsregisteret 30.5.2017)

Kirkemedlemmer og tilhørige:

Tunsberg bispedømme 1.1.17: 372 586.

Røyken og Hurum kommuner har 6 % (5,99) av medlemsmassen i Tunsberg bispedømme.

Oslo bispedømme 1.1.17: 454 924

Asker kommune har 8,78 % av medlemsmassen i Oslo bispedømme.

Postadresse:
Postboks 10 Kaldnes
3119 TØNSBERG

E-post: tunsberg.bdr@kirken.no
Web: <https://kirken.no/tunsberg/>
Org.nr.:818 066 872

Telefon: +47 33354300
Telefaks:

Saksbehandler
Ole Martin Thelin
+47 33354300

Kirkelig fellesnemd:

Det er opprettet en kirkelig fellesnemd som skal legge forholdene til rette for virksomhetsoverdragelsen når tre fellesråd blir til ett. Fellesnemda består av to personer fra hvert av de kirkelige fellesrådene (se forøvrig KA Arbeidsgiverorganisasjon for kirkelige virksomheter sin veileder om sammenslåing av kommuner/ fellesråd). Fellesrådene har gitt nødvendige fullmakter til kirkelig fellesnemd for å forberede sammenslåingen. I følge KAs veileder (5.2.2.6 ledd) kan biskopen oppnevne geistlig representant (prost) til fellesnemda. I brev fra Oslo biskop av 19.04.17 «Oppnevning av geistlig representant i Asker kirkelige fellesnemd» er Oslo biskop og Tunsberg biskop enige om å oppnevne prost Berit Øksnes (prost i Asker) som geistlig representant i Asker kirkelige fellesnemd med prost Ellen Marta Blaasvær (prost i Lier) som vararepresentant. Blaasvær gis tale- og forslagsrett i nemnda.

Ny kirkelig inndeling

Kommunesammenslåingen vil endre kirkelig inndeling på fellesrådsplan, prostiplan og bispedømmeplan. Av brev fra Kulturdepartementet 27.7.17 til bispedømmene, framgår det at myndigheten til å gjøre endringer i den kirkelige inndelingen innenfor bispedømmet ligger til bispedømmerådet. Formelt vedtak om endringer i den kirkelige inndelingen som berører flere bispedømmer treffes av departementet, etter at saken er ferdig forberedt av Kirkerådet. Oslo bispedømmeråd og Tunsberg bispedømmeråd har samarbeidet i forberedelsen av denne saken.

Kommune og prostisammenslåing, opprettelse av region Viken

Den nye kommunen får navnet Asker. De sentrale organer vil ha sitt administrasjonssted i Asker (sentrum). Det er grunn til å tro at Røyken og Hurum lensmannskontor vil bli en del av Oslo politidistrikt etter kommunesammenslåingen, men her er det ikke truffet et endelig vedtak (juni 2017). (Kilde: Rådmann i Asker, Lars Bjerke)

Opprettelsen av region Viken omfatter Akershus, Østfold og Buskerud. Nye Asker kommune vil høre inn under region Viken.

Siden regionreformen omhandler sammenslåing av fylker, og fellesrådenes størrelse reguleres av kommunestrukturen, vil dette ikke berøre fellesrådene direkte. Kirkelig fellesråd er knyttet opp til kommunens ansvar i kirkeloven § 15, og regionreformen vil slik den framstår i dag, derfor ikke ha noen direkte konsekvenser for fellesrådene. (Kilde: KA/Randi Letmolie)

Det foreligger en signert intensjonsavtale mellom kommunene hvor det blant annet framgår at den nye kommunen vil ha tett samarbeid med kirken og andre trossamfunn.

Dersom det legges vekt på nærhet mellom den politiske administrasjonen og den kirkelige administrasjonen i fellesrådet/prostiet, så kan det tilsi at soknene i Røyken, Hurum og Asker bør bli tilhørende Asker prosti. Opprettelse av region Viken vil ikke ha direkte konsekvenser for det nye fellesrådet. (se over).

Bispedømmetilknytning

I Intensjonsavtalen om sammenslåing av kommunene (9.1 a) står det at «det er viktig å sørge for at den nye kommunen og Bærum kommune tilhører samme region». Dette er det tatt hensyn til i Stortingets vedtak om justering av fylkesgrensene slik at nye Asker og Bærum kommuner inngår i Akershus fylke.

Asker og Bærum prostier tilhører i dag Oslo bispedømme. Dersom det vektlegges at de også i kirkelig sammenheng skal tilhøre samme region, så tilsier det at det nye prostiet blir tilhørende Oslo bispedømme. Det vil innebære at Oslo bispedømme vil vokse i antall medlemmer og et tallmessig stort bispedømme vil bli enda større. Oslo bispedømme vil da ha ca. 130.000 flere medlemmer og tilhørige enn Tunsberg bispedømme. Geografisk er imidlertid Oslo bispedømme så lite, slik at kommunikasjonen innad i bispedømmet likevel erfares som god.

Dersom det nye prostiet legges til Tunsberg bispedømme vil antall medlemmer og tilhørige i Tunsberg og Oslo bispedømmer bli tilnærmet likt. Dette kan tale for en slik løsning. Den

geografiske utstrekningen i Tunsberg bispedømme blir omtrent som i dag, men med tillegg av dagens Asker kommune. Løsningen vil innebære at Tunsberg bispedømme, som i dag

består av Buskerud og Vestfold fylker, også vil omfatte en del av Akershus fylke. Asker og Bærum vil bli tilhørende hvert sitt bispedømme. Denne løsningen åpner for at nåværende Asker og Lier prostier kan slås sammen til ett prosti.

Innbyggertall og medlemstall/tilhørige pr. 2017

Bispedømme	Innbyggertall pr. 1. kvartal 2017	Medlemmer og tilhørige pr. 1.1.17
Oslo bispedømme	666 757	454 924 (68,2%)
Tunsberg bispedømme	524 739	372 586 (71 %)

Om nye Asker kommune blir en del av Tunsberg bispedømme vil befolknings- og medlemstallet se slik ut:

Nye Asker til Tunsberg bd:	Innbyggertall	Medlemmer og tilhørige 30.5.17
Oslo bispedømme	606 651	414 946 (68,4%)
Tunsberg bispedømme	584 845	412 564 (70,54%)

Om nye Asker kommune blir en del av Oslo bispedømme vil befolknings- og medlemstallet se slik ut:

Nye Asker til Oslo bd:	Innbyggertall	Medlemmer og tilhørige 30.5.17
Oslo bispedømme	698 234	477 249 (68,3 %)
Tunsberg bispedømme	493 262	350 261 (71%)



Sakspapir

Saksbehandler	Arkiv	ArkivsakID	Gradering
Mette Sønsteby	414	17/00230-6	Ugradert

Kode	Tittel	Saksnummer	Møtedato
LFR	Lier kirkelige fellesråd	75/17	18.10.2017

"Høring – forslag til ny lov om tros- og livssynssamfunn (trossamfunnsloven)"

Vedlegg:

Høringsbrev.pdf
Høringsinstanser.pdf
Spørsmål høring.pdf

Forslag til vedtak

Lier kirkelige fellesråd tar meldingen til orientering.

Saksorientering

Kulturdepartementet sender ut "Høring – forslag til ny lov om tros- og livssynssamfunn (trossamfunnsloven)". Høringen har forslag om endringer som innebærer en samlet revisjon av hele tros- og livssynslovgivningen og finansiering av tros- og livssynssamfunn, inkludert Den Norske kirke. Kirkeloven foreslås opphevet og erstattet av en felles lov for tros- og livssynssamfunn. Forslagene vil innebære store endringer for den lovregulerte organiseringen av Den Norske kirke

Høringsnotatet og hele lovforslaget finner du her: www.regjeringen.no/2572665

Høringsfristen er satt til **31. desember 2017**. Menighetsrådene utfordres til å svare på høringen om ny trossamfunnslov.

KA (Kirkenes arbeidsgiver og interesseorganisasjon) er i gang med å komme med noen verktøy som kan gi fellesrådene og menighetsrådene en hjelp til gjennomgang og presentasjon av de 230 sidene som høringen omfatter. Kirkevergen vil videresende verktøyet så snart de foreligger.



DET KONGELIGE
KULTURDEPARTEMENT

Til høringsinstansene
ifølge egen liste

Deres ref

Vår ref

Dato

17/3788

25. september 2017

Høring - forslag til ny lov om tros- og livssynssamfunn (trossamfunnsloven)

Kulturdepartementet sender med dette på høring forslag som innebærer en samlet revisjon av lovgivning og tilskuddsordninger for Den norske kirke og de øvrige tros- og livssynssamfunnene.

For å gjøre det lettere å avgi høringsuttalelse og å oppsummere høringen er det utarbeidet en nettbasert høringsløsning. Der kan man enkelt gi uttrykk for om man er enig eller uenig i høringsnotatets forslag, og hvor viktig man mener det aktuelle spørsmålet er. Det er i tillegg mulig å formulere egne kommentarer til hvert forslag. Departementet håper flest mulig vil benytte denne høringsadgangen.

Les og svar på høringen: www.regjeringen.no/2572665

Høringsuttalelser er offentlige etter offentlighetsloven og vil bli publisert på våre nettsider. Vi ber om at høringsinstansene videreformidler høringsbrevet til aktuelle etater, medlemsorganisasjoner mv. som ikke er oppført på høringslisten.

Høringer er åpne, og alle kan sende innspill. Aktører som ikke har fått tilsendt høringsaken direkte, står også fritt til å uttale seg om forslagene som legges fram.

Høringsfristen er 31. desember 2017.

Med hilsen

Ingrid Vad Nilsen (e.f.)
ekspedisjonssjef

Per-Otto Gullaksen
seniorrådgiver

Postadresse

Postboks
8030 Dep
0030 Oslo

postmottak
@kud.dep.n
o

Kontoradresse

Grubbegata 1

www.kud.dep.no

Side **73** av **145**

Telefon*
22 24 90 90
Org no.
972 417 866

Avdeling
Avdeling for
tro,
livssyn og
kulturvern

Saksbehand
ler
Per-Otto
Gullaksen
22 24 79
17

Dokumentet er elektronisk signert og har derfor ikke håndskrevne signaturer

Side 2

Høringsinstanser

Offentlige instanser

Departementene
Fylkesmennene
Fylkeskommunene
Kommunene
Sametinget
Norges nasjonale institusjon for menneskerettigheter
Arbeids- og velferdsdirektoratet
Barne-, ungdoms- og familiedirektoratet
Integrerings- og mangfoldsdirektoratet
Riksantikvaren
Riksrevisjonen
Utdanningsdirektoratet
Utlendingsdirektoratet
Arbeidstilsynet
Datatilsynet
Brønnøysundregistrene
Domstoladministrasjonen
Feltprosten
Statens råd for likestilling av funksjonshemmede
Arkivverket v/Statsarkivet i Oslo
Opplysningsvesenets Fond
Barneombudet
Likestillings- og diskrimineringsombudet
Sivilombudsmannen

Tros- og livssynssamfunn

Den norske kirke - Kirkerådet
Biskopene
Bispedømmerådene
Kirkelige fellesråd
Tros- og livssynssamfunnene utenfor Den norske kirke som mottar statstilskudd
Samarbeidsrådet for tros- og livssynssamfunn
Islamsk Råd Norge
Norges Kristne Råd

Arbeidslivsorganisasjoner

Advokatforeningen
Akademikerne
Arbeidsgiverforeningen Spekter
Befalets Fellesorganisasjon (BFO)
Delta
Den norske kirkes presteforening
Det norske Diakonforbund
Fagforbundet teologene
Fagforbundet
KA Kirkelig arbeidsgiver- og interesseorganisasjon

Kateketforeningen
Kirkeansatte
Kriminalomsorgens yrkesforbund
KS
Landsorganisasjonen i Norge (LO)
Norges Juristforbund
Unio – Hovedorganisasjonen for universitets- og høyskoleutdannede
Virke Gravferd
Yrkesorganisasjonenes Sentralforbund (YS)

Forsknings- og undervisningsinstitusjoner

Ansgar Teologiske høgskole
Det juridiske fakultet, Universitetet i Oslo
Det teologiske fakultet, Universitetet i Oslo
Det teologiske Menighetsfakultet
Forskningsstiftelsen FAFO
Gáldu - kompetansesenter for urfolks rettigheter
Institutt for samfunnsforskning (ISF)
KIFO, Institutt for kirke-, religions- og livssynsforskning
Kirkelig Utdanningsenter i Nord
Lovisenberg diakonale høgskole
Nansenskolen
Norsk senter for menneskerettigheter
Senter for forskning på sivilsamfunn og frivillig sektor
SSB
VID vitenskapelige høgskole
Senter for studier av Holocaust og livssynsminoriteter
Norges teknisk-naturvitenskapelige universitet (NTNU)
Norges miljø- og biovitenskapelige universitet (NMBU)
Universitetet i Bergen
Universitetet i Oslo
Universitetet i Stavanger
Universitetet i Tromsø Norges arktiske universitet
Universitetet i Agder
Nord universitet

Frivillige organisasjoner

Norsk forening for gravplasskultur
Sjømannskirken – Norsk kirke i utlandet
Åpen kirkegruppe
Frivillighet Norge
Landsrådet for norske barne- og ungdomsorganisasjoner

Vedlegg til høringsnotat

Forslag til ny lov om tros- og livssynssamfunn

(trossamfunnsloven)

Kulturdepartementet ønsker tilbakemelding på om høringsinstansene er enig eller uenig i de sentrale forslagene i høringsnotatet *Forslag til ny lov om tros- og livssynssamfunn, KUD 2017*.

Til hvert forslag er det henvist til de aktuelle kapitlene og paragrafene i høringsnotatet. Der er forslagene utfyllende beskrevet. Høringsinstansene gir uttrykk for sin mening ved å krysse av om de er **enig eller uenig** i det enkelte forslaget. I tillegg blir de spurt om de mener det aktuelle forslaget er **viktig/uviktig** - eller om de ikke har noen bestemt oppfatning om det.

Det er ikke nødvendig å ta stilling til eller kommentere alle forslagene.

Til hvert forslag er det også et kommentarfelt. Her er det mulig å skrive inn synspunkter, forbehold og kommentarer.

Svar på høringen her: www.regjeringen.no/2572665

Forslagene

Lovens formål og medlemskapsspørsmål

1. Dagens tre lover erstattes av én felles lov om tros- og livssynssamfunn, jf. kap. 6, 8, 18 og § 1.
2. Lovens formål skal være å understøtte tros- og livssynssamfunnene, jf. kap. 7 og § 1.
3. Loven skal definere tros- og livssynssamfunn som "sammenslutninger for felles utøvelse av en religiøs tro eller et sekulært livssyn", jf. kap. 7 og § 1.
4. Den gjeldende lovregulerte ordningen om barns tilhørighet til tros- og livssynssamfunn oppheves, jf. kap. 18 og §§ 2 og 3.

Registrering og tilskudd

5. Det settes som krav for registrering av tros- og livssynssamfunn at samfunnet må ha mer enn 500 medlemmer som har fylt 15 år, jf. kap. 7 og § 3.
6. Lovens antallskrav kan oppfylles ved at likeartede samfunn søker om å bli registrert i fellesskap, jf. kap. 7 og § 3.

7. Det gis hjemmel i loven for at antallskravet kan fravikes i helt særlige tilfeller, jf. kap. 7 og § 3.
8. Et samfunn må være registrert for å ha krav på tilskudd og for å kunne tildeles vigselsrett, jf. kap. 7 og 19 og §§ 3 og 4 og forslag til endring i ekteskapsloven § 12 første ledd.
9. Staten skal overta kommunenes finansieringsansvar for tilskudd til tros- og livssynssamfunn utenom Den norske kirke, jf. kap. 13 og § 4.
10. Tilskudd til tros- og livssynssamfunn utenom Den norske kirke skal beregnes etter antallet medlemmer i samfunnet over 15 år, jf. kap. 14 og § 4.
11. Satsen for tilskudd per medlem i tros- og livssynssamfunn utenom Den norske kirke skal reguleres årlig i samsvar med endringene i statens tilskudd til Den norske kirke, jf. kap. 14 og § 4.
12. Tilskudd til investeringer i Den norske kirkes kirkebygg fra før 1900 skal ikke inngå i reguleringsgrunnlaget for tilskudd til andre tros- og livssynssamfunn, jf. kap. 14 og § 4.
13. Tilskudd til oppgaver Den norske kirke utfører på vegne av det offentlige skal ikke inngå i reguleringsgrunnlaget for tilskudd til andre tros- og livssynssamfunn, jf. kap. 14 og § 4.
14. Tilskudd til utgifter som følger av Den norske kirkes særlige stilling skal ikke inngå i reguleringsgrunnlaget for tilskudd til andre tros- og livssynssamfunn, jf. kap. 14 og § 4.
15. Samfunn skal kunne nektes tilskudd dersom de mottar bidrag fra stater som ikke respekterer retten til tros- og livssynsfrihet, jf. kap. 15 og § 6.
16. Det skal overlates til fylkesmannen å treffe vedtak om registrering og tilskudd etter loven og å føre tilsyn med virksomheten, jf. kap. 17 og § 7.
17. Fylkesmannens myndighet etter loven skal kunne ivaretas av ett fylkesmannsembete, jf. kap. 17 og § 7.

Den norske kirke

18. Særskilte bestemmelser som kun retter seg mot Den norske kirke (kirkelig rammelov) skal gis i et eget kapittel i den nye trossamfunnsloven, jf. kap. 8 og §§ 8 – 16.
19. Det skal overlates til Kirkemøtet å fastsette nærmere bestemmelser om kirkens organisering, kirkelig inndeling, kirkelige organer og valg til disse, jf. kap. 8 og §§ 10 og 11.

20. Det skal overlates til Kirkemøtet å fastsette bestemmelser om kirkebygg, jf. kap. 8 og § 13.
21. Det skal overlates til Kirkemøtet å fastsette bestemmelser om, og med hvilke unntak og særregler, forvaltningsloven, offentleglova og arkivlova skal gjelde for kirken, jf. kap. 8 og § 16.
22. Det skal overlates til Kirkemøtet å fastsette om medlemmer av kirken skal betale medlemskontingent, jf. kap. 10 og § 12.
23. Bestemmelsene om at soknet og Den norske kirke er selvstendige rettssubjekter skal videreføres, jf. kap. 8 og § 9.
24. Mener du at Den norske kirke skal finansieres ved at
- a) dagens økonomiske oppgavefordeling mellom staten og kommunene føres videre *eller* mener du at
 - b) staten skal overta det ansvaret kommunene i dag har for finansiering av den lokale kirke, jf. kap. 9 og § 12 (alternativer)?

Vigselsrett, gravplassdrift og andre spørsmål

25. Vigselsrett for tros- og livssynssamfunn skal videreføres, jf. kap. 19 og forslag til endringer i ekteskapsloven §§ 12 og 13.
26. Den lokale kirkes ansvar for gravplassdrift og –forvaltning skal videreføres som normalordning, jf. kap. 22 og forslag til endringer i gravferdsloven § 23.
27. Fylkesmannen skal etter søknad fra kommunen kunne treffe vedtak om overføring av gravplassansvaret til kommunen, jf. kap. 22 og forslag til endringer i gravferdsloven § 23.
28. Det ansvaret bispedømmerådet har etter gjeldende gravferdslov, skal overføres til de enkelte fylkesmenn, jf. kap. 22 og forslag til endringer i gravferdsloven §§ 4, 21 og 24.



Sakspapir

Saksbehandler	Arkiv	ArkivsakID	Gradering
Mette Sønsteby	414	17/00230-1	Ugradert

Kode	Tittel	Saksnummer	Møtedato
LFR	Lier kirkelige fellesråd	76/17	18.10.2017

Øvrige meldinger

Vedlegg:

20171005 Invitasjonsbrev til alle fellesråd.pdf

Forslag til vedtak

Lier kirkelige fellesråd tar meldingene til orientering.

Saksorientering

- EUs forordning for personvern blir norsk lov 25. mai 2018. Det betyr at vi får nye regler for personvern i Norge. Dette vil berøre Lier kirkelige fellesråd i forhold til endrede krav i forhold til forsvarlig og lovlig behandling av personopplysninger. Administrasjonen vil sørge for at Lier kirkelige fellesråd tar inn over seg de konsekvenser nye regler for personvernsforordning medfører for virksomheten.
- Omskifting av tak på Gullaug kirke startet 2. oktober. Arbeidet er forventet å slutføres innen 1. november. POB utfører arbeidet.
- Møte med begravellesbyråene i prostiet ble avholdt 12.10.17. Samarbeid og samhandlingsrutiner ble drøftet, samt Seremonier i gråsonen mellom det kirkelige og det livssynsåpne.
- Ad. WCi Tranby kirke er Tranby og Lierskogen menighet kommet til enighet om at trapp inne i kirke salen er beste løsning med tanke på å tilfredsstille krav til rømningsveier. Prosjektleder Per Otto Olsen, avventer svar fra Fylkesmannen vedrørende verneverdi. Byggesøknad vil bli sendt planavdelingen i Lier kommune, videre vil en søknad vil bli sendt Biskopen for godkjenning.
- Sikring av gravminner – Lier kirkelige fellesråd har tildelt Arthur Berntzen AS oppgaven med sikring av gravminner, da de leverte det beste tilbudet. Arbeidet forventes ferdigstilt innen årsskifte.
- Det er igangsatt planering, fylling og forskjøvning av «kirkebakken» ved Sjøstad kirke etter innspill fra Sjøstad menighetsråd. Arbeidet utføres av Sveinung Opsal. Arbeidet forventes ferdigstilt i løpet av oktober.
- Når det gjelder ferdigstilling av rampe og innsetting av dør i Sjøstad kirke, gjenstår gerikter og foringer til hoveddør, samt rekkverket på rampen som er litt forsinket.

Olsen sier fortsatt at arbeidene blir ferdigstilt til 1. november.

- Ansatte i Lier kirkelige fellesråd og prester reiser 28. oktober – 1. november på studietur til Sjømannskirken i El Campanario. Turen er en oppsummering og en videreføring av den prosessen som er kjørt i år med fokus på samhandling innad i staber og på tvers av staber og faggrupper. To IA rådgivere vil være med på turen og ta ansvar for den faglige delen. De kirkelige handlinger her hjemme er besørget ivaretatt.
- Lokale lønnsforhandlinger i Lier kirkelige fellesråd ble gjennomført 11.10.2017.
- Invitasjonsbrev fra Nettverk for fellesråd om å delta i dette nettverket. Se vedlegg.
- Diakon Solveig Thoen vil også i 2017 ha innsamlingsaksjon til julekurver-
Handlingsplanen ser slik ut:

Innsamlingskurver settes ut i kirker/menighetshus	Stand Førljulsmarked-Haugestad 18.nov	Stand Liertoppen	Innsamlingen avsluttes	Pakking	Utkjøring av kurver til instansene
13.nov	18.nov	9.des	11.des	12.-18.des	19. og 20. des

Presentasjon av Nettverk for kirkelige fellestråd

Den norske kirke har kirkelige fellestråd i samtlige norske kommuner. Kirkelige fellestråd har representanter fra alle menighetsråd og har viktige oppgaver på vegne av soknet, jfr kirkelovens §14.

Hvorfor?

Når det nå etableres et nettverk for kirkelige fellestråd skjer dette ut fra en erkjennelse av flere behov:

- Å etablere et møtested for valgte medlemmer av kirkelige fellestråd med rom for erfaringsdeling og drøfting av felles utfordringer i henhold til § 14 i kirkeloven
- Å styrke dialog og samhandling mellom valgte representanter for de ulike organer og nivåer i Den norske kirkes organisasjon.
- Å etablere en arena der de lokalkirkelige rådsorganers synspunkter og perspektiv i større grad lar seg høre i Den norske kirke.

Organisering og videre prosess

Under Kirkemøtet 2017 i januar, ble det invitert til en samling for rådsledere fra det såkalte «G17» (= de 17 største fellestrådene). I mars ble det holdt en ny samling for fellestrådene i de 27 største fellestrådene. Etter samlingen i mars, ble det sendt ut en invitasjon til de samme 27 fellestrådene om formelt å slutte seg til Nettverk for kirkelige fellestråd. De aller fleste har rukket å ferdigbehandle denne invitasjonen, og 23 av de 27 har så langt bekreftet sin deltakelse. En status-oversikt følger vedlagt. Denne responsen viser en bred oppslutning om å arbeide for felles organisering av fellestrådene kirkepolitiske engasjement.

Nasjonalt nettverk

Når dette brevet nå blir sendt til alle fellestrådene i DNK, så er hensikten å gi en felles informasjon til alle og samtidig forberede den videre utbygging av Nettverk for kirkelige fellestråd. Arbeidet starter nå med å bygge opp regionale nettverk for fellestrådene innen hvert bispedømme. De regionale nettverkene blir selve bærebjelken i det nasjonale nettverket. Etter hvert som de regionale nettverkene kommer på plass, vil det bli etablert en nasjonal styringsgruppe som vil avløse den styringsgruppen vi har i dag. Vi legger opp til at det vil gå ut en invitasjon til samtlige fellestråd i løpet av 4.kvartal 2017, som å slutte seg til de regionale nettverkene. Sånn sett er dette brevet et forvarsel om at en slik invitasjon vi komme.

Samarbeid med KA

Medlemsmassen i KA har frem til 2017 bestått av alle landets kirkelige fellestråd samt noen andre kirkelige organisasjoner. Fra 1.1.17 ble rettssubjektet Den norske kirke medlem i KA. Dette er en utvikling fellestrådene har ønsket velkommen fordi det gir mulighet for et felles avtaleverk og et mer

enhetlig arbeidsliv i Den norske kirke. Dette gjør at det også etableres en arena der både sentralkirkelige og lokalkirkelige organer i fellesskap kan drøfte strategier for videre utvikling, og styrke Den norske kirke som en attraktiv og god arbeidsgiver til gagn for kirkens oppdrag.

Nettverk for kirkelige fellesråd er nå etablert innenfor rammen av KA som organisasjon. Styringsgruppen har nær og løpende dialog med KAs styre og ledelse om organisering og arbeidsform. Det arbeides for tiden med å fastlegge Nettverkets mer formelle relasjon til KA samt videreutvikle plattformen for samarbeid med KA for å realisere de strategiske målsettingene slik KA landsråd har definert disse i sin strategiplan.

Samarbeid med kirkevergelaget

Nettverket for kirkelige fellesråd har allerede innledet et samarbeid med det nasjonale styret for Kirkevergelaget. Dette samarbeidet vil bli videreført og forsterket i tiden fremover. Ikke minst vil etableringen av de regionale nettverk være en arbeidsoppgave som må løses i et nært samarbeid med de regionale styrene i hvert bispedømme for nettopp Kirkevergelaget.

Styringsgruppen består av følgende fellesrådsledere: Jørn Lemvik, Oslo, Lars Kristian Stendal Gjervik, Bergen, Einar Iversen, Stavanger, Geir Mykletun, Sandnes.

Geir Mykletun leder styringsgruppen. E-post: Geir@asgemini.no. Tlf: 932 81 625.

Med vennlig hilsen

Jørn Lemvik

Einar O. Iversen

Lars Kristian Stendal Gjervik

Geir I. Mykletun

Kopi: Alle kirkeverger

OVERSIKT DELTAKERE I NETTVERK FOR KIRKELIGE FELLESRÅD

Kommune	Innb.	Rådsleder	Navn rådsleder	Behandling	Ja	Nei
0301 Oslo kommune	665 952	j-lemvik@online.no	Jørn Lemvik		1	
1201 Bergen	285 057	lars.gjervik@bergen.kommune.no	Lars Kritian Stendahl Gjervik		1	
1601 Trondheim	200 135	swdaniel@online.no	Svein Willy Danielsen		1	
1103 Stavanger	132 465	einar.o.iversen@lyse.net	Einar O. Iversen		1	
0219 Bærum	119 362	steinoeg@online.no	Stein Øgrim		1	
1001 Kristiansand	89 906	solveig.lohaugen@wigemyr.no	Solveig Løhaugen		1	
0106 Fredrikstad	78 150	leiholt@online.no	Leif Holt		1	
1902 Tromsø	76 330	ivarvi@online.no	Ivar Vik		1	
1102 Sandnes	73 826	geir@asgemini.no	Geir I. Mykletun		1	
0602 Drammen	67 273	hodt@forenedeadvokater.no	Dagfinn Hodt		1	
0220 Asker	58 551	nihaus@online.no	Nils Inge Haus		1	
0105 Sarpsborg	54 077	teb@advokat-grindstad.no	Thormod Bjerkholt			1
0806 Skien	53 031	hripeg@online.no	Halvard Kristian Ripegut		1	
0231 Skedsmo	52 301	bjornbmyhre@gmail.com	Bjørn Myhre		1	
1804 Bodø	51 051	ashopo@nfk.no	Åshild Opøyen		1	
1504 Ålesund	46 525	robert.iversen@mimer.no	Robert Iversen		1	
0706 Sandefjord (-2016)	45 006	Dagfinn.Haugen@felleskjopet.no	Dagfinn Haugen	Betinget ja	1	
0906 Arendal	43 475	vartdal@online.no	Anne Hansen Vartdal		1	
0709 Larvik	43 343	dkbaarne@online.no	Geir Bårnes	Avventer til høsten		
0704 Tønsberg	41 595	oyseil@online.no	Øystein R. Eilertsen		1	
1149 Karmøy	41 491	smunk@broadpark.no	Svein Magnus Munkejord		1	
1106 Haugesund	36 594	jowaage@online.no	Jostein Waage		1	
0230 Lørenskog	35 904	jaleksan@online.no	Jørn Aleksandersen	Avventer til høsten		
0805 Porsgrunn	35 690	johannes.sorhaug@porsgrunn.kommune.no	Jan Erik Langangen	Avventer til høsten		
0235 Ullensaker	33 843	egu@p1.no	Eva Margrethe Gullichsen		1	
	2 460 933					
Hamar	29 931	arildber@bbnett.no	Arild Berg		1	
Molde	25 936	eyvindp@gmail.com	Eyvind Pettersson		1	
Sum	2 516 800				23	1
				Ja til deltakelse	23	85 %
				Nei til deltakelse	1	4 %
				Under behandling	3	11 %
				Sum	27	100 %

Sist oppdater 21.09.17



Sakspapir

Saksbehandler	Arkiv	ArkivsakID	Gradering
Mette Sønsteby	414	17/00230-5	Ugradert

Kode	Tittel	Saksnummer	Møtedato
LFR	Lier kirkelige fellesråd	77/17	18.10.2017

2. Tertialrapport

Vedlegg:

2017. Månedrapport 1 t.o.m. 8.pdf

Forslag til vedtak

Lier kirkelige fellesråd tar 2. tertialrapport til orientering.

Saksorientering

2. tertialrapport (januar – august) viser et tilfredsstillende resultat.

Vi har følgende kommentarer til den.

- Lønn. Ligger lavere enn budsjettert. Dette skyldes både at vi ikke har leid inn folk (sykevikarer/ekstrahjelp), men også at pensjonsinnskuddet ikke er mottatt ennå. (Noe av dette kostnadsføres pr mnd basert på lønnskjøringene, men det er også en kostnad som blir fakturert).
- Andre driftsutgifter. Vi ligger noe i overkant hva gjelder forbruk totalt sett (69,9%). Det er spesielt edb og audiovisuelt utstyr, serviceavtaler/reparasjoner og vedlikehold orgel, i tillegg til kjøp av konsulenttjenester som er med på å dra oppforbruket.
- Kto 1201 Edb og audiovisuelt utstyr har kraftig overskridelse pga skiftning av høyttaleranlegg på både Frogner og Tranby menighetshus. Dette var ikke budsjettert. Dette er refundert av menighetene. Inntektene for dette er ført kto 1750 som heller ikke hadde noe budsjett for 2017.
- Videre ble det oppdaget sopp i orgelet på Tranby. Dette ble en stor kostnad som ikke var forutsett i budsjetteringsprosessen, derfor en stor overskridelse på kto 1241.
- Staben arbeider med samhandling i samarbeid med NAV. I den sammenheng er det søkt om, og mottatt, tilskudd fra både KA og NAV. Dette er midler som ikke var budsjettert for, kto 1871.
- Totalt på utgiftssiden ligger vi likevel bra an, noe som skyldes sykelønn.
- Inntekter. I forhold til budsjett ligger vi veldig bra an. Det skyldes mye overføringene fra Lier kommune som er større enn budsjettert. I tillegg er det forventet både

overføringer av trosopplæringsmidler og renteinntekter som, slik det ser ut nå, vil gjøre at vi får inntekter langt over budsjettet i 2017.

Kirkevergen ser organisasjonsutviklingstur til Spania for alle ansatte i Lier kirkelige fellesråd, samt prester som det største usikkerhetsmomentet hva kostnader angår. Som nevnt i kommentarene har vi mottatt tilskudd fra både NAV og KA, men det er vanskelig å komme med en eksakt kostnad.



Rapportnavn: xspe-h01
Bruker: IVA

Selskap: 2
Region: 0
Regnskapsår: 2017 **Periode:** 1 - 8

Ansvar: -

Detaljer: Nei



Måned rapport drift

2 LIER KIRKELIGE FELLESRÅD - 2017 - Periode 1 - 8

15,09,2017

	Regnskap	Budsjett inkl. endringer	% forbruk
Ansvar: 100 Felles			
1010 Lønn i faste stillinger	4.696.944,74	7.598.000,00	61,8
1020 Sykevikarer	26.339,06	25.000,00	105,4
1030 Ekstrahjelp	129.634,86	400.000,00	32,4
1040 Overtid	0,00	5.000,00	0,0
1050 Annen lønn	59.518,65	130.000,00	45,8
1080 Godtgjørelse folkevalgte	0,00	10.000,00	0,0
1090 Pensjonsinnskudd	579.106,00	1.306.880,00	44,3
1095 Ulykke- og gruppelivsforsikring	42.852,00	50.000,00	85,7
1099 Arbeidsgiveravgift	738.932,51	1.343.008,00	55,0
Sum lønnskostnader	6.273.327,82	10.867.888,00	57,7
1710 Sykelønnsrefusjoner	-279.256,00	0,00	0,0
Sum lønnskostnader inkl. ref. sykelønn/fødselsp.	5.994.071,82	10.867.888,00	55,2
1100 Kontormateriell inkl. Prost	27.222,42	60.000,00	45,4
1101 Abonnement aviser tidsskr. Faglitteratur	1.489,09	10.000,00	14,9
1115 Matvarer/bevertning	20.279,95	35.000,00	57,9
1120 Annet materiell/tjenester	134.015,13	310.000,00	43,2
1121 Blomster legatgraver	39.108,00	30.000,00	130,4
1130 Porto	3.568,80	60.000,00	6,0
1131 Telefon	36.632,44	50.000,00	73,3
1132 Bankgebyrer	1.054,50	3.000,00	35,2
1140 Annonser	32.843,12	70.000,00	46,9
1150 Opplæring/kurs av ansatte	45.370,00	110.000,00	41,3
1151 Kurs av folkevalgte	0,00	30.000,00	0,0
1155 Reiseutgifter (ikke oppg.Pl.) oppl./kurs	2.335,09	5.000,00	46,7
1160 Oppgavepliktige utgifter - reiser/diett	29.323,55	75.000,00	39,1
1165 Andre oppgavepliktige godtgjørelser	520,30	0,00	0,0



Månedsrappport drift

2 LIER KIRKELIGE FELLESRÅD - 2017 - Periode 1 - 8			15,09,2017
1170 Transport/drift av egne transportmidler	41.431,28	60.000,00	69,1
1180 Energi	178.641,52	180.000,00	99,3
1185 Forsikringer	153.172,00	138.000,00	111,0
1190 Husleie, leie av lokaler og grunn	651.866,40	714.000,00	91,3
1195 Avgifter, gebyrer, kommunale avgifter	314.784,33	440.000,00	71,5
1196 Opplysningsv. Fond	54.651,00	60.000,00	91,1
1197 Kopinoravtalen	44.067,00	40.000,00	110,2
1198 Medlemskap i ka m.Fl.	100.320,38	105.000,00	95,5
1199 Container-service	65.673,01	90.000,00	73,0
1200 Inventar og utstyr	100.814,92	125.000,00	80,7
1201 Edb- og audiovisuelt utstyr	289.251,38	140.000,00	206,6
1210 Leasing, kjøp av maskiner leie tr.Midler	0,00	5.000,00	0,0
1230 Vedlikehold byggtj./kirkegård	143.141,96	450.000,00	31,8
1232 Vedlikehold maskinpark	18.721,35	130.000,00	14,4
1240 Serviceavtaler/reparasjoner	164.226,55	100.000,00	164,2
1241 Vedlikehold orgler	104.497,60	30.000,00	348,3
1260 Renhold- og vaskeritjenester	33.034,14	27.000,00	122,4



Månedsrappport drift

2 LIER KIRKELIGE FELLESRÅD - 2017 - Periode 1 - 8			15,09,2017
1265 Vakthold og vektertjenester, alarmsystem	32.671,40	60.000,00	54,5
1270 Revisjon	0,00	85.000,00	0,0
1271 Konsulenttenester kirkemusikere m.M.	68.356,14	40.000,00	170,9
1272 Konsulenttenester kirkegårder	9.000,00	100.000,00	9,0
1273 Konsulenttenester kirker	58.562,02	5.000,00	1171,2
1300 Tjenestekjøp fra staten	0,00	7.000,00	0,0
1340 Kremasjoner	435.735,00	800.000,00	54,5
1341 Muslimsk grav	22.995,00	44.000,00	52,3
1350 Refusjon til menighetsråd	3.200,00	0,00	0,0
1370 Tjenestekjøp fra andre/driftsavtaler	0,00	60.000,00	0,0
1371 Bedriftshelsetjeneste volvat	0,00	3.000,00	0,0
1380 Lønnsoppgjør reserveerte bevilgninger	0,00	291.440,00	0,0
1390 Kalkulatoriske utg. Ved komm. Tjenesteyt	0,00	370.000,00	0,0
1429 Moms generell kompensasjonsordning	485.385,15	600.000,00	80,9
1450 Overføring til frogner menighetsråd	10.000,00	10.000,00	100,0
1451 Overføring til tranby menighetsråd	10.000,00	10.000,00	100,0
1452 Overføring til sjåstad menighetsråd	10.000,00	10.000,00	100,0
1453 Overføring til sylling menighetsråd	10.000,00	10.000,00	100,0
1454 Trosopplæringsmidler	27.935,82	200.000,00	14,0
1455 Trosopplæring, administrasjon, husleie,	0,00	140.000,00	0,0
1540 Avsetning til disposisjonsfond	2.043.487,17	2.043.487,00	100,0
1729 Kompensert moms driftsregnskapet	-485.385,15	-600.000,00	80,9
Sum andre driftsutgifter inkl. mva.kompensasjon	5.573.999,76	7.970.927,00	69,9
Sum utgifter inkl. ref. sykelønn/fødselsp.	11.568.071,58	18.838.815,00	61,4
1600 Brukerbetaling, vigsel, gravferd utensog	-21.450,00	-55.000,00	39,0
1620 Salg av tjenester	-29.728,00	-20.000,00	148,6
1621 Preludering	-33.890,00	-60.000,00	56,5



Måned rapport drift

2 LIER KIRKELIGE FELLESRÅD - 2017 - Periode 1 - 8

15,09,2017

1622 Fakturagebyrer	-26.040,00	-30.000,00	86,8
1630 Husleie- og utleieinntekter	-20.600,00	-32.000,00	64,4
1631 Festeavgifter av gravsted	-864.120,00	-820.000,00	105,4
1650 Avgiftspliktig salg	-177.308,00	-170.000,00	104,3
1700 Tilskudd a-etat	-300.862,00	-492.000,00	61,2
1704 Tilskudd til krigsgraver	-6.300,00	-6.000,00	105,0
1750 Refusjon fra menighetsrådene	-100.831,00	0,00	0,0
1772 Diverse refusjoner trosoplæring	-1.305,00	-10.000,00	13,1
1790 Kalkulatoriske inntekter komm. Tjenestey	0,00	-370.000,00	0,0
1801 Refusjon tilskudd til kateteket	-310.000,00	-620.000,00	50,0
1802 Refusjon tilskudd til diakon	-140.000,00	-300.000,00	46,7
1803 Tilskudd prostesekr. + kurs m.M. Prosten	0,00	-58.000,00	0,0
1804 Trosoplæring - kirkerådet	-720.705,00	-1.455.000,00	49,5
1830 Overføring fra lier kommune	-11.778.000,00	-11.411.000,00	103,2
1870 Overføring fra fr. Og tr. Stiftelser	-2.900,00	-15.000,00	19,3
1871 Tilskudd/gaver fra andre	-99.290,00	0,00	0,0
1900 Renteinntekter	-125,69	-450.000,00	0,0



Måned rapport drift

2 LIER KIRKELIGE FELLESRÅD - 2017 - Periode 1 - 8			15,09,2017
1930 Disponering av tidligere års driftsres.	-2.043.487,17	-2.043.487,00	100,0
1940 Bruk av disposisjonsfond	0,00	-421.328,00	0,0
Sum inntekter uten ref. sykelønn/fødselsp./mva	-16.676.941,86	-18.838.815,00	88,5
Sum netto drift	-5.108.870,28	0,00	0,0



Sakspapir

Saksbehandler	Arkiv	ArkivsakID	Gradering
Mette Sønstebø	414	17/00230-10	Ugradert

Kode	Tittel	Saksnummer	Møtedato
LFR	Lier kirkelige fellesråd	78/17	18.10.2017

Asfaltering av parkeringsplass ved Tranby kirke

Vedlegg:

Tilbud fra NCC.pdf

Forslag til vedtak

Lier kirkelige fellesråd godkjenner regnskapet vedrørende asfaltering av parkeringsplass ved Tranby kirke

Total kostnad	211 926 kr
Budsjett ramme	<u>200 000 kr</u>
Overskridelse	11 926 kr

Overskridelsene dekkes av kapitalfond kirkegårder.

Saksorientering

Prosessen med asfaltering av parkeringsplassen ved Tranby kirke har vært svært god. Hyggelige, flinke og smidige folk fra NCC har utført arbeidet raskt og effektivt. Etter det NCC uttaler skal Lier kirkelige fellesråd være meget glad vi utførte asfalteringsjobben i år, da dette medførte at de kunne bruke nåværende asfalt som grunnlag. Hadde det gått 2-3 år til, ville beløpet hvert det 3 doblete da nye grunnarbeider måtte gjennomføres. NCC mener at pålagt asfalt vil kunne ligge i 30 – 40 år.

Merverdiavgift er ikke i hensyntatt, da vi kan søke momskompensasjon

Tilbudsdato: 2. juni 2017

Vårt refnr: 3525104 - 200001

Lier Kirkelige Fellestråd
Bruveien 2
3403 Lier

Vår ref: Knut Halfdansen
Tlf: +4746542215
Deres ref: Hans Nordal
Refnr:
Tlf:
E-post: hansnordal@lierkommune.no

Tranby Kirke

Vi takker for Deres forespørsel, og kan i denne forbindelse tilby følgende:

0001 Asfaltering P-plass

Beskrivelse	Mengde	Enh	Pris	Beløp NOK
Slitelag	280,00	tonn	756,88	211 926
		Totalt		211 926

Forbehold og betingelser:

Tillegg asfaltrigg kr 2500
Justering av kummer og sluk i asfalt kr 356,6 pr stk
Tillegg klebing 3,17 pr m2
Prisene forutsetter sammenhengende utførelse.
Alle priser er eksklusive mva.

Prisendringer for bitumen og fyringsolje vil bli avregnet etter leveringsdagens priser. Statistisk Sentralbyrås prisindekser legges til grunn for øvrige prisendringer.

Nødvendige forarbeider med komprimering og finjustering av underlaget forutsettes å være utført før asfalteringen igangsettes. Det forutsettes at det er optimalt vanninnhold i underlagsmassen; det kan derfor være nødvendig med vanning. Det presiseres at vi tilbyr høvel, men oppdragsgiver har ansvar for stikning og oppfølging av avrettingen. Eventuelt merforbruk som påviselig skyldes underlagets beskaffenhet, vil bli beregnet i tillegg.

Ved legging på gammel asfalt, betong eller tilsvarende dekke, må dette være rengjort ved feiing og/eller spyling, og det påhviler oppdragsgiver å besørge dette.

Eventuell arbeidsvarsling (skilting) og trafikkdirigering er ikke inkludert i tilbudet og er derfor oppdragsgivers ansvar. Ved krav om geometrisk kontroll av underlag og/eller ferdig dekke påligger det

NCC Industry AS

Postadresse
PB 93 Sentrum
0101 Oslo

Besøksadresse
Innspurten 9
0663 Oslo

Tlf/Fax/Web
Tel: 22 98 68 00
Fax: 22 98 69 50
www.ncc.no

Orgnr
NO984884176 MVA

Tilbudsdato: 2. juni 2017

Vårt refnr: 3525104 - 200001

oppdragsgiver å utføre dette.

Arbeidene kan utføres til nærmere avtalt tid innenfor normal asfaltseong.

Det tas forbehold om at det kan være feil i summasjon av mengder.

Vi håper tilbudet er av interesse og imøteser Deres bestilling.

Med vennlig hilsen

Knut Halfdansen

NCC Roads AS
Asfalt Øst

Leveringsbetingelser for utførelse av asfaltarbeid

1. Klargjøring og forarbeid

Området som skal asfalteres, må være ryddet, rengjort og klart før asfalteringen påbegynnes slik at fremdriften kan skje uhindret.

Underlaget må på forhånd være tilstrekkelig avrettet og komprimert med foreskrevet jevnhet og fall. Merforbruk av masse som følge av mangelfull oppretting eller utilstrekkelig bæredyktighet i underlaget medfører krav om pristillegg i.h.h.t NS 8406 §19.1 ledd 4 Avvik i.h.t regulerbare poster. Oppdragsgiver har risikoen for svakheter i underlaget og innretninger i grunnen i.h.h.t. § 18.1 ledd c. Dersom NCC Roads as blir klar over slike forhold skal oppdragsgiver varsles før arbeidene fortsetter. Der det er nødvendig, må ugressdrepende middel være påført på forhånd (oppdragsgivers ansvar).

2. Gjennomføring av oppdraget

Hvis ikke annet avtales, forutsetter tilbudet at arbeidet kan utføres med én tiltransport av maskiner og utstyr. Uforutsette avbrudd og ekstra tilrigging medfører pristillegg. Hvis ikke annet avtales, forutsetter tilbudet at arbeidet kan utføres innen normal arbeidstid mellom kl 07:00 og 17:00 og innen normal asfaltseong dato 01.05 - 31.10.

3. Oppmåling/sluttoppgjør

Enhetsprisene forutsetter at arbeidsomfanget blir i den størrelsesorden tilbudet angir. Ved reduksjon av bestilt mengde med mer enn 25% har NCC Roads rett til å justere prisen for hele arbeidet i tråd med de endrede forutsetningene. Oppmåling/overtagelse foretas av partene i fellesskap etter at arbeidet er avsluttet. Det er de oppmålte, faktiske mengder som gir grunnlag for sluttoppgjøret.

4. Ansvar, ansvarsforsikring

Ved forsinkelse har ikke NCC Roads ansvar dersom forsinkelsen skyldes forhold NCC Roads ikke har kontroll over. Uansett årsak til forsinkelsen, er ikke NCC Roads AS ansvarlig for oppdragsgivers indirekte tap, herunder avsnvstap. Ansvar for forsinkelse er ellers begrenset til en

NCC Industry AS

Postadresse
PB 93 Sentrum
0101 Oslo

Besøksadresse
Innspurten 9
0663 Oslo

Tlf/Fax/Web
Tel: 22 98 68 00
Fax: 22 98 69 50
www.ncc.no

Orgnr
NO984884176 MVA

Tilbudsdato: 2. juni 2017

Vårt refnr: 3525104 - 200001

normaltapserstatning, som beregnes overensstemmende med Norsk Standard NS 8406 pkt. 26.3, dog slik at fastsatt minimumstap pr. hverdag ikke skal gjelde. NCC Roads' samlede dagmulftsansvar er begrenset til 10% av kontraktssummen.

Ved mangler har NCC Roads AS valget mellom å avhjelpe mangelen eller å innrømme prisavslag. Retten til å påberope mangel bortfaller dersom leveransen blir forandret eller reparert av andre uten NCC Roads ASs samtykke. Dersom NCC Roads AS avhjelper mangelen innen rimelig tid, har ikke oppdragsgiver rett til å heve avtalen. Under ingen omstendighet har oppdragsgiver rett til å heve avtalen dersom mangelen ikke er vesentlig.

Ut over det som er nevnt ovenfor, påtar ikke NCC Roads AS seg ansvar for skade eller tap som skyldes forsinket eller mangelfull levering. Ikke i noe tilfelle har NCC Roads AS ansvar for skade eller tap som måtte oppstå som følge av leveransens videre anvendelse, eller annet konsekvensansvar, herunder arbeidsutgifter, mulkt, tap av fortjeneste, tap i næring, skader som varen eller dens anvendelse har voldt på personer eller ting.

NCC Roads' maksimale ansvar for summen av mangler og forsinkelser er i ethvert tilfelle begrenset til kontraktssummen. Ved flere reklamasjoner begrenses et eventuelt akkumulert ansvar tilsvarende.

5. Betalingsbetingelser

Hvis ikke annet avtales, er betalingsbetingelsene pr. 30 dager. NCC vil ved større anlegg delfakturere pr jobb/oppmøte. Ved overskridelse av kredittiden påløper forsinkelsesrente.

6. Betalingsgaranti

Før arbeidet igangsettes, kan NCC Roads AS kreve at byggherren stiller bankgaranti eller annen tilsvarende sikkerhet for oppfyllelse av sine kontraktsforpliktelse.

7. Reklamasjonsfrist

Reklamasjoner rettet mot mangler ved arbeidets utførelse må fremsettes skriftlig senest 14. dager etter utført arbeid.

8. Tilbudets gyldighet

Hvis ikke annet er avtalt, gjelder tilbudet i 30 dager.

9. Henvisning til Norsk Standard

Forhold som ikke særskilt reguleres i disse vilkår, reguleres av NS 8406 - forenklet norsk bygg- og anleggskontrakt.

Tilbudet er lest og godkjent, Dato:

Sign:

NCC Industry AS

Postadresse
PB 93 Sentrum
0101 Oslo

Besøksadresse
Innspurten 9
0663 Oslo

Tlf/Fax/Web
Tel: 22 98 68 00
Fax: 22 98 69 50
www.ncc.no

Orgnr
NO984884176 MVA



Sakspapir

Saksbehandler	Arkiv	ArkivsakID	Gradering
Mette Sønstøby	414	17/00230-8	Ugradert

Kode	Tittel	Saksnummer	Møtedato
LFR	Lier kirkelige fellesråd	79/17	18.10.2017
LFR	Lier kirkelige fellesråd		18.10.2017

Prosess Arbeidsfellesskap i Lier kirkelige fellesråd

Vedlegg:

PROSESS ARBEIDSFELLESSKAP.pdf

Notat fra Tranby og Lierskogen menighetsråd.pdf

Notat fra arbeidsgruppemøte for arbeidsfellesskap i LKF 22.05.2017.docx

Forslag til vedtak

Saken legges frem uten forslag til vedtak.

Saksorientering

Bakgrunnen for prosjektet er å rigge Lier kirkelige fellesråd for fremtiden.

Dette har flere sider:

1. Lier kirkelige fellesråd søker å oppnå så god arbeidsflyt og kommunikasjon som mulig. Alle ansatte inkludert prestene gjennomfører i 2017 en *prosess samhandling* i samarbeid med IA (inkluderende arbeidsliv) hvor fokuset ligger på godt arbeidsmiljø, trivsel og leveranser. Denne prosessen tydeliggjør etterspørsel for mer tilstedeværende og enhetlig ledelse lokalt.
2. Videre ønskes gode møteplasser for menighetens medlemmer, rådsmedlemmer og andre frivillige slik at menighetsbygging kan skje.
3. Det økonomiske handlingsrommet for Lier kirkelige fellesråd vil bli mindre i tiden som kommer. Dette er et av flere grep for å se på mer kostnadseffektiv organisering av virksomheten.

Fase 1 Forprosjekt.

Arbeidsgruppe bestående av leder Dag Sten, en representant fra hvert menighetsråd, en ansatt i fellesrådet, prost og kirkeverge, har avholdt 2 møter. Arbeidsgruppen har kommet frem til 5 alternativer hvor arbeidsfellesskap kan skje:

1. Frogner menighetshus
2. Tranby menighetshus
3. Bygge et nytt kirkens hus ved Frogner kirke
4. Frogner prestegård
5. Flerbrukskirke og opplevelsessenter på Huseby.

Vedlagte notat fra arbeidsgruppe møte på Haugstua, Årkvistla 22.05. 2017 utdyper de ulike alternativer.

Leder av arbeidsgruppen Dag Sten, mener forprosjektet kan avsluttes. Arbeidsgruppen ber Lier kirkelige Fellesråd ta stilling til en prioritering av de ulike alternativene og en bestilling på hva som skal utredes.

Fase 2: Gjennomføringen.

Prosjektet endrer fokus fra Sted vs. Hvordan skal vi jobbe? I denne fasen vil de ansatte bli mer involvert i prosessen. Det vil bli foretatt en kartlegging av arbeidsoppgaver, hvor den enkelte ansatte blir både utfordret og inspirert til å jobbe, tenke og bruke digitaliseringsverktøyene i større grad enn det gjøres i dag. De ansatte vil bli forelagt nye måter å jobbe på. Man kartlegger nå situasjonen og ser på hva ønsket situasjon er. Denne kartleggingen vil gi konsulentfirmaet et bilde av organisasjonen, og ut ifra disse intervjuene med de ansatte vil konsulentene vurdere hvor stort areal det er behov for. Konsulentfirmaet vil lage forslag til en rom plan som gir arealbehovet. Deretter vil planen presenteres for fellesrådet når den foreligger (sommer/høst 2018). Først når romprogram og definert arealbehov er kartlagt, kan en se på realistisk plassering og veien videre.

Leder av gjennomføringsfasen vil være kirkevergen med Dag Sten som rådgiver.

Oppsummering: Kirkevergen ber Lier kirkelige fellesråd konkretisere hvilket/ hvilke alternativ de ønsker utredet, og gir kirkevergen fullmakt til å iverksette prosessen.

PROSESS ARBEIDSFELLESSKAP (samlokalisering)

Mål:

1. Arbeidsflyt,
2. God kommunikasjon,
3. Være et sted som kunder/ brukere opplever som godt å komme til.
4. Samhandlingsfokus.
5. Godt arbeidsmiljø – Skape en god arena for de ansatte/ frivillige.

Kartlegging av følgende faktorer:

1. Hva trenger man av arealer?
2. Hva er behovet? (Tommelfingerregel 25 m² pr ansatt) (Bør ha ett mini rom pr 6. ansatte).
Stille sone vs. Normal sone + arbeidscafe.
3. Hvilke oppgaver skal fylles? (Få aktiviteten der den hører hjemme)
4. Hvordan jobber vi? (Intervjuer av ansatte)

Metode:

- Få med ekstern hjelp som ikke har noen bindinger. (f. eks. [Mellom rom arkitektur og psykologi](#). – rådgivningsfirma som kan bidra i prosessen)
- Tenke verksted
- Ta intervju med hver ansatt to ganger,
- Involvering og medvirkning av ansatte. Viktig at de er med i startfasen
- Presentere analysene

Prosjektgruppe: 1. fase forprosjekt

- MR representanter fra hvert av de fire menighetsrådene, (4 personer) (ikke sitte iFR)
- Dag Sten
- Prost Ellen Martha Blaasvær
- Kirkeverge Mette Sønsteby

Prosjektgruppe: 2 fase Gjennomføring

- Dag Sten
- Tre medarbeidere
- Prost Ellen Martha Blaasvær
- Kirkeverge Mette Sønsteby

Tentativ Fremdriftsplan:

- 2017. 01.09 Informere om tankene rundt arbeidsfellesskap for menighetsrådslederne og utfordre menighetsrådene til å finne en person som kan, vil og har lyst til å delta i prosjektgruppen.
- 2017.02 Menighetsrådene gir tilbakemelding på representant til prosjektgruppen
- 2017.02 Fellesrådet blir orientert om prosjektgruppen
- 2017.03 Prosjektgruppen konstituerer seg – skape felles forståelse av mål, hensikt og Strategier, rammer og utreder en sak som legges frem for FR i juni.
- 2017.06 Sak legges frem for fellesrådet.
- 2017.06 Spille budsjettinnspillet inn i for rådmann og tjenesteleder
- 2018 – 2019 Jobbe med prosessen.....

Budsjett:

- Ca. 50 -100 000 kr. Avhengig av hvilken og i hvor stor grad vi søker ekstern hjelp.

Samlokalisering – byttes ut med arbeidsfellesskap. Samlokalisering skaper frykt.

Arbeidsgruppe for Arbeidsfellesskap i Lier kirkelige fellesråd

Noen innledende betraktninger fra Tranby og Lierskogen menighet

Det er vel ingen hemmelighet at dette skaper noe usikkerhet hos oss på Tranby og Lierskogen, ikke bare mhp. Menighetshusets økonomi, men vel så mye, og egentlig viktigst, er den nære kontakten mellom de ansatte og frivillige som er skapt i og rundt huset.

Noen betraktninger omkring begrepet arbeidsfellesskap. Jeg har et inntrykk av at når man bruker dette begrepet i denne sammenhengen, så snakkes det primært om et kontorfellesskap for de ansatte.

Dette er selvfølgelig viktig, men vårt hovedanliggende i alt hva vi gjør, må vel være å spørre oss om hvilken form for arbeidsfellesskap som tjener menighetsarbeidet best. Og da er jeg inne på viktigheten av å skape et godt arbeidsfellesskap mellom alle aktører i menigheten, både ansatte og frivillige.

Dette mener jeg vi har fått til på Tranby (og sikkert andre steder også), og jeg vil bare be om at vi ikke i denne prosessen ødelegger det vi har fått til gjennom mange år. For Tranbys vedkommende må jeg spesielt nevne den nærheten vi har mellom kirka og menighetshuset – vi har jo nesten et kirkesenter – og at de ansatte har kontor her gjør at det er «liv i husa» hele uka.

Mao, jeg foreslår, eller egentlig forutsetter, at når vi snakker om arbeidsfellesskap i denne arbeidsgruppen, så må det forstås i en utvidet sammenheng, at det også skal fremme et godt arbeidsfellesskap mellom ansatte og frivillige. Uten de frivillige stopper nemlig mye av menighetsarbeidet rett og slett opp.

Økonomi, jeg skal ikke si så mye om det nå, annet enn at jeg forutsetter at forsvarlig drift av de eksisterende menighetshusene kommer inn under rammebetingelsene som vi skal diskutere. Det sier seg vel selv at uten forsvarlig drift av menighetshusene blir det ikke mye menighetsarbeid igjen, hverken i Tranby eller Frogner.

For Tranby og Lierskogen menighetsråd

Sigmund Rusås

NOTAT ETTER MØTE I ARBEIDSGRUPPEN FOR ARBEIDSFELLESKAP I LIER KIRKELIGE FELLESRÅD PÅ HAUGSTUA, ÅRKVISLA - 22 MAI 2017

Tilstede:

Ellen Martha Blaasvær – Lier Prosti
Hans Nordal – Lier Kirkelige Fellesråd
Lars Kornerud – Sylling menighetsråd
Sigmund Rusås – Tranby og Lierskogen menighetsråd
Anne Kristine Hole – Sjøstad Menighetsråd
Knut Olaf Kals – Frogner Menighetsråd
Dag Sten – Stiftelsen Frogner menighetshus
Mette Sønsteby – Lier Kirkelige fellesråd

1. Bakgrunn for prosjektet

Dag Sten oppsummerte kort bakgrunnen for prosjektet med utgangspunkt i hva som ble diskutert og påpekt under møtet i mars. Ønskede målsetninger er god arbeidsflyt, bedre kommunikasjon, gode møteplasser for menighetenes medlemmer, tillitsvalgte, frivillige og ansatte med fokus på samhandling og godt arbeidsmiljø.

2. Innspill fra menighetene

Tranby og Lierskogens menighetsråds representanter presiserte ønsket om at prest og øvrige kirkelige ansatte i menigheten fortsatt skal ha sitt arbeidssted i Tranby menighetshus for å fortsette og bygge videre på det arbeids-felleskapet som er skapt mellom frivillige og menigheten på Tranby.

Ønsket ble bifalt av de øvrige deltakerne

3. Overordnede krav til et arbeidsfellesskap for kirkelige ansatte og tillitsvalgte i Lier

Utover å virke som et rent arbeidsfellesskap ble det påpekt at kontorlokalene skal fungere som en god møteplass for rådsmedlemmer, frivillige og brukere av de kirkelige tjenestene. Et velfungerende velkomstområde må derfor etableres i tillegg til gode arbeidssoner og funksjonelle møterom.

I tillegg til Frogner- og Prostikontorets 8 ansatte, Sylling og Sjøstad menigheters 3 ansatte som alle har tilhold på Frogner Menighetshus i dag må det skaffes plass til kirkekontorets 5 ansatte.

I dag sitter alle i tradisjonelle kontorer med tette vegger som virker hindrende på god arbeidsflyt og kommunikasjon. Å åpne opp lokalene

Det vil være naturlig med en blanding av cellekontorer, multirom og åpne løsninger for å dekke ulike behov hos de ansatte.

Involvering av de ansatte tidlig i prosessen vil være avgjørende for å skape gode arbeidsplasser og møteplasser for frivillige og brukere.

Det er også viktig at det skal være enkelt for ansatte, tillitsvalgte og besøkende å ta seg til lokalene ved hjelp av offentlig kommunikasjon. Beliggenhet nær kollektivknutepunkt vil derfor være av stor betydning.

Bruk av arbeidsplassrådgivere som ser prosessen og utformingen av arbeidsplassene med eksterne øyne vil også være viktig. Det bør derfor settes av midler til bruk av arbeidsplassrådgivere.

4. Alternative lokasjoner/løsninger

Flere alternativer til lokalisering av arbeidsfellesskap for kirken i Lier ble spilt inn og diskutert:

*Frogner menighetshus – ombygging og eventuelt utbygging. Huset er bygget med bæring i yttervegger, og er derfor fleksibelt med hensyn på åpne og moderne løsninger. Det er dessuten mulig å bygge ut huset både mot vest, øst og nord.

*Tranby menighetshus – ombygging og eventuelt utbygging. Huset er bygget ut i flere trinn og består av eldre og nyere bebyggelse. Det gjør det mindre fleksibelt. I tillegg er dagens tomt godt utnyttet.

*Bygge et nytt Kirkens hus ved Frogner kirke. Flott beliggenhet med utsikt over store deler av bygda, men vil kreve en omfattende reguleringsprosess og stoteinvesteringer.

*Frogner prestegård – bruksendring og ombygging til kontorformål. Innebærer ombygging av dagens prostebolig. Krever sannsynligvis bruksendring. Det er heller ikke unaturlig at det er knyttet en del vernebestemmelser til bygningen som gjør den mindre velegnet til moderne kontorlokaler.

*Flerbrukskirke og opplevelsessenter på Huseby. En spennende tanke med hensyn på de store boligutbyggingsprosjektene som er under planlegging på Gullaug og Lierstrande(Fjordbyen), men dette ligger kanskje litt utenfor arbeidsgruppens mandat.

Det mest nærliggende alternativet i denne omgang er derfor en ombygging av Frogner menighetshus i Lierbyen, et bygg som er fleksibelt, har utvidelsesmuligheter og ligger i gangavstand til Lierbyen kollektivterminal. Arbeidsgruppen foreslår derfor at det jobbes videre med dette alternativet.

5. Videre prosess

Før det landes et alternativ er det viktig at det igangsettes en prosess hvor ansatte i menighetene og Kirkens fellesråd definerer hvordan en ønsker å arbeide. Dette vil kunne danne grunnlag for et romprogram og et definert arealbehov. For å få en god prosess videre vil det være naturlig å engasjere eksterne arbeidsplassrådgivere i denne fasen.

Først når romprogram og arealbehov er klart vil det være aktuelt å se nærmere på en ombygging av Frogner menighetshus

Dag Sten



Sakspapir

Saksbehandler	Arkiv	ArkivsakID	Gradering
Mette Sønsteby	414	17/00230-4	Ugradert

Kode	Tittel	Saksnummer	Møtedato
LFR	Lier kirkelige fellesråd	80/17	18.10.2017

Arbeidsgruppe fra menighetsrådene for å se på satsingsområder og drift av Fellesrådet.

Forslag til vedtak

Lier kirkelige fellesråd støtte tanken om å etablere en arbeidsgruppe fra menighetsråd og ansatte for å se på satsingsområder og drift av Lier kirkelige fellesråd. Arbeidsgruppen skal presentere sine forslag med budsjett for Fellesrådet vår 2018.

Saksorientering

Ut i fra Lier kirkelige fellesråds fokus på leveranser og tjenester, samt innspill fra menighetsrådsledere om at en felles strategisamling ikke vil være formålstjenlig ettersom kirken den norske er i stor endring, ser kirkevergen det som hensiktsmessig å sette ned en arbeidsgruppe fra de ulike menighetsrådene. Diskusjonene om hva som skal satses på må vi ta. Disse spørsmål er det ikke rom for å diskutere i fellesrådsmøter. Slik kirkevergen ser det må det være en prosessbasert diskusjon. Alle utfordres på å tenke nytt og annerledes. Kirkevergen understreker at her finnes det ingen fasit. Det må først gjøres en research og deretter konkludere om hva som skal få prioritet. Vi snakker ikke om ommøblering, vi snakker om hvordan bygge menighet. Hvilke tiltak bør iverksettes? Hva bør vi fortsette å gjøre? Hva bør vi slutte med å gjøre? I arbeidsgruppen er det helt åpent og mottakelig for vidløftige tanker. Målet er «mer himmel på jord».

Mandatet til arbeidsgruppen vil være å snu alle steiner for å se på hva kirken i Lier får mest igjen for med tanke på riktig bruk av ressurser / menneskelige og tiltak. Videre vil mandatet være å se på hvordan bygger vi menighet? Kirkevergen mener vi har en stor jobb å gjøre her. Vi må synliggjøre oss i flere miljøer. Vi må entre podier vi ikke i dag er komfortable på, og vi må spille på lag med andre mennesker / organisasjoner enn det vi er vant til.

Deretter må arbeidsgruppen vurdere strategi. Hvordan ta grep? Hva må til for å nå målene? Hvilke verktøy skal brukes? I tillegg til dette må rammene settes og tydeliggjøres. Det å vite hvilke rammer arbeidsgruppen har for oppdraget er et viktig punkt for å kunne gjennomføre med stil. Det må ikke være tvil om rammene. Ideene og ønskene fra arbeidsgruppen bør være så detaljert, at et budsjett kan presenteres for Fellesrådet. Fordeling av kostnader må konkretiseres. Spesifisering av lokaler og hva trengs av ansatte i / utenfor arbeidstid.

Hvem bør delta i en slik arbeidsgruppe? Kirkevergen mener gruppesammensetningen bør se slik ut:

- En representant fra hvert menighetsråd
- Diakon
- En prest
- En tillitsvalgt
- En ansatt fra Fellesrådet.

Fellesnevneren for alle deltakerne er at de ønsker å bygge kirka i Lier på nytt. At representantene har noen tanker for hvordan «krem» kirken i Lier kan være for folket og innbyggerne i vår kommune. Hvordan ser dette ut i praksis? Man må se på alle områder av tjenester og frigjøre seg fra å tenke egen vinning i form av stillinger og posisjonering.

Omfang:

Kirkevergen tenker at omfanget må være åpent og bredt om arbeidsgruppen skal få til gode diskusjoner. Åpne spørsmål må stilles, der svarene kan peke i alle retninger. Det er en ærlig arbeidsmetode.

Tidshorisont:

Kirkevergen er av den oppfattelse at dette må få tid til å modnes. Man kan se for seg at det kanskje er realistisk å tenke 6 møter av 2 timers varighet, pluss en oppstart på en halv arbeidsdag = 4 timer der idemyldring foregår.

Konklusjon:

Kirkevergen ber Lier kirkelige fellesråd støtte tanken om å etablere en arbeidsgruppe fra menighetsråd og ansatte for å se på satsingsområder og drift av Lier kirkelige fellesråd. Arbeidsgruppen skal presentere sine forslag med budsjett for Fellesrådet vår 2018



Sakspapir

Saksbehandler	Arkiv	ArkivsakID	Gradering
Mette Sønstebø	414	17/00230-15	Ugradert

Kode	Tittel	Saksnummer	Møtedato
LFR	Lier kirkelige fellesråd	81/17	18.10.2017

Søknad om økonomisk støtte til anskaffelse av nytt flygel i Frognerkirke.

Vedlegg:

Søknad om midler for å kjøpe et nytt flygel til Frogner Kirke.docx

Schimmel-bilderKonzert.JPG

Anbefaling_Schimmel.docx

Anbefaling_Schimmel2.jpg

Forslag til vedtak

Fellesrådet vedtar å støtte innkjøp av flygel med kr 200.000 til Frogner menighetsråd, under forutsetning av at plassering av flygelet godkjennes av Biskop og Riksantikvar.

Menighetsrådet bes legge frem sak til fellesrådet om hvordan de vil styrke likviditeten og bedre økonomien, herunder hvordan manglende likviditet vil påvirke aktiviteten det kommende året.

Saksorientering

Frogner menighetsråd har vedtatt at de skal kjøpe nytt flygel til Frogner kirke. Kantorene har undersøkt ulike flygler i ulike prisklasser og gitt forslag om å gå til innkjøp av et flygel av merke Schimmel i K-serien 219 tradition. Flygelet har en innkjøpspris på kr 500.000, hvorav kr 100.000 er mva som en senere kan søke momskompensasjon for. Frem til en kan søke momskompensasjon, er dette midler som tærer på likviditeten.

Frogner menighetsråd søker å få dekket kr 200.000 av Lier kirkelige fellesråd. Resten skal de dekke selv. Det er tenkt at fakturaen på flygelet skal sendes Lier kirkelige fellesråd og at Frogner menighet overfører kr 200.000 til fellesrådet.

Lier kirkelige fellesråd har i 2018 budsjettet med investering på kr 200.000 til innkjøp av nytt flygel til Frogner kirke. Det vil si at menigheten har vedtatt å gå til innkjøp av flygelet tidligere enn planlagt og forutsatt.

Det at innkjøpet er tenkt gjennomført i 2017, innebærer også at Frogner menighet ikke har midler til å gjennomføre kjøpet uten økonomisk støtte fra fellesrådet.

Det er allerede planlagt og annonsert innvielseskonserter for det nye flygelet med Wolfgang Plagge den 3. desember 2017.

Lier kirkelige fellesråd ber Frogner menighetsråd om en finansieringsplan for hvordan resten av flygelet skal finansieres (budsjett). Videre ber fellesrådet om en plan for hvordan de løpende økonomiske forpliktelser skal møtes i Frogner menighetsråd i tiden som kommer.

Et annet moment er at flygelet er større enn pianoet som står i Frogner kirke pr i dag, noe som innebærer fjerning av en eller to benker (tilsvarende 12 – 14 sitteplasser). Biskop og Riksantikvar må godkjenne plassering og reduksjon av sitteplasser.

Søknad om midler for å kjøpe et nytt flygel til Frogner Kirke.

Frogner kirke har et behov for et nytt tangentinstrument – og kantorer anbefaler kjøp av et flygel.

Grunnen er at det gir riktig klangfylde i et kirkerom som i Frogner. Et flygel har større klangdybde og bedre anslag, altså bedre å spille på. Det er rett og slett teknisk bedre. Jo lengre strengene er på et piano jo bedre lyd kommer ut av det, lettere det er å spille, bedre kvalitet. Flere artister og kulturinstitusjoner vil kunne bruke det til sine konsertarrangementer, og kirke blir mer attraktiv. Et godt flygel «kaller» en dyktig musiker inn, og tilbake.

Et flygel er både et soloinstrument, akkompagnements instrument og bandinstrument.

Aspheim piano AS har kommet med et tilbud til et konsert flygel, Schimmel i K-serien 219 tradition fra 2013 til 500,000,- inkl moms(Veil. 627,000,-). - dette inkluderer krakk, trekk til flygelet, klimakontroll, ekstra store hjul, og gratis frakt. Ved kjøp gjennom fellesrådet blir dette ca. 400 000.

Frogner menighetsråd har besluttet å kjøpe inn dette flygelet. Første konserten blir den 3.12.17 med Wolfgang Plagge.

For å få dette til søker vi om å få dekket kr. 200 000 fra fellesrådet, resten sørger Frogner Menighetsråd for.

MVH

Kari Johanne Tønnesen

Leder Frogner Menighetsråd.



Jeg vil gjerne gi uttrykk for noen tanker jeg har ved anskaffelse av instrument.

Pianistens lodd er som kjent å måtte forholde seg til det instrumentet konsertlokalet eller øverommet har å by på, og dette er ofte en sann utfordring.

Jeg har hatt gleden av å velge ut et Schimmel flygel til et konsertlokale, da dette instrumentet overbeviste meg på alle plan. Personlig falt jeg for den lettspilte og rapide spillefornemmelsen det gav, fra pianissimo til fortissimo.

Den klangen som skapes på scenen vet jeg kringkaster svært godt ut til publikum, da jeg har hørt tilsvarende instrument i bruk både til solospill og kammermusikk.

Videre vet jeg at det bak det umiddelbare inntrykket bor et instrument av enorm bestandighet og holdbarhet. Det holder stemningen som knapt noe annet instrument og lar seg godt forme av kyndig intoneringsarbeid for å etterkomme individuelle pianisters behov.

Dette har gjort det til et svært avholdt instrument til turnébruk. Jeg mener det klart utspiller sin prisklasse og jeg gir det min varmeste anbefaling.

Oslo, 14.3.14

Sigstein Folgerø, pianist KORK, amanuensis NMH



Aspheim flygel - og pianosenter
v/ Joakim Sigvaldsen

Evenskjer 20. Mars 2014

Uttalelse om Schimmel K 213 T i Skånland kirke

Skånland menighet gikk i fjor høst til anskaffelse av et flygel, nærmere bestemt en Schimmel K213 T. Fra første stund innfridde instrumentet våre forventninger.

Skånland kirke ligger i Sør-Troms og været kan være veldig varierende. Kirkens hviletemperatur ligger på 12 grader. Ved arrangementer blir lokalet varmetopp til 20 grader. Vårt Schimmel-flygel tåler disse temperatursvingninger på utmerket vis.

I den korte tid flygelet har vært hos oss overbeviste instrumentet både som solo- og samspillinstrument. Men også som ledsager for salmesangen. Schimmel K213 T har en utrolig fin, kraftig og nyansert bass. Diskanten er nydelig, klar og ren. De pianister som hittil har spilt hos oss har vært veldig fornøyd og ble inspirert av flygelets karakter.

Som kantor i Skånland er jeg veldig heldig å har fått dette flygelet som arbeidsredskap. Stemmeholdbarhet, soliditet, anvendelighet og flygelets klang overbeviser på alle måter og et hvert innkjøp anbefales på det varmeste.

Med vennlig hilsen

C,i,::W),, - Daniela Raasch

Maria-Daniela Raasch

Kantor i Skånland

E-post:
soknepresten@skanland.kommune.no
kirkevergen@skanland.kommune.no

Astafjord
menighetsråd

9446 Grovfjord Tovik menighetsråd

9445 Tovik Skånland menighetsråd

9440 Evenskjer



Sakspapir

Saksbehandler	Arkiv	ArkivsakID	Gradering
Mette Sønstebø	414	17/00230-14	Ugradert

Kode	Tittel	Saksnummer	Møtedato
LFR	Lier kirkelige fellesråd	82/17	18.10.2017

Søknad om underskuddsdekning av St. Hallvard dag og pilgrims dager 2017

Vedlegg:

St Hallvardsdag og pilgrimsdag 2017.xlsx

St. Hallvard rapport.pdf

Søknad om støtte til St Hallvard-feiring 2017.docx

Søknad til LKF om dekning av underskudd for 2017 og videre føringer.docx

Forslag til vedtak

Lier kirkelige fellesråd fremmer følgende forslag til vedtak:

- Forutsatt at Frogner menighet dekker utleggene Lier kirkelige fellesråd har hatt i forbindelse med St. Hallvardsdagen og pilgrimsdagene for 2017, vedtar fellesrådet å dekke årets arrangement med kr 15.400.
- Lier kirkelige fellesråd ber Frogner menighet om tilbakemelding på hvordan de planlegger aktiviteten for 2018 mtp involvering av de andre menighetene, samt aktivt undersøke andre aktører de kan søke tilskudd hos.

Saksorientering

Prosten i Lier, Røyken og Hurum har utarbeidet en detaljert fremstilling over det økonomiske resultatet for arrangementene for 2017.

Fremstillingen viser at det kostnadene beløper seg til kr 48.401, hvorav kr 22.414 er bokført i Frogner menighet sitt regnskap og kr 25.987 er bokført i Lier kirkelige fellesråd sitt regnskap. Det er forutsatt at alle kostnader knyttet til arrangementene skal belastes Frogner menighet og det forventes at Lier kirkelige fellesråd vil få et tilskudd fra Frogner menighet på kr 25.987.

Det var budsjettert med inntekter på kr 50.000, men reelle inntekter beløper seg til kr 33.000. Med en total kostnadsramme på kr 48.400, gir dette et regnskapsmessig underskudd på kr

15.400 som Frogner ber om å få dekket av Lier kirkelige fellesråd.

Det betyr at Frogner menighet etter motregning mot kostnadene som er ført i fellesrådets regnskapet, fortsatt skylder fellesrådet kr 10.587.

Fellesrådet har tidligere sett positivt på at St. Hallvardsdagen arrangeres og det engasjement som legges ned i den forbindelse. Det er likevel ønskelig å ha aktiviteter som bidrar til positivt mtp både økt aktivitet og også økonomisk mtp at det ikke går med underskudd. Alternative løsninger for å unngå dette er at de øvrige menighetene bidrar til St. Hallvardsdagen både økonomisk og med personalressurser. En kan også tenke seg at en søker Lier kommune om underskuddsgaranti, i tillegg til direkte tilskudd til arrangementet, slik det var gjort for 2017. En bør også søke om det er andre aktører en kan søke om tilskudd hos, og da gjerne tidligere i prosessen slik at en kan tilpasse aktivitetene utfra de tilskudd en faktisk mottar.

Økonomi for St.Hallvards-dag og Pilegrimsdager i Lier 2017

15.mai	Budsjett	Regnskap MR pr 6.10.2017	Regnskap FR pr 6.10.2017	Regning ikke mottatt	Kommentarer
Honorar musiker Tor Anders Trelease Eriksen	2 000,00			2 000,00	
Honorar tre personer, opplesning	1 500,00	1 500,00			
Servering	500,00	332,00			
Utstilling i Gullaug og Frogner kirker					
Honorar montering, Inger Løken	15 000,00		15 000,00		Honorar Inger Løken ført i Fellesrådets regnskap
Arbeidsgiveravgift			2 115,00		Honorar Inger Løken ført i Fellesrådets regnskap
Kjøregodtgjørelse, Inger Løken			1 361,20		Km-godtgjørelse Inger Løken ført i Fellesrådets regnskap
Frakt, S.Jacobsen	5 000,00	2 000,00			
Forsikring Knif	5 000,00		7 511,00		Fakturaen er ført i Fellesrådets regnskap
Honorar foredragsholder, G.Danbolt	3 500,00	3 000,00			
Reise foredragsholder	2 000,00	2 040,00			
Honorar musiker	2 000,00	0,00			(brukte egne krefter)
Plakater, flyveblader og annonser	5 000,00				
Lierposten		5 160,00			
Norsk Aero (plakater og flyveblader)		2 838,00			
Glassmonter	6 000,00	3 900,00			
Diverse materialer	2 500,00				
Tor Sagafoss, stativer		1 084,42			Inger Løken, rekvisita?
EMB div. utgifter		559,20			
Til sammen	50 000,00	22 413,62	25 987,20	2 000,00	
Søknader om midler + gave					
Tunsberg bispedømme	10 000,00	5 000,00			Oppsummering
Lier kommune/Sparebankstiftelsen	35 000,00				Sum kostnader ført i Frogner 22 413,62
Fra Lier kommune		12 000,00			Sum kostnader ført i Fellesrådet 25 987,20 Menighetsrådet skylder dette til Fellesrådet
Frogner menighetsråd	5 000,00	5 000,00			Ikke fakturert ennå, forventes å komme <u>2 000,00</u>
Stiftelsen Kaare Berg		10 000,00			Totalt kostnad 48 400,82
<u>Gave i fm omvisning</u>		1 000,00			Totalt inntekter <u>-33 000,00</u>
Til sammen kr.	50 000,00	33 000,00			Netto resultat 15 400,82 (Underskudd)

Sparebankstiftelsen avslo søknaden med svar 11.mai.

10.juli 2017 EMB

ST. HALLVARDS-DAG OG PILEGRIMSDAGER I LIER



Delutstilling i Frogner kirke

«Jeg er ikke noe tess til å gå. 7 par glass-sko i retning Nidaros»

15. - 31. mai 2017

OPPSUMMERIN G

St-Hallvarvs-dag 2017 falt på en mandag og ble markert på Huseby med dramatisering av historien om St. Hallvard med utgangspunkt i en tekst av Eivind Skeie: «Hallvard av Huseby – en sangkrans». Grete Bergeresen, Ingrid Nordby Bæk og Roar Pettersen medvirket. Tor Anders Trelease Eriksen spilte to musikkstykker på walthorn.



Dramatisering på Huseby

Deretter vandret vi til Gullaug kirke der vi ble møtt av et danseopptrinn ved elever fra St.Hallvard videregående skole.

I Gullaug kirke var det åpning av delutstillingen «De fem pilegrimsveiene». Utstillingen viser veiene til de fire store pilegrimsmålene i middelalderen, samt veien til Betlehem. Sett nedenfra: Veien til Nidaros (blå), veien til Roma



Dansopptrinn ved Gullaug kirke



Monotypier Gullaug kirke



Professor i kunsthistorie Gunnar Danbolt i Frogner kirke



Borgny Farstad Svalastog

(rød), veien til Santiago de Compostella (sort), veien til Betlehem (gul) og veien til Jerusalem (rød og blå).

Kunstutstillingen i forbindelse med årets pilgrimsdager var verker av kunstneren Borgny Farstad Svalastog. Arbeidene er del av en større utstilling hun hadde i Santiago de Compostella og flere andre steder i Europa i 2006. Utstillingen bestod av glass-sko og monotypier.

Lørdag 20.mai var det åpning av delutstillingen i Frogner kirke og prestegård. Professor i kunsthistorie Gunnar Danbolt holdt foredrag om Borgny Farstad Svalastogs kunst. På flere punkter knyttet han skoene sammen med alterbildet i kirken med Emmaus-vandrenes møte med den oppstandne. En av skoene har forvirringen som sin kvalitet. Å være forvirret er ubehagelig, men ofte nødvendig for å komme til ny erkjennelse, noe de to Emmaus-vandrerne opplevde.

Utstillingen i Frogner prestegård het «14+1 etapper» (bilde neste side). Her knytter kunstneren seg til grunnmønsteret i korsvandringen, som er Jesu vei til



Utstilling i Frogner prestegård, «14+1 etapper»

Golgata, samt oppstandelsen. Motivene er hentet fra grunnleggende erfaringer i vår kristne tro og hennes eget liv.

Søndag 21.mai arrangerte «Pilegrimsforeningen St.Hallvard av Huseby» vandring gjennom Lier fra grensen mot Drammen på Nøste via Frogner kirke til Huseby og Gullaug kirke. Det var anledning til å se de tre delutstillingene underveis. Det ble holdt tidebønn i Frogner kirke og gudstjeneste i Gullaug kirke.

Søndag 28.mai var det blomstergudstjeneste i Frogner kirke med fokus på utstillingen.

For øvrig var det pilegrimsvandring og omvisning for skolebarn, besøk av Maria-løsen i Drammen og omvisninger for andre mindre grupper. Til sammen ble utstillingen sett av ca. 335 personer.

Arrangør: Frogner menighetsråd med en komité bestående av Liv Bjørg Eritsland, Helene Bartnes Andersson, Solveig Aass Kristiansen og Ellen Martha Blaasvær. Tilrettelegger for utstillingen (kurator) var Inger Løken. Programmet

ble støttet av Lier kommune, Tunsberg bispedømme og Stiftelsen Kaare Berg. Takk til pilegrimsforeningen for godt samarbeid. Takk til gode hjelpere: Thor Sagafoss, Per-Ivar Karlsen, Rune Kleven, Henrik Aasland, Dag Sten, Knut Olaf Kals og Sigmund Jacobsen. Takk til Borgny Farstad Svalastog for velvillig utlån av kunstverkene!

Program for St.Hallvards-dager i Lier i 2017.

En egen komité i Frogner menighet jobber med planer for en markering på Huseby 15.mai med påfølgende pilegrimskveld i Gullaug kirke og utstilling av verker av Borgny Farstad Svalastog i Gullaug og Frogner kirker fra 15.mai og ut måneden. Pilegrimsforeningen St.Hallvard av Huseby vil arrangere en vandring fra Bragernes via Frogner til Gullaug søndag 21. mai.

Borgny Farstad Svalastog er en av våre mest kjente kunstnere. Hun lager kirketekstiler, monotypier, installasjoner med mere. Hun har stått for omfattende utsmykninger i Lillehammer kirke, Eina kirke, Gulset kirke med flere. Hun har laget flere bispekåper og utallige messehakler, antependier osv. Professor Gunnar Danbolt har skrevet flere bøker om hennes arbeider.

Vi har fått mulighet til å stille ut noen elementer fra en stor utstilling som Borgny Farstad Svalastog hadde i Santiago de Compostella i Spania og flere andre steder rundt i Europa, også her i Norge, for noen år siden. Det dreier seg om 7 par glass-sko som skal stilles ut i Frogner kirke og 5 striper (monotypier) som viser de fem store pilegrimsveiene til Jerusalem, Nidaros, Santiago, Roma og Betlehem – som skal stilles ut i Gullaug kirke. Av plasshensyn vil trolig noen arbeider også stilles ut i Frogner prestegård, «14+1 historier».

Inger Løken på Notodden, tidligere leder for Telemarksgalleriet, har sagt ja til å ta ansvar for montering av utstillingen.

Foreløpig program:

Mandag 15. mai

Kl.18: Markering på Huseby. Ca. 20 minutter.

- Musikk.
- Framføring av tekst: Vi ønsker å bruke utdrag fra Eivind Skeies Sangkrans om St.Hallvard.

Deretter felles vandring til Gullaug.

- Presentasjon av utstillingen der
- Servering av kveldsmat
- Kveldsbønn

Lørdag 20. mai

Kl.15: Åpning av kunstutstilling i Frogner kirke og Frogner prestegård.

- Servering av drikke
- Musikalsk innslag
- Gunnar Danbolt holder foredrag og presenterer Svalastogs kunst

Søndag 21. mai

Pilegrimsforeningen arrangerer en pilegrimsvandring fra Parkveien til Frogner og til Gullaug. Dette gir anledning til å se utstillingen i kirkene og prestegården.

Kl.15: Pilegrimsgudstjeneste i Gullaug kirke.

Økonomi

Det sendes søknader til Frogner menighetsråd, Lier kommune og Tunsberg bispedømme om midler til programmet. Det søkes også Sparebankstiftelsen DNB.

Foreløpig budsjett:

15.mai

Honorar musiker	2 000
Honorar ungdommer, opplesning	1 500
Servering	<u>500</u>
	4 000

Utstilling i Gullaug og Frogner kirker

Honorar montering	15 000
Frakt	5 000
Forsikring	5 000

Honorar foredragsholder	3 500
Reise foredragsholder	2 000
Honorar musiker	2 000

Plakater, flyveblader og annonser	5 000
-----------------------------------	-------

Glassmonter	6 000
Diverse materialer	<u>2 500</u>
	46 000

<u>Til sammen</u>	<u>50 000</u>
-------------------	---------------

Søknader om midler

Tunsberg bispedømme	10 000
Lier kommune/andre	35 000
Frogner menighetsråd	5 000

31.01.17 EMB

Til Lier kirkelige fellesråd.

Jeg vil med dette redegjøre for gjennomføringen av St.Hallvards-dag og pilegrimsdager 2017, og søke om dekning av underskuddet som nå er regnskapsført til kr. 15 400.

Vedlagt følger en kort rapport med bilder fra programmet med markeringen på Huseby og kunstutstilling på tre steder: Frogner kirke og prestegård og Gullaug kirke.

Kort om programmet for 2017

Min opplevelse er at årets program var vellykket. Utstillingen var knyttet til arrangementer, og det ble gitt fortolkninger og omvisninger som gav hjelp til å oppleve kunsten. Mange gav uttrykk for at det var en fin opplevelse og at særlig glass-skoene og "14+1 etapper" gav mening. En brukte uttrykket "en tros-utvidelse" om opplevelsen av kunsten i disse rommene.

Programmet var godt planlagt og den praktiske gjennomføringen gikk bra ved hjelp av mange frivillige.

Budsjett og regnskap

Økonomisk gikk arrangementene i minus. De budsjetterte utgiftene ble samlet sett omtrent som forventet, men inntektene ble mindre enn forventet. Avslaget på søknaden til Sparebankstiftelsen kom den dagen utstillingen ble montert.

Vedlagt regnskapet som viser et underskudd på kr. 15 400. Frogner menighetsråd har vedtatt et bidrag på kr. 5 000. (Når det står i regnskapet at menighetsrådet skylder penger til Fellesrådet er dette rent regnskapsteknisk å forstå.)

Søknad om dekning av underskudd

På vegne av komiteen for St.Hallvards-dag og Pilegrimsdager 2017 søker jeg med dette Lier kirkelige fellesråd om dekning av underskuddet på kr. 15 400.

Videre planlegging og utvikling av St.Hallvards-dag i Lier.

De siste tre årene har vi utvidet markeringen av St.Hallvards-dag i Lier med arrangementer over flere dager og med flere bidragsytere. Vi har gjort erfaringer om søknad om støtte og nye tips som kan følges opp videre. Imidlertid ser vi at slik støtte er uforutsigbar og at det er nødvendig med en underskudds-garanti eller en annen økonomisk ramme dersom vi skal kunne fortsette i samme sporet framover.

Siden Huseby ligger i Frogner sokn har arrangementet vært forankret i Frogner menighetsråd. Samtidig er det rimelig å tenke at dette er en markering for hele Lier. Jeg ber derfor om tilbakemeldinger fra Lier kirkelige fellesråd i forhold til hvordan dette skal gjøres videre.

Lier, 6.oktober 2017.

Ellen Martha Blaasvær

Prosten i Lier, Røyken og Hurum
Klokkersvingen 1, 3403 Lier
Tlf. 32 22 07 34 / 922 84 822
EB572@kirken.no



Sakspapir

Saksbehandler	Arkiv	ArkivsakID	Gradering
Mette Sønsteby	414	17/00230-18	Ugradert

Kode	Tittel	Saksnummer	Møtedato
LFR	Lier kirkelige fellesråd	83/17	18.10.2017

Søknad om utvendig maling av Sjøstad kirkestue

Vedlegg:

Søknad om maling Kirkestue 10. oktober 2017.pdf

Forslag til vedtak

Lier kirkelige fellesråd innvilger søknad fra Sjøstad menighetsråd på at

- Sjøstad kirkestue males i samme farge som Sjøstad kirke.
- Kvaderpartiene friskes opp med hvitfargen som er benyttet på kvaderpartiene på kirkebygget
- Murkrone «slemmes» med farge tilsvarende grunnmursfargen (sementgrå)

Imøtekommelse av søknaden forutsetter biskopens godkjennelse.

Saksorientering

Viser til vedlagte søknad



Lier Kirkelig Fellesråd

v/Kirkeverge Mette Sønsteby

Søknad om utvendig maling – Sjåstad kirkestue

Sjåstad kirke fremstår nå tilnærmet ferdig etter en omfattende oppgradering de siste to årene. Kirken fremstår meget flott med nytt tak, nye dører, tilgjengelig inngang og nypussede vegger med fine kvader rundt vinduer og dører.

Sjåstad kirkestue er bygget med samme arkitektur og utseende som kirken. Kirkestuen ble oppgradert utvendig i 2012-2014 med nytt tak, nye dører, universell utforming og reparert puss på veggene.

Kirkestuen ble brukt som mal før oppstart av rehabiliteringsarbeidet på kirken. Utvendig har kirkestuen en farge basert på et ønske om å gjenskape kirkens opprinnelige farge. Prosjektgruppen for oppgradering av kirkestua foretok et fargevalg i samråd med en fargekonsulent og daværende kirkesjef.

Fargen skulle males på et prøvefelt (vegg) for å se hvordan dette kunne fremstå. Malerfirmaet som utførte jobben misforsto nok oppdraget, så det prøvefeltet som skulle males, ble til hele kirkestuen.

Med bakgrunn i at fargen på kirkestuen ikke samsvarte med opprinnelig uttrykk samtidig som at det har vært svært mange innspill og diskusjoner i menigheten og menighetsrådet valgte prosjektgruppen for oppgradering av kirken i samråd med fargekonsulent og menighetsrådet en lysere farge på kirkebygget.

Sjåstad Menighetsråd søker med dette om at Sjåstad Kirkestue males i samme farge som kirkebygget. Samtidig som kvader friskes opp med hvitfargen som er benyttet på kvader-partiene på kirkebygget, samt at murkrone «slemmes» med farge tilsvarende grunnmursfargen (sementgrå)

Legger ved bilder av kirke og kirkestue som viser forskjellen i uttrykk med basis i farge.



Farge og kvader kirke



Farge og kvader kirkestue

Sjåstad 10. oktober 2017

Med vennlig hilsen

Odd Treffén

Sjåstad Menighetsråd



Sakspapir

Saksbehandler	Arkiv	ArkivsakID	Gradering
Mette Sønstebø	414	17/00230-20	Ugradert

Kode	Tittel	Saksnummer	Møtedato
LFR	Lier kirkelige fellesråd	84/17	18.10.2017

Søknad om økonomisk støtte til stoler i Gullaug kirke

Vedlegg:

Søknad om støtte til innkjøp av nye stoler til kirkerommet I Gullhaug kirke.docx

Forslag til vedtak

Lier kirkelige fellesråd vedtar å innvilge kr. 90 000 til innkjøp av nye stoler til kirkerommet i Gullaug kirke. Dette under forutsetning av at stolene som kjøpes inn godkjennes av Biskopen.

Saksorientering

Viser til vedlagte søknad.

Lier kirkelige fellesråd har i 2018 budsjettet med investering på kr 150.000 til innkjøp av nye stoler til Gullaug kirke. Slik kirkevergen har forstått leder av Gullaug kirkeforening, Hans Bernard Justad, vil vedtaket Frogner menighetsråd har fattet, komme til betaling i 2018. Stolene tenkes innviet til Påsken 2018.

Søknad om støtte til innkjøp av nye stoler til kirkerommet I Gullhaug kirke.

Det har over tid forgått en innsamling til nye stoler til kirkerommet i Gullhaug Kirke.

Dette har kirkeforeningen i Gullaug kirke stått for.

Nå begynner vi å nærme oss et kjøp å vi ser at kostnaden vil komme på ca. 3000,- pr. stol.

Det er ønskelig å kjøpe inn 75 stoler. Til sammen blir dette da 225 000. ink. Moms.

Kirkeforeningen har samlet inn 90 000,- til stoler og for i år har vi fått 30 000,- til stoler fra Einars Juls legat.

Vi søker herved fellesrådet om 90 000,- for innkjøp av nye stoler.

Mvh

Lier 8.10.17

Kari Johanne Tønnesen

Leder Frogner Menighetsråd



Sakspapir

Saksbehandler	Arkiv	ArkivsakID	Gradering
Mette Sønsteby	414	17/00230-22	Ugradert

Kode	Tittel	Saksnummer	Møtedato
LFR	Lier kirkelige fellesråd	85/17	18.10.2017

Eventuelt

Forslag til vedtak

Skriv inn teksten her.

Saksorientering

Skriv inn teksten her.